

Energy Performance of Buildings Directive

Certification and Training of Experts

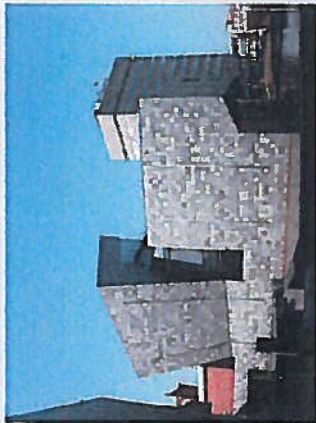

ClusterManager
SenterNovem

Doc 1



New Buildings



Renovations



**Inspection of Boilers
Arco-systems**



**New Buildings
> 1000 m²
Feasible studies**



Existing Buildings



**Inspection of Boilers
Arco-systems**



Renovations



New Buildings



**New Buildings
> 1000 m²
Feasible studies**



Existing Buildings



New Buildings



Renovations



**Inspection of Boilers
Arco-systems**



**New Buildings
> 1000 m2
Feasible studies**



Existing Buildings



New Buildings



Renovations



**Inspection of Boilers
Arco-systems**



**New Buildings
> 1000 m²
Feasible studies**



Existing Buildings

Certificate



Certificate

Energy performance indicator



Certificate



Certificate

Building characteristics



Certificate

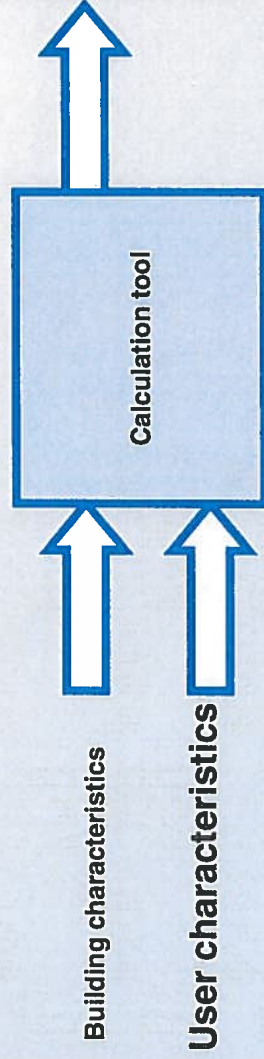

Certificate

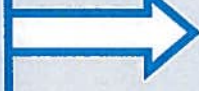
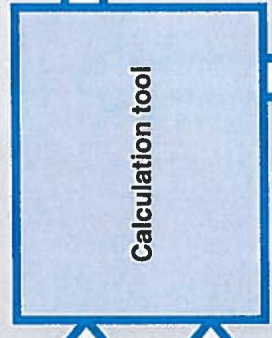

Building characteristics

User characteristics

Certificate



Building characteristics

User characteristics

QA experts

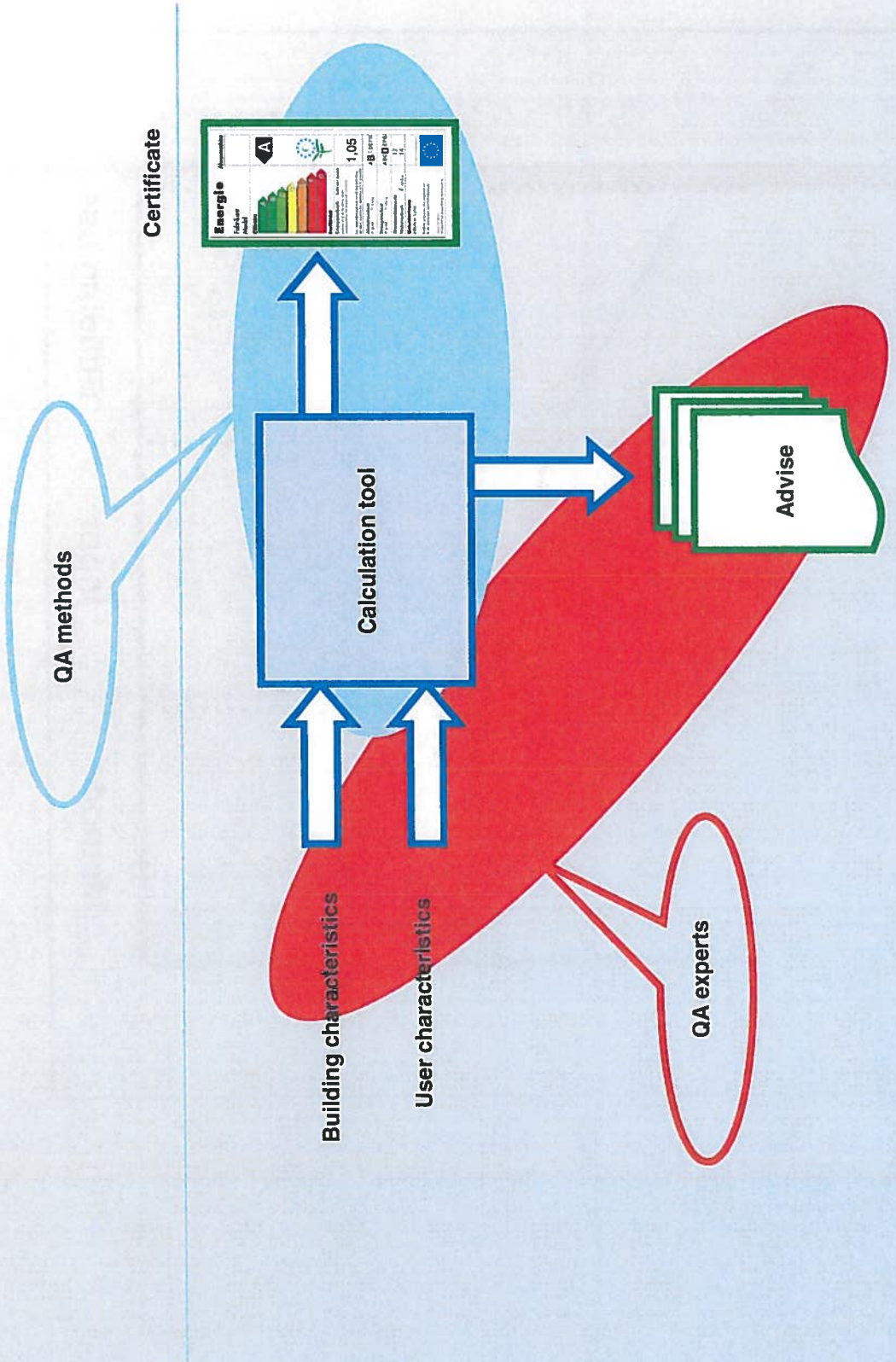

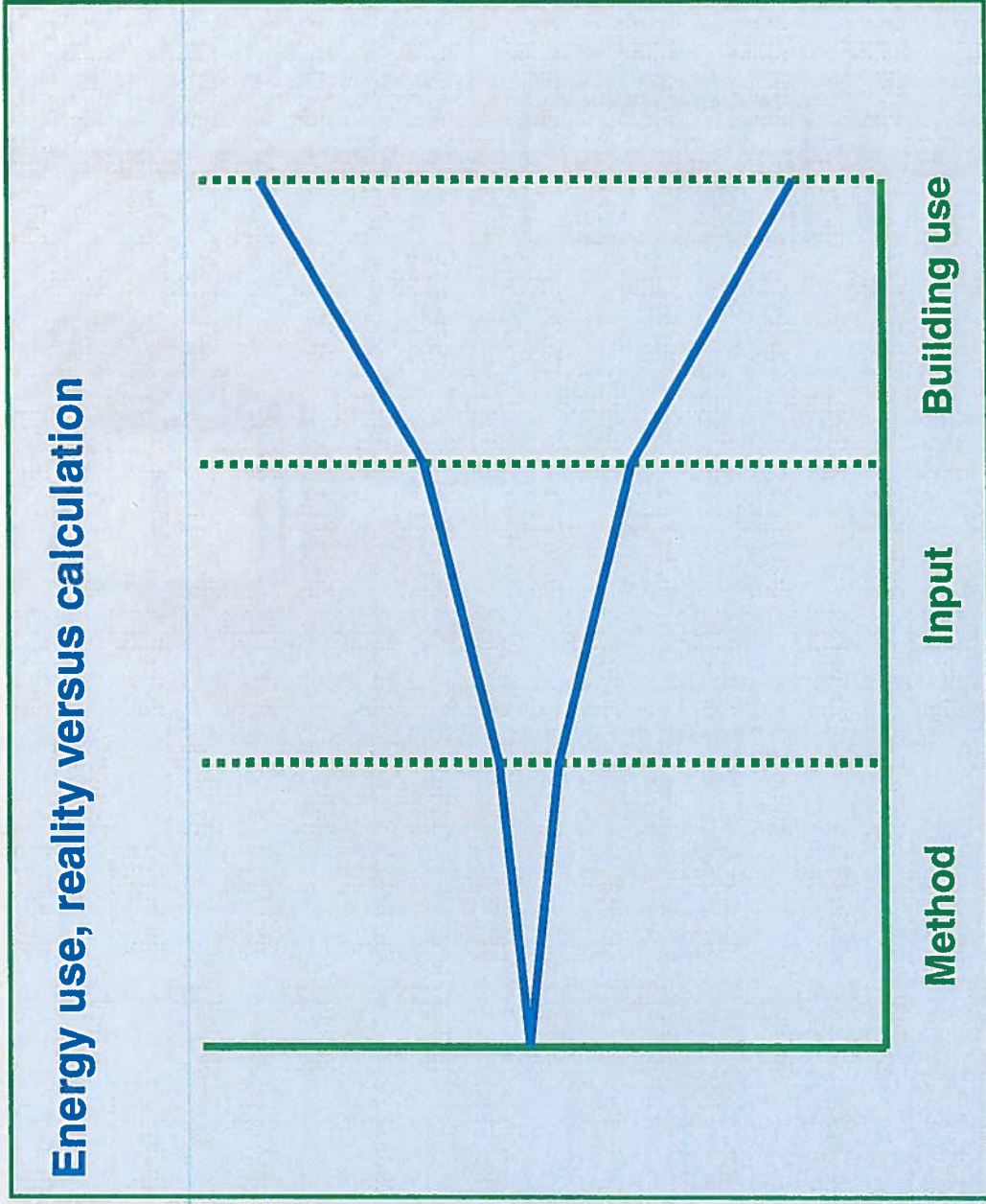

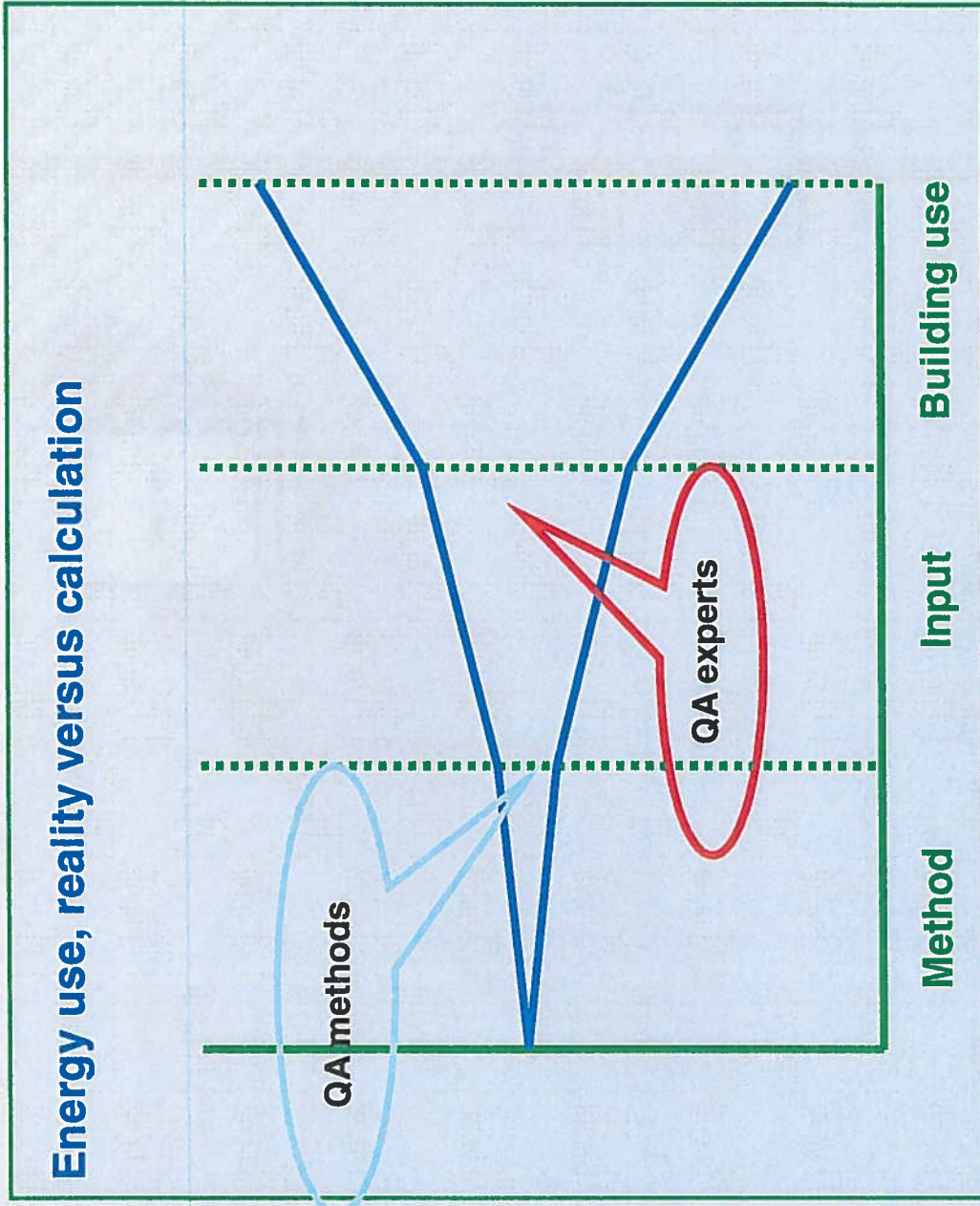

BRL 95-01/EDR

QA methods

Certificate

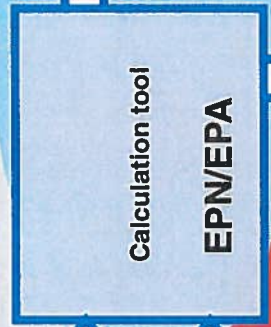

Building characteristics

User characteristics

QA experts

BRL 95-02/03



Certification and Training of Experts



Public



Private



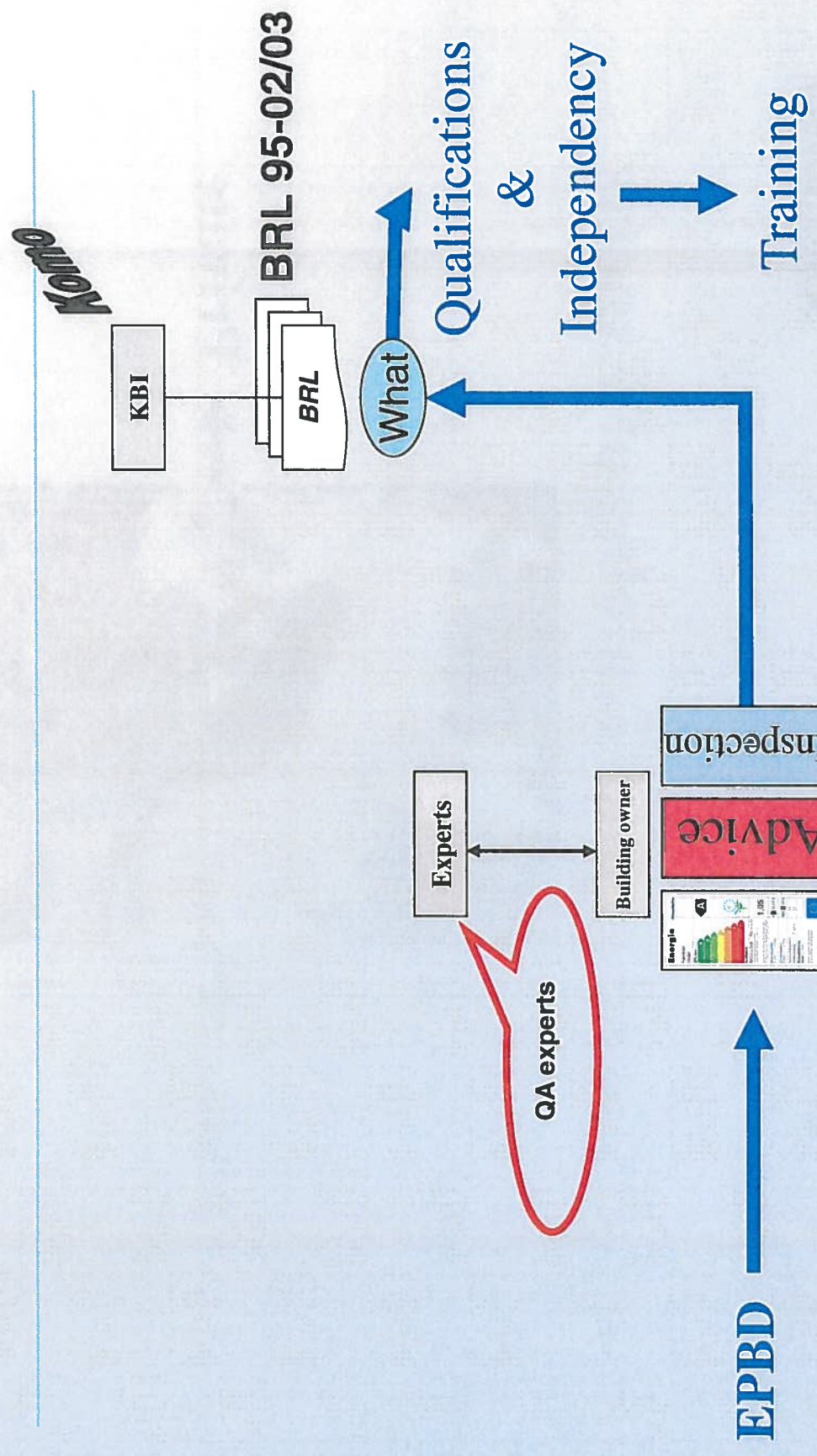

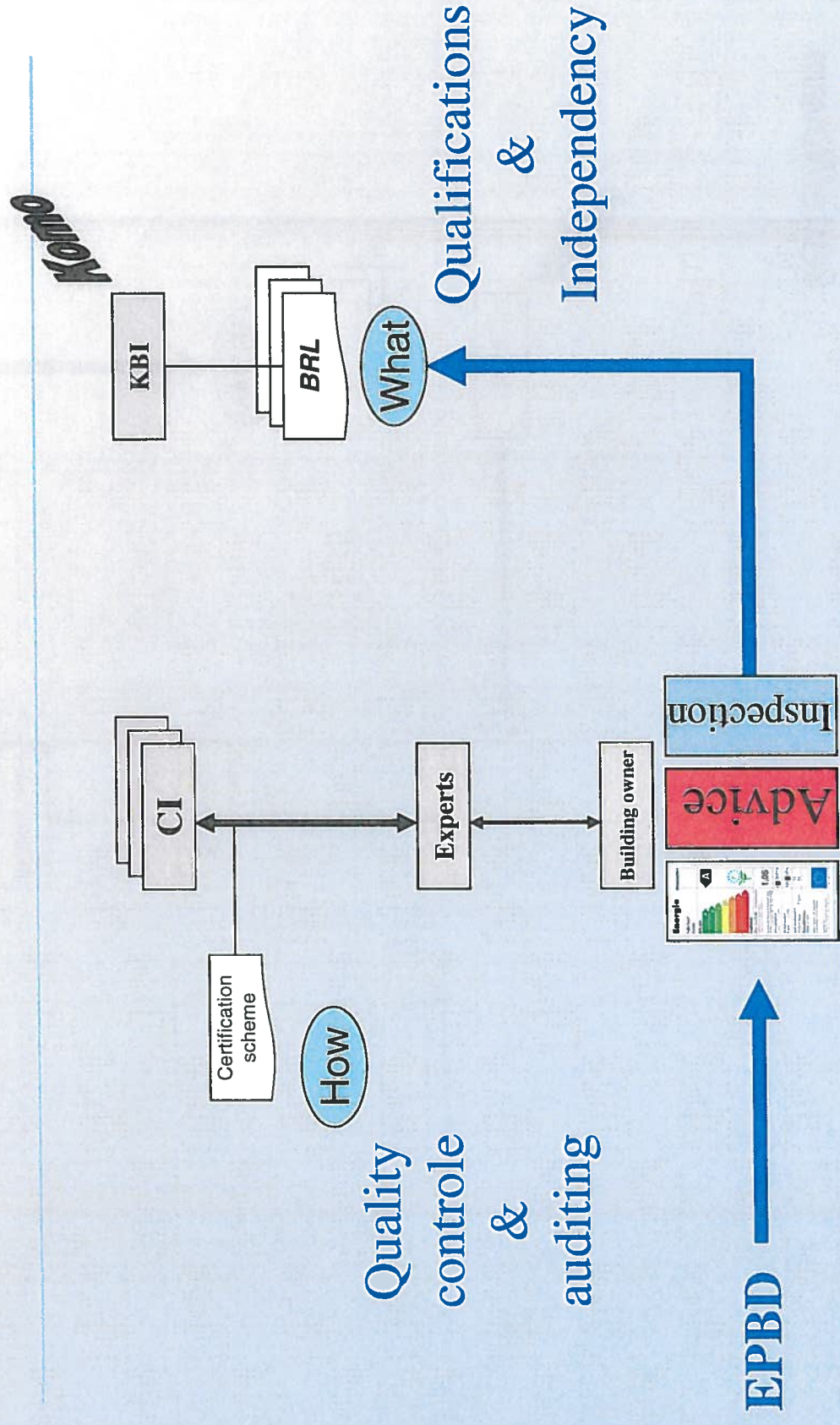

Komop

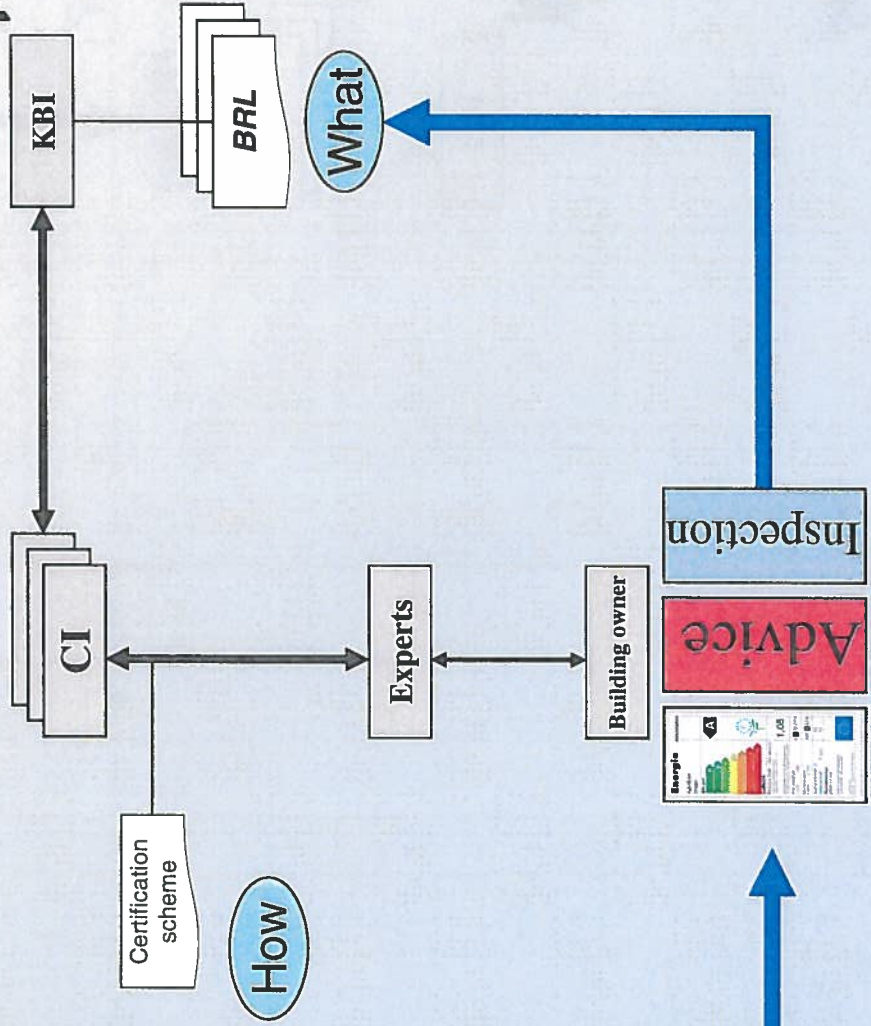

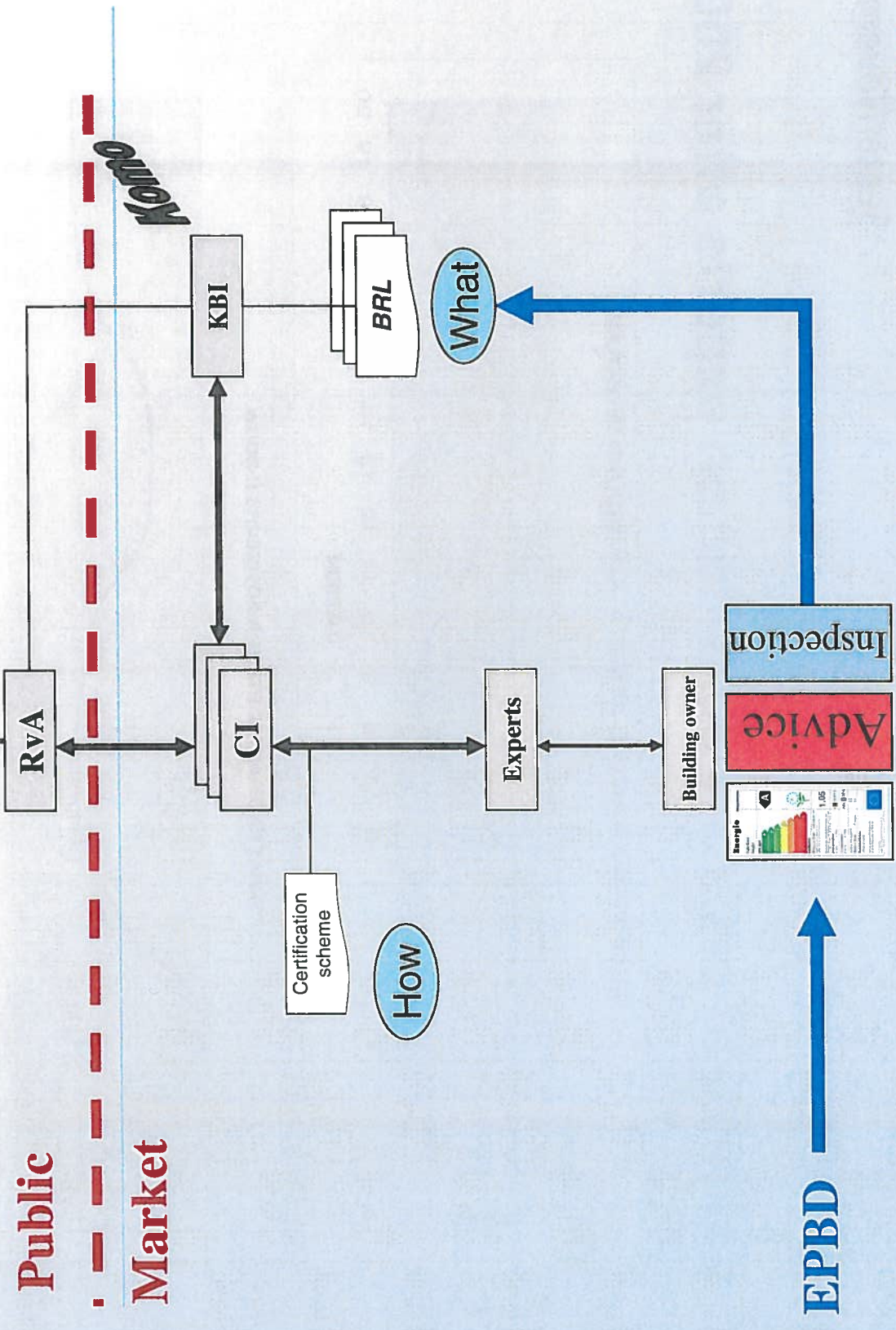

The Market



Estimation capacity certification experts after 2006

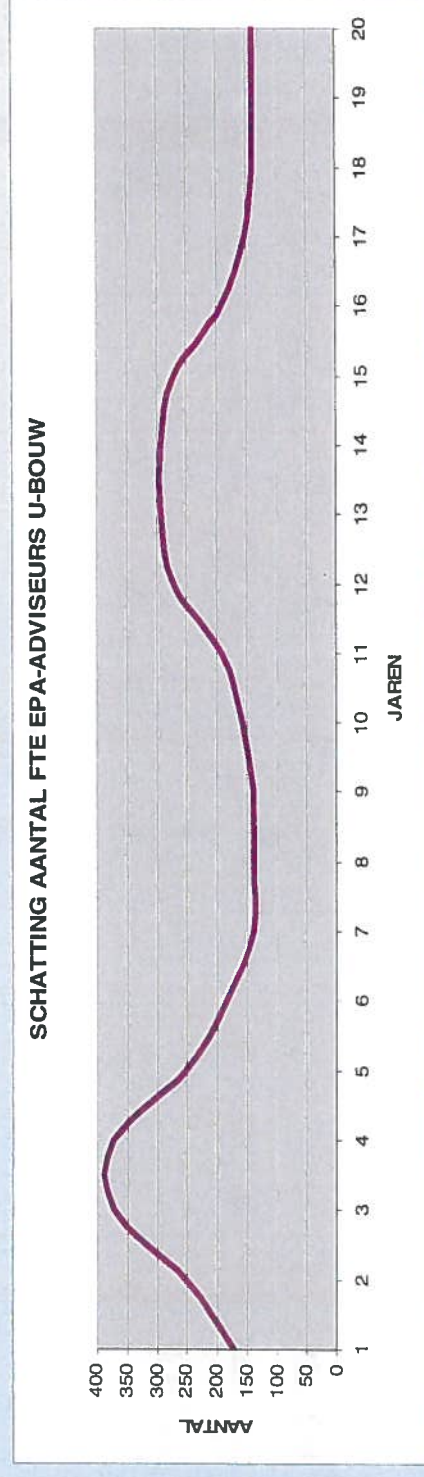
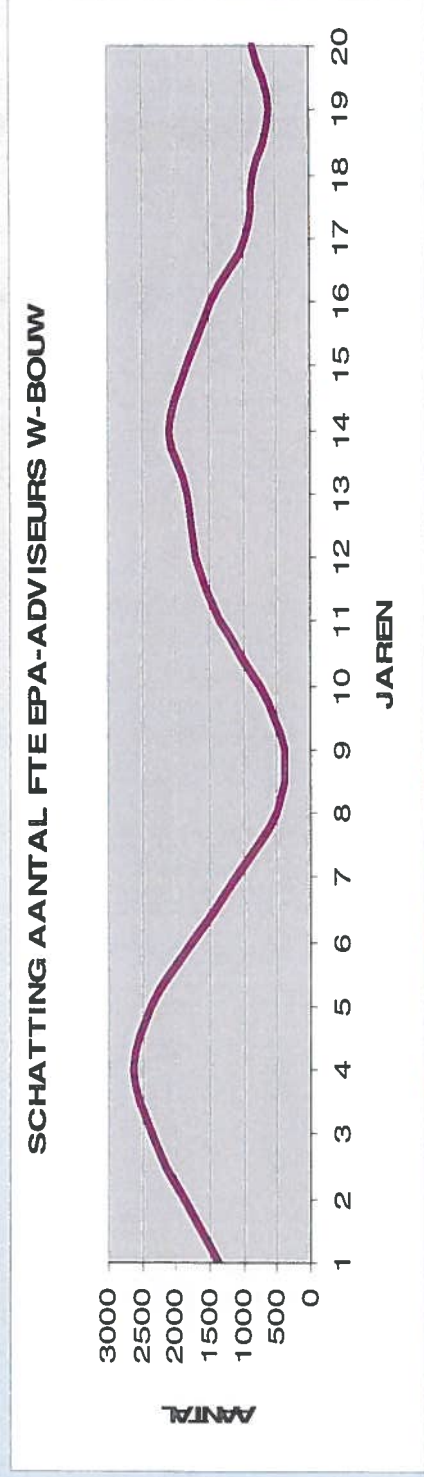

Handhaving

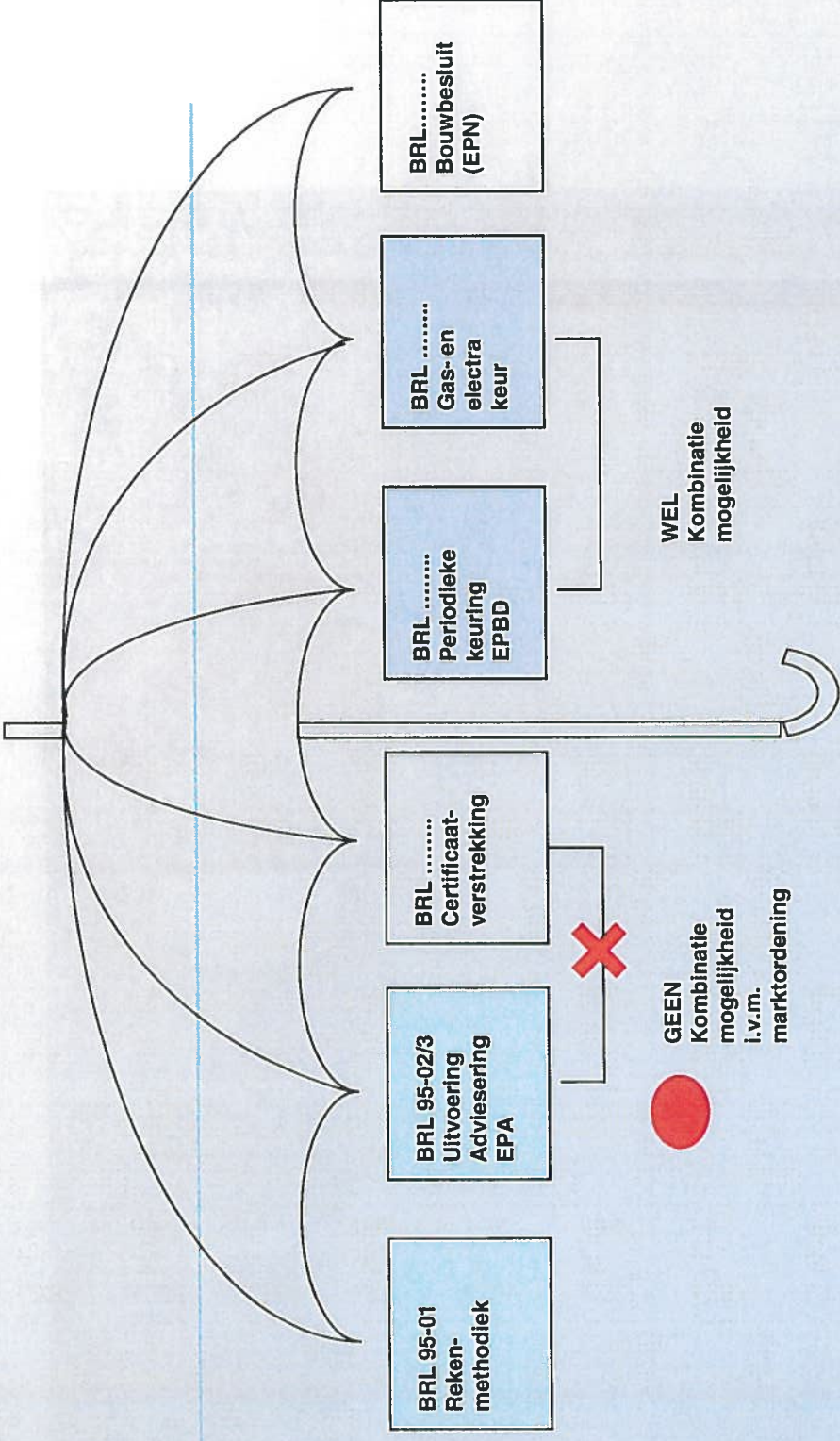

Paraplu >>>Gebouwdossier ?
Modulen>>>Marktordening

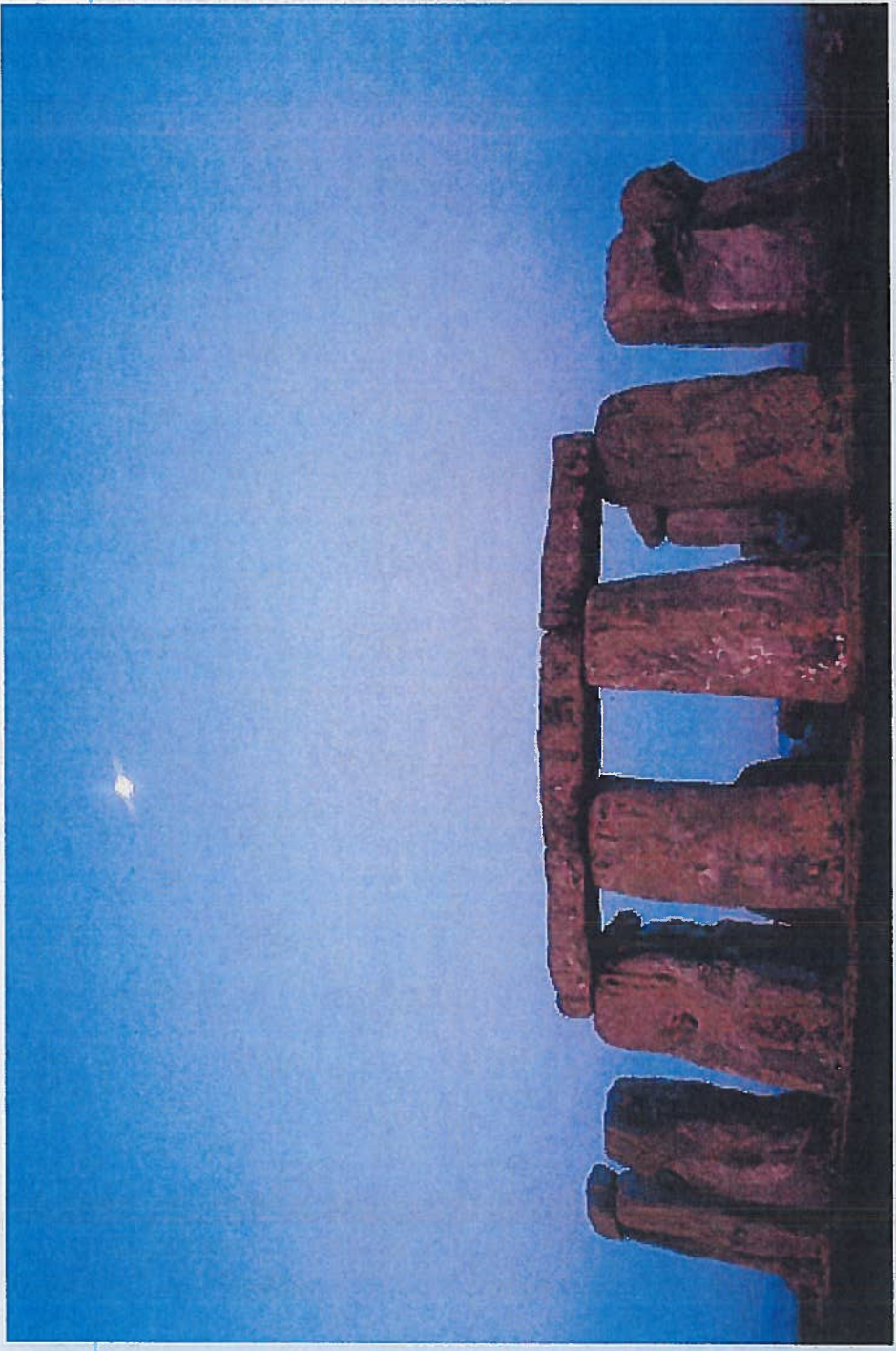

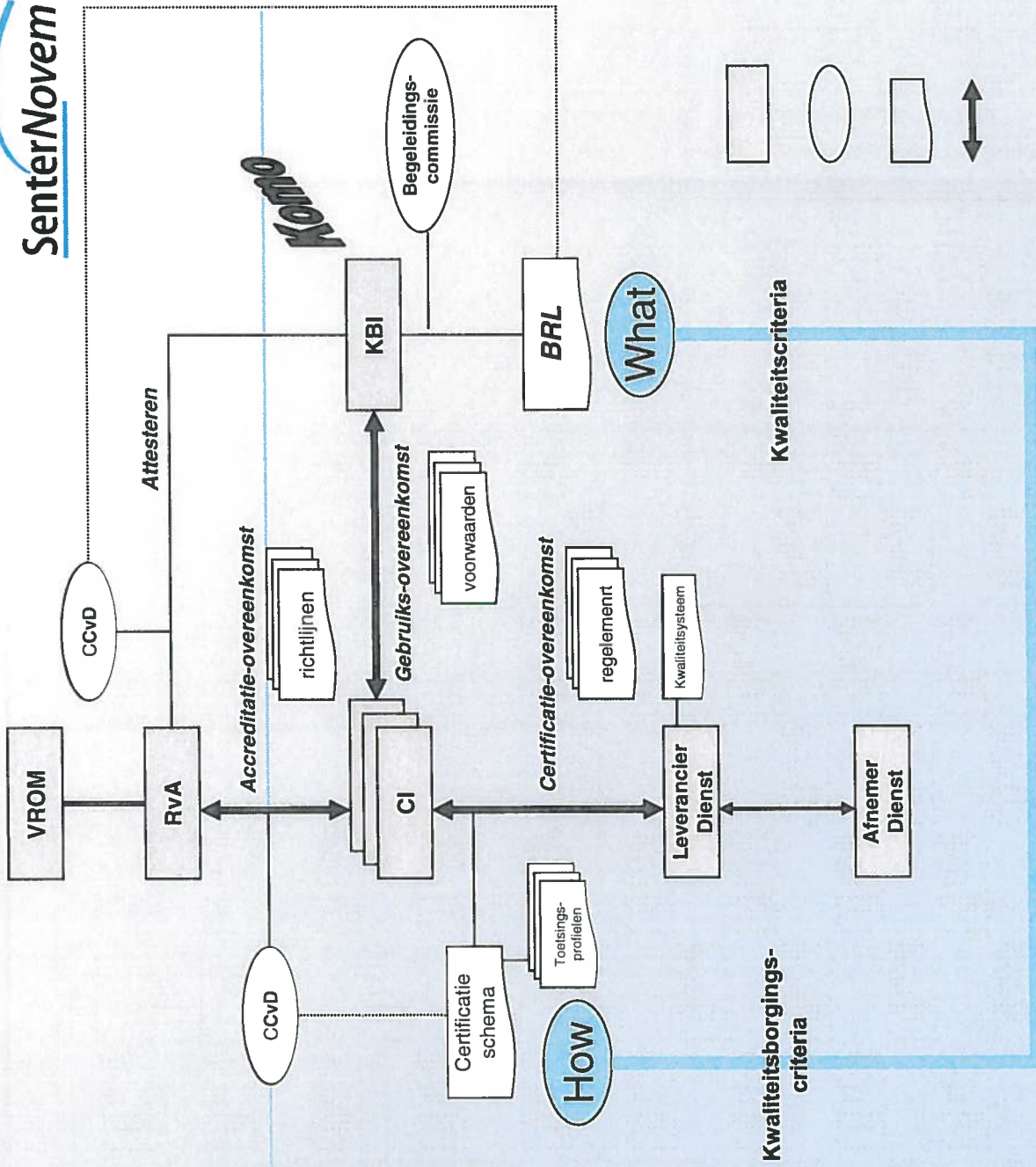

DOC 2

RAAD VOOR ACCREDITATIE



KIWA Certificatie & Keuringen
Quality Management Support
De heer
Postbus 70
2280 AB RIJSWIJK

Utrecht, 30 augustus 2007

Ons kenmerk : WD518351 Onderwerp: ontvankelijkheidsverklaring
Projectcode : C002-T97
Doorklesnr. : 030- E-mail : @rva.nl

Geachte heer :

In vervolg op uw aanvraag voor uitbreiding van uw accreditatie voor BRL 9500. Tot mijn genoegen kan ik u hierbij mededelen dat de directie van de RvA heeft besloten om de ontvankelijkheidsverklaring uit te geven aan Kiwa Certificatie & Keuringen (C002) voor de periode 1 september 2007 tot en met 31 december 2007. Binnen deze periode moet de accreditatie zijn beslag krijgen.

De ontvankelijkheidsverklaring houdt in dat uw organisatie op de site van KBI geplaatst wordt als 'gerechtigd voor het uitvoeren van de beoordeling volgens BRL 9500'. Voor het verkrijgen van de ontvankelijkheidsverklaring wordt een controle op compleetheid uitgevoerd. Dit is reeds voor uw organisatie gedaan.

Ik vertrouw erop u hiermee voldoende te hebben geïnformeerd.

Hoogachtend,

Drs.
Relatiebeheerder

c.c. (VROM-DGW), SenterNovem),
 (KBI), RvA), RvA)

Doc 3

RAAD VOOR ACCREDITATIE



SKW Certificatie BV
De heer ing. ~~XXXXXXXXXX~~
Postbus 50231
1305 AE ALMERE-HAVEN

Utrecht, 31 augustus 2007

Ons kenmerk : WD574825 Onderwerp: ontvankelijkheidsverklaring
Projectcode : C117-T07
Doorkiesnr. : 030-~~XXXXXXXXXX~~ E-mail : ~~XXXXXXXXXX~~@rva.nl

Geachte heer ~~XXXXXXXXXX~~

In vervolg op uw aanvraag voor uitbreiding van uw accreditatie voor BRL 9500. Tot mijn genoegen kan ik u hierbij mededelen dat de directie van de RvA heeft besloten om de ontvankelijkheidsverklaring uit te geven aan SKW Certificatie BV (C117) voor de periode 1 september 2007 tot en met 31 december 2007. Binnen deze periode moet de accreditatie zijn beslag krijgen.

De ontvankelijkheidsverklaring houdt in dat uw organisatie op de site van KBI geplaatst wordt als 'gerechtigd voor het uitvoeren van de beoordeling volgens BRL 9500'. Voor het verkrijgen van de ontvankelijkheidsverklaring wordt een controle op compleetheid uitgevoerd. Dit is reeds voor uw organisatie gedaan.

Ik vertrouw erop u hiermee voldoende te hebben geïnformeerd.

Hoogachtend,

~~XXXXXXXXXX~~

Relatiebeheerder

c.c. ~~XXXXXXXXXX~~ (VROM-DGW), ~~XXXXXXXXXX~~ SenterNovem),
~~XXXXXXXXXX~~ (KBI), ~~XXXXXXXXXX~~ (RvA)



KEMA Quality B.V.

Mevrouw ~~XXXXXXXXXX~~

Postbus 5185

6802 ED ARNHEM

Utrecht, 3 september 2007

Ons kenmerk : WD568949

Projectcode : C001-T04

Doorkiesnr. : 030-~~XXXXXXXXXX~~

Onderwerp: Ontvankelijkheidsverklaring

E-mail : ~~XXXXXXXXXX~~@rva.nl

Geachte mevrouw ~~XXXXXXXXXX~~

In vervolg op uw aanvraag voor uitbreiding van uw accreditatie voor BRL 9500. Tot mijn genoegen kan ik u hierbij mededelen dat de directie van de RvA heeft besloten om de ontvankelijkheidsverklaring uit te geven aan Kema Quality B.V. (C001) voor de periode 1 september 2007 tot en met 31 december 2007. Binnen deze periode moet de accreditatie zijn beslag krijgen.

De ontvankelijkheidsverklaring houdt in dat uw organisatie op de site van KBI geplaatst wordt als 'gerechtigd voor het uitvoeren van de beoordeling volgens BRL 9500'. Voor het verkrijgen van de ontvankelijkheidsverklaring wordt een controle op compleetheid uitgevoerd. Dit is reeds voor uw organisatie gedaan.

Ik vertrouw erop u hiermee voldoende te hebben geïnformeerd.

Hoogachtend,

~~XXXXXXXXXX~~
Drs. ~~XXXXXXXXXX~~

Relatiebeheerder

c.c. : ~~XXXXXXXXXX~~

VROM-DGW), ~~XXXXXXXXXX~~ SenterNovem),

~~XXXXXXXXXX~~ (KBI), ~~XXXXXXXXXX~~ (vA), ~~XXXXXXXXXX~~ (RvA)

Doc 5

RAAD VOOR ACCREDITATIE



St. Bouwkwaliteit

De heer ir.

Postbus 1201

2280 CE RIJSWIJK

Utrecht, 8 oktober 2007

Ons kenmerk : WD383397

Projectcode :

Doorkiesnr. :

Onderwerp: 07/0598/gm/ml/ns

E-mail : @rva.nl

Geachte heer

In antwoord op uw schrijven van 20 september j.l. (uw brief 07/0598/GM/ML/ns) en in reactie op ons persoonlijk gesprek daarover op 26 september het volgende.

Zoals u weet is begin dit jaar op verzoek van KBI en de overheid het Simultaan traject BRL 9500 gestart. In dit kader is door KBI aan alle Certificerende instellingen gevraagd hieraan mee te doen en zich tijdig op te geven. Door de RvA is, in overleg met KBI en de Overheid, een plan van aanpak gemaakt om dit simultaan traject tijdig en compleet te kunnen uitvoeren en accreditatie mogelijk te maken per 1 november 2007. Voor dit simultaan project hebben zich uiteindelijk drie certificerende instellingen tijdig opgegeven, IKOB-BKB behoort niet bij die drie. In juli is gestart met de eerste onderzoeken waarvoor extra tijd is vrijgemaakt van betrokken teamleiders en er zijn nieuwe vakdeskundigen geworden.

Door IKOB-BKB is eerder bij de planning van het regulier controleonderzoek van juni (bevestigingsbrief RvA d.d. 21 mei 2006) aangegeven een aanvraag te overwegen. IKOB-BKB heeft nadien geen aanvraag bij de RvA ingediend. Dit is dan ook de reden dat het simultaan traject alleen is gestart met de zich aangemelde drie Certificatie-instellingen. Dit simultaan traject is reeds in een gevorderd stadium en zal naar verwachting tijdig kunnen worden afgerond. De RvA blijft bij het standpunt dat IKOB-BKB niet in aanmerking kan komen voor deelname aan het reeds gestarte simultaantraject conform de gemaakte afspraken daarover met KBI en VROM. Los daarvan is de volledige beoordelingscapaciteit van de RvA volbezet, zodat het ook praktisch onuitvoerbaar zou zijn

De nieuwe aanvraag voor uitbreiding accreditatie met de scope BRL 9500-00 en de Bijzondere delen 01 en 02 is op 6 september 2007 door IKOB-BKB ingediend. De RvA heeft inmiddels de procedure in gang gezet en datums voor mogelijke bijwoningen en kantooronderzoek zijn overlegd. Afwikkeling van deze aanvraag en de doorlooptijd ervan is uiteraard afhankelijk van de mogelijkheid tot bijwoning en de resultaten van dit RvA onderzoek bij IKOB-BKB. De RvA zal in dit kader alle mogelijke medewerking verlenen om het proces correct en voorspoedig te laten verlopen.

WD383397.doc
Pagina 1 van 2

Dutch Accreditation Council RvA
Mariaplaats 21 D
PO Box 2768 NL-3500 GT Utrecht
Telefoon +31 30 23 94 500
Fax +31 30 23 94 539

www.rva.nl
postmaster@rva.nl
ABN-Amro 49 04 59 889
K.v.K. 41 18 78 15 BTW-nr. NL 80 43 22 405



Alle direct betrokken partijen VROM, KBI en de Certificerende instellingen zijn ingelicht dat het een uitbreiding buiten scope betreft. Dit betekent een volledig onderzoek, rapportage en advies door het RvA team en het advies van de Commissie Accreditatie ten behoeve van de besluitvorming door de Directie.

Techniekgebieden

De BRL 9501 betreft KOMO-attestcertificatie voor Berekeningsmethoden energiegebruik van gebouwen;

De BRL 9500-00 en de Bijzondere delen betreft Procercertificatie voor Energieprestatieadvisering en Maatwerkadvies 01 en 02 bestaande woningen en 03 en 04 bestaande utiliteitsgebouwen.

Het door u aangehaalde voorbeeld van versnelde accreditatie van certificatie-instellingen voor certificatieschema's, die vallen binnen techniekgebieden waarvoor de certificatie-instelling reeds is geaccrediteerd is in dit kader juist niet van toepassing. De twee BRL- en zijn immers geen gelijkwaardig techniekgebied.

Daarnaast is dit onderwerp in door u aangehaalde werkgroepvergadering slechts besproken als mogelijkheid en betreft de volgende stap het, in overleg met deskundigen, opstellen van echt gelijkwaardige techniekgebieden.

Hoogachtend,

~~_____~~

Clustermanager Bouw & Milieu
Raad voor Accreditatie

- c.c. VROM t.a.v. Mevrouw drs. ~~_____~~
- Senter Novem t.a.v. de heer ~~_____~~
- KBI t.a.v. ir. ~~_____~~
- IKOB-BKB t.a.v. de heer ir. ~~_____~~

Message
pagina 1 van 1
(Doc 7)

Van: ~~_____~~

Verzonden: woensdag 7 januari 2009 19:17

Aan: ~~_____~~ senternovem.nl; ~~_____~~@senternovem.nl;
~~_____~~kema.com; ~~_____~~@ikobbkb.nl; ~~_____~~@SKW-Certificatie.nl; ~~_____~~ ;
~~_____~~@rva.nl; ~~_____~~@rva.nl; ~~_____~~@kbi.nl; ~~_____~~@kbi.nl; ~~_____~~ ;
~~_____~~@rva.nl

CC: ~~_____~~

Onderwerp: Stavaza gesprek 3 december accreditatie

Bijlagen: Tekstvoorstel SKW onafhankelijkheid 9500 nav 3-12-2008.doc



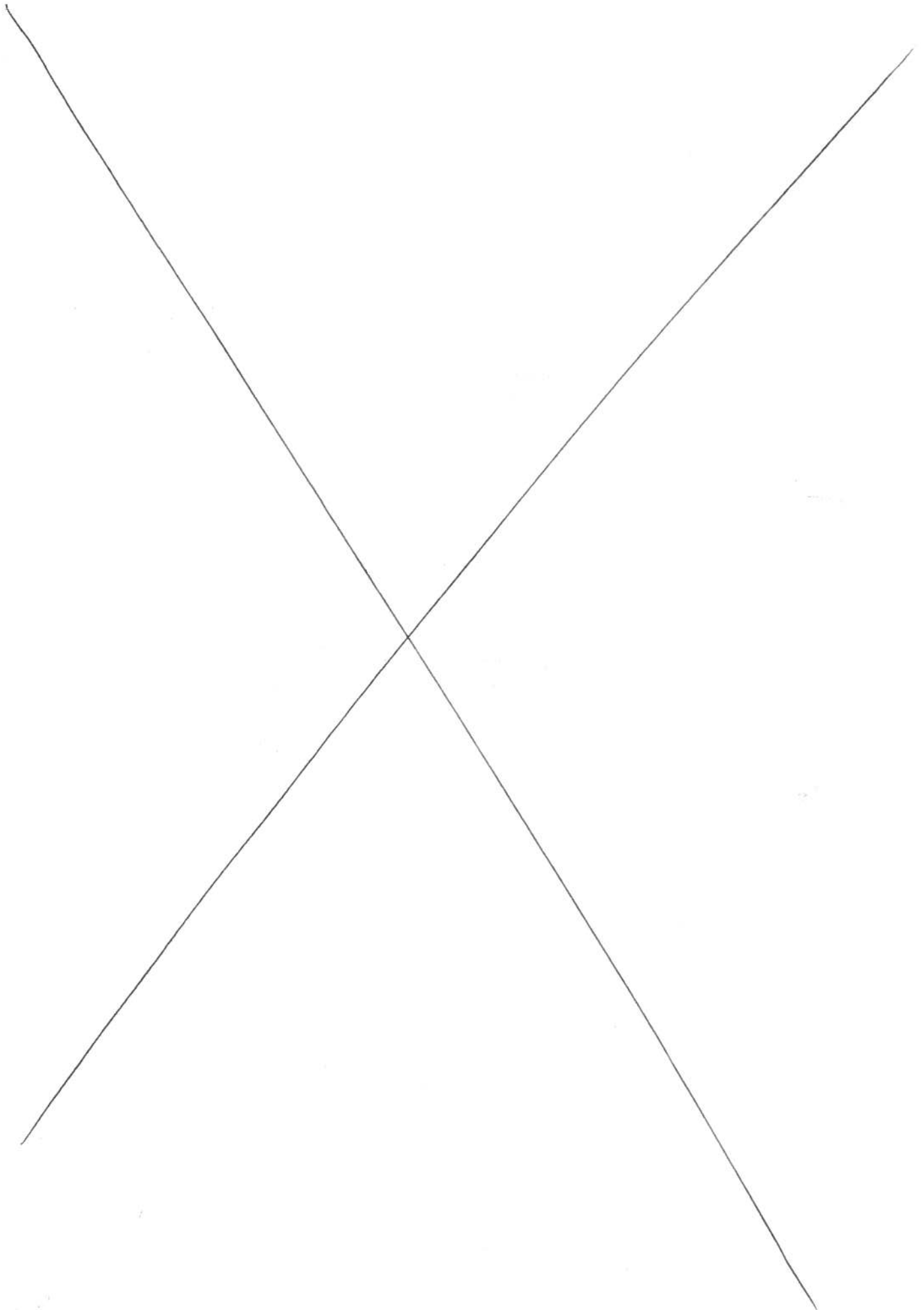

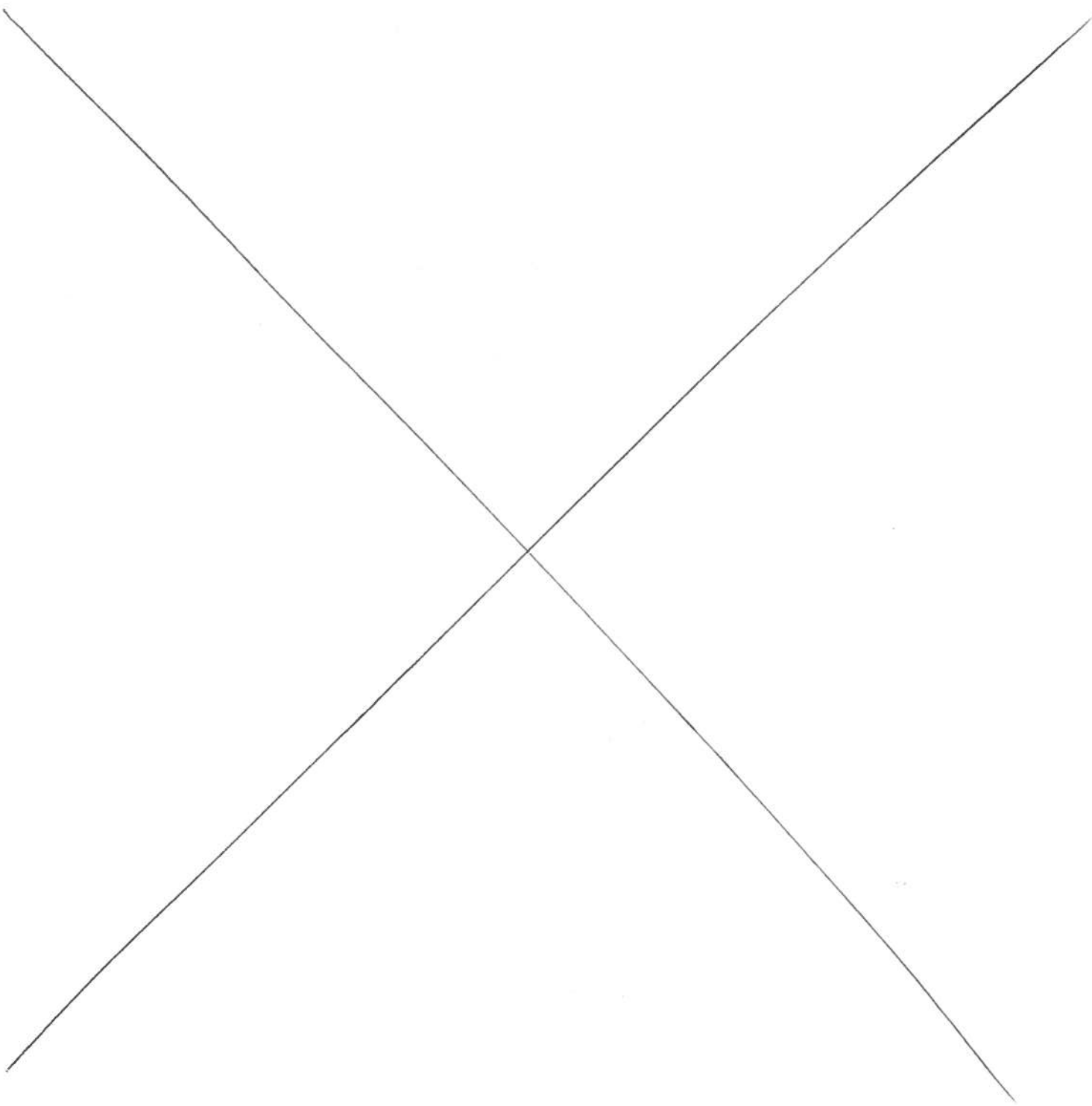

Met vriendelijke groet,

A handwritten signature, which appears to be a stylized 'X' or similar mark, is written over the closing text.

Beleidsmedewerker Energie in de Gebouwde Omgeving
Directie Stad & Bouw
Directoraat-Generaal Wonen, Wijken en Integratie
IPC 210, kamer A1230

Postbus 30941
2500 GX DEN HAAG



een gedachte voor het milieu - is printen van deze mail echt nodig?

Onafhankelijkheid toelichting SKW, agendapunt 2 verslag

De uitvoering van de werkzaamheden in het kader van de BRL 9500 mag niet beïnvloed worden door de belangen van opdrachtgevende, inwonende, verhurende, coördinerende, adviserende en uitvoerende partijen. De certificaathouder dient daartoe een onafhankelijke positie in te nemen ten opzichte van andere bij de advisering van woning en/of woongebouwen betrokken organisaties, instanties, bureaus of bedrijven. In het kwaliteitshandboek dient een sluitende verklaring te worden opgenomen zodat de onafhankelijkheid aantoonbaar is geborgd.

De adviseringsafdeling c.q. het inspectieonderdeel van de organisatie mag niet beïnvloed kunnen worden door andere onderdelen van de organisatie. Van de uitwerking dient een registratie in het kwaliteitshandboek te zijn opgenomen.

Het is de certificaathouders toegestaan projecten/complexen te adviseren (onder certificaat), waarvan zij eigenaar is of deze beheert voor derden. Tijdens herhalingsonderzoeken zal de certificatie-instelling aanvullend op de dossiercontrole 25% extra controles uitvoeren van de te controleren dossiers.



Kwaliteitsborging
Installatiesector

Koningin 25
3014 BR Rotterdam
Postbus 857
3000 AW Rotterdam
T 010 206 65 50
F 010 213 03 86
info@kbi.nl
www.kbi.nl

Aan de slag met bindend verklaarde BRL9500
Nieuwe BRL9500 bindend verklaard

Als gevolg van de inwerkingtreding van de wijziging van de Regeling Energieprestatie Gebouwen (REG) moeten energielabels vanaf 1 januari 2010 worden afgegeven volgens de procedures zoals beschreven in de nieuwe BRL9500, die onlangs is vastgesteld door het CCvD en aanvaard door de HCB. KBI heeft de nieuwe BRL9500, met een overgangsregeling, bindend verklaard op 15 januari jl. Bestaande certificaathouders moeten uiterlijk op 1 juli 2010 beschikken over een certificaat overeenkomstig de nieuwe BRL9500.

Op basis van de nieuwe BRL9500 kunnen certificaathouders en Certificatie Instellingen meteen aan de slag volgens de verbeterde beoordelingssystematiek leidend tot een energielabel of maatwerkadvies. Met deze BRL9500 is, via een intensief verbetertraject, een belangrijke stap gezet om de kwaliteit en betrouwbaarheid van de uitkomsten van energielabels en maatwerkadviezen te verhogen. Deze BRL9500 is in nauw overleg met alle betrokken (markt)partijen tot stand gekomen.

Uitgangspunt is dat het BRL9500 certificatieschema onder accreditatie toezicht van de Raad voor Accreditatie (RvA) functioneert. Gedurende de eerste helft van 2010 zal in overleg met de RvA, de werking van de bindend verklaarde verbeterde regeling en de mogelijkheden tot acceptatie voor certificatie onder accreditatie worden onderzocht. Lopende dit acceptatieproces blijft deze BRL9500 zoals in de REG aangewezen met de daarbij behorende documenten van toepassing. Van het uiterste belang is immers, dat eigenaren van woningen en utiliteitsgebouwen te allen tijde moeten kunnen vertrouwen op een rechtsgeldig en betrouwbaar Energielabel.

Informatie over bestellen en instructiebijeenkomsten

De aangepaste BRL9500-00 algemene deel en de vier bijzondere delen BRL9500-01 t/m BRL9500-04 zijn via de ISSO-winkel te bestellen. Ook de bijbehorende ISSO-publicaties zijn vernieuwd en op dezelfde manier te bestellen. Het gaat daarbij om de vernieuwde ISSO-publicaties 75.1 (EP-Utiliteitsbouw), 75.3 en 82.1, 82.3 (EP-Woningbouw) en een aanvullingsblad bij ISSO 82.2. Zie <http://www.issso.nl/actueel/informatie-epa>. Daarnaast zal als voorheen de aangepaste BRL9500 kosteloos digitaal te raadplegen zijn via <http://www.kbi.nl>. Indien de acceptatie door de RvA nog mocht leiden tot wijzigingen van de BRL9500, dan zal deze om niet ter beschikking worden gesteld. Dit heeft het Ministerie van VROM toegezegd om de BRL9500-certificaathouders tegemoet te komen.

Aangepaste toelichtingen en model-kwaliteitshandboeken komen binnenkort beschikbaar. ISSO organiseert begin 2010 terugkomdagen voor deelnemers aan de instructiebijeenkomsten EP-Certificaat Woningen en Utiliteit. Zie <http://www.issso.nl/kennisoverdracht>. Voor meer informatie verwijzen wij u naar de websites www.kbi.nl en www.issso.nl.

KBI, 08-03-2010

**KBI IS HET INFORMATIELOKET VOOR
CERTIFICERING IN DE INSTALLATIESECTOR**

(DOC 12)

Inkoopcentrum aanvraagformulier

| In te vullen door aanvrager | |
|---|--|
| Datum aanvraag: | 2-5-2014 |
| Betreft: | Inkopen van: kennisoverdracht |
| | Benaming: Kennisoverdracht energielabeladviseurs naar aanleiding van wijzigingen BRL9500 |
| | Aanvullende opdracht: Nee |
| Wenst u een afspraak met een inkoper? | Ja, desgewenst |
| Zo ja, met wie kan het inkoopcentrum dan contact opnemen? | Naam: Telefoonnr.: 070 3- |
| Aanvrager: | Naam: Dienst: WWI Directie: Stad en Bouw Afdeling: Programma-unit Energiebeleid Gebouwde Omgeving Telefoonnr.: 070-3- IPC: 208 E-mailadres: minvrom.nl |
| Inhoudelijk contactpersoon: | Naam: IDEM i.s.m. N- Dienst: WWI Directie: Stad en Bouw Afdeling: Programma-unit Energiebeleid Gebouwde Omgeving Telefoonnr.: 070- IPC: 208 E-mailadres: minvrom.nl |
| Gegevens afzender opdrachtbrief: LET OP: Alle gegevens voluit schrijven. | Dienst: Portefeuille Wonen, Wijken en Integratie Directie: Stad en Bouw Afdeling: Programma-unit Energiebeleid Gebouwde Omgeving Bezoekadres: Rijnstraat 8, Den Haag Postadres: Postbus 30941 Postcode postadres: 2500 GX Den Haag Interne postcode: 208 Contactpersoon: Telefoonnr.: 070- E-mailadres: r @minvrom.nl |
| Gegevens ondertekenaar opdrachtbrief: | Naam: ir. Functie: Programmamanager EGO |
| Zaaknummer: | |
| Opdrachtbrief (concept) mailen naar: | E-mailadres: @minvrom.nl |
| Inkoopdossier retour naar: | Naam: Kamernr.: IPC: |

Inkoopcentrum aanvraagformulier

| | |
|--|--|
| Geschatte financiële omvang totale opdrachtwaarde (excl. b.t.w.): | €150.000,- Naar aanleiding van ambtelijk overleg met vertegenwoordigers van de marktpartijen is besloten dat het Ministerie eenmalig de nieuw aan te schaffen producten als gevolg van extra aangescherpt beleid, om niet beschikbaar te stellen. Hiermee is een bedrag van ongeveer €150.000,- gemoeid. Op basis van de nieuwe BRL9500 kunnen certificaathouders en certificatie-instellingen meteen aan de slag volgens de verbeterde beoordelingssystematiek leidend tot een energielabel of maatwerkadvies. Met deze BRL9500 is, via een intensief verbetertraject, een belangrijke stap gezet om de kwaliteit en betrouwbaarheid van de uitkomsten van energielabels en maatwerkadviezen te verhogen. Gezien alle wijzigingen is aldus vanuit het Ministerie de belofte gekomen om de extra aan te schaffen middelen van kennisoverdracht eenmalig om niet te vergoeden. De Stichting KBI is de enige verstrekker van deze materialen. |
| Omschrijving van de bestelling/opdracht/projectplan/programma van eisen. Zie ook op VERA (downloadbaar) AO opstellen, inkoopaanvraag werkinstructie, opstellen programma van eisen. | Een offerte van de totale kostprijs voor de eenmalige vergoeding van WWI voor de aanschaf van een nieuwe BRL9500 en een ISSO-publicatie door 1440 energielabeladviseurs. |
| Evt. voorkeur te benaderen leverancier(s): | Naam: Stichting KBI Adres: Postbus 857 Postcode/Plaats: 3000 AW Rotterdam Contactpersoon: drs. Ir. E-mailadres: |
| Indien de opdrachtwaarde > € 25.000 (incl. b.t.w.) en de wens wordt geuit om slechts één offerte - i.p.v. minimaal drie - op te vragen, dan nader motiveren. | Graag één offerte opvragen bij de aangegeven partij. Motivatie: Stichting Kwaliteitsborging Instituut voor de Installatiesector (KBI) is volgens regelgeving de enige verstrekker van de ISSO-publicatie en de BRL9500. |
| De volgende bijlage(n) zijn (digitaal) bijgevoegd: | 1. programma van eisen 2. 3. 4. 5. |
| Volledig ingevuld inkoopaanvraagformulier + evt. bijlage(n) <u>mailen</u> naar: | |
| Postbus IFA FO | |
| Bij correspondentie altijd IKC-opdrachtnummer vermelden. | |

DOC 14



Wonen, Wijken en Integratie
Ministerie van Volkshuisvesting,
Ruimtelijke Ordening en Milieubeheer

Portefeuille Wonen,
Wijken en Integratie
Directie Stad en Bouw
Energiebeleid Gebouwde
Omgeving

Rijnstraat 8
Postbus 30941
2500 GX Den Haag
<http://www.vrom.nl>

Programma van Eisen – Kennisoverdracht energielabeladviseurs naar aanleiding van wijziging BRL9500

Achtergrond

Om de kwaliteit van het energielabel en het maatwerkadvies te borgen is binnen het kwaliteitsborgingsysteem een beoordelingsrichtlijn ontwikkeld. Deze BRL 9500 bevat de kwaliteitsregels waar de energielabel- of maatwerkadviseur zich aan moet houden.

Datum
5 augustus 2010

Vanwege de vernieuwing van het energielabel is deze BRL begin 2010 aangepast. Daarnaast loopt er een traject om de BRL te laten accrediteren door de Raad voor Accreditatie. Voor dit accreditatieproces wordt een validatie-onderzoek uitgevoerd om te kijken in hoeverre de BRL voldoet aan de eisen van de RvA. Een waarschijnlijke uitkomst van het onderzoek is dat de BRL opnieuw op onderdelen aangepast moet worden om te zorgen dat accreditatie mogelijk is.

De energielabeladviseurs hebben begin 2010, vanwege de vernieuwing van het energielabel, een nieuwe BRL aangeschaft. Het lijkt erop dat zij vanwege het accreditatieproces eind van dit jaar opnieuw de BRL en ISSO-publicatie moeten aanschaffen.

Aanschaf product

Naar aanleiding van bovenstaande informatie is besloten om de branche, die meerdere BRL wijzigingen in één jaar krijgt te verwerken eenmalig tegemoet te komen door de kosten van de BRL en de ISSO-publicatie door WWI te laten vergoeden. Deze worden dan om niet ter beschikking gesteld aan de adviseurs.

Wij verzoeken hierbij om een offerte van Stichting Kwaliteitsborging Instituut voor de Installatiesector (KBI) om bovenstaande actie uit te voeren. Deze offerte moet een onderbouwing bevatten van de kosten die de branche moet maken voor de aanschaf van de BRL en de ISSO-publicatie naar aanleiding van de extra aangescherpte regelgeving vanuit de Rijksoverheid.

Kosten

Onze berekening komt neer op een eenmalige investering voor de 1440 energielabeladviseurs berekend van ongeveer €150.000,-.

Tijdsplanning

Datum van de offerte uiterlijk 1 september 2010. Alle bedragen zullen moeten worden verplicht voor 31 december 2010.

> Retouradres Postbus 30941 2500 GX Den Haag

Stichting KBI
De heer ir.
Postbus 857
3000 AW ROTTERDAM

**Portefeuille Wonen,
Wijken en Integratie**
Directie Stad en Bouw
Energiebeleid Gebouwde
Omgeving

Rijnstraat 8
Postbus 30941
2500 GX Den Haag
Interne postcode 210
<http://www.vrom.nl>

Contactpersoon

Datum

Kenmerk
SB 9105100032

beschikking

Verstrekken bijdrage voor de aanschaf van zowel een nieuwe ISSO-publicatie als de BRL9500 (hierna te noemen 'vergoeding 2010') aan Stichting KBI, als gevolg van veranderende wet- en regelgeving, zaaknummer 9105100032.

Om de kwaliteit van het energielabel en het maatwerkadvies te borgen is binnen het kwaliteitsborgingsysteem een beoordelingsrichtlijn ontwikkeld. Deze BRL9500 bevat de kwaliteitsregels waar de energielabel- of maatwerkadviseur zich aan moet houden.

Naar aanleiding van ambtelijk overleg met vertegenwoordigers van de marktpartijen is besloten dat het Ministerie eenmalig de nieuw aan te schaffen producten als gevolg van extra aangescherpt beleid, om niet beschikbaar te stellen tot een bedrag van maximaal €150.000,-.

Met inachtneming van het Subsidiebesluit experimenten en kennisoverdracht wonen (Staatsblad 10 oktober 2006, nr. 455) en de nadere regeling (Staatscourant 6 oktober 2006, nr. 195).

Overwegende

- dat reeds voor de tweede maal binnen één kalenderjaar de BRL9500 en bijbehorende ISSO-publicatie van overheidswege gewijzigd zijn,
- dat de certificaathouders en certificatie-instellingen dubbele kosten hebben moeten maken om hun werkzaamheden in huidig kalenderjaar uit te kunnen voeren,
- dat de Stichting KBI de enige verstrekker van de BRL9500 en bijbehorende ISSO-publicatie is.

Besluit

Aan de Stichting KBI eenmalig een bijdrage toe te kennen voor de vergoeding van de aanschaf van één exemplaar van de BRL9500 en één exemplaar van bijbehorende ISSO-publicatie door alle certificaathouders en certificatie-instellingen, welk besluit en welke regels gezamenlijk hierna worden genoemd 'de beschikking'.

Artikel 1 Hoogte bijdrage

Voor de eenmalige vergoeding is de maximale hoogte van de bijdrage vastgesteld op € 150.000,-, op basis van werkelijk gemaakte kosten. Dit totaalbedrag is inclusief alle bijkomende kosten (onder meer BTW en de accountantskosten).

Portefeuille Wonen,
Wijken en Integratie
Directie Stad en Bouw
Energiebeleid Gebouwde
Omgeving

| | |
|--|---|
| totale bijdrage 'Vergoeding 2010' | € 150.00,- (inclusief BTW en alle overige bijkomende kosten) |
|--|---|

Kenmerk
SB 9105100032

Artikel 2 Voorschot

Voor wat betreft de bevoorschotting van deze bijdrage geldt de volgende procedure:

Conform uw verzoek, wordt 40% van het totaalbedrag aan subsidie bij aanvang van het project aan u overgemaakt. Binnenkort wordt een bedrag van € 60.000,-- overgemaakt op uw bankrekeningnummer ~~6~~, ten name van Stichting KBI te Rotterdam. De eerste week van december kunt u een tweede voorschot van 40% van het totaalbedrag aanvragen. De resterende 20% zal worden betaald nadat het eindproduct is geaccepteerd. Uw betalingsverzoek dient u onder vermelding van het zaaknummer *SB 9105100032*, het kenmerk en de datum van deze beschikking te zenden naar:

Ministerie van VROM/WWI
directie FEZ / IPC 820
t.a.v. afdeling Financiële Administratie
Postbus 20951
2500 EZ Den Haag

Voor nadere informatie over de afhandeling van uw betalingsverzoek kunt u telefonisch contact opnemen met de afdeling Inkoopadvies en Financiële Administratie, bereikbaar op telefoonnummer (070) 339 8181.

Aan de hand van onderhavige afrekening zal de tegemoetkoming worden verrekend.

Artikel 3 Vaststelling

1. Uiterlijk 30 april 2011 dient de Stichting KBI een schriftelijke aanvraag tot vaststelling van de bijdrage aan de 'Vergoeding 2010' in.
2. De aanvraag tot vaststelling van de bijdrage dient vergezeld te gaan van de bijbehorende stukken en toelichtingen van de uitgegeven producten.
3. Het ministerie van VROM/WWI zal binnen 8 weken na ontvangst van de volledige aanvraag tot vaststelling de bijdrage definitief vaststellen.
4. Indien blijkt dat de werkelijk gemaakte kosten lager zijn uitgevallen dan geraamd, zal de in artikel 1 vermelde hoogte van de bijdrage worden bijgesteld.

Ik verzoek u alle in deze beschikking verlangde financiële informatie te zenden naar de afdeling Inkoopadvies en Financiële Administratie, onder vermelding van het zaaknummer, het kenmerk en de datum van deze beschikking

Ministerie van VROM/WWI
Directie FEZ / IPC 820
t.a.v. afdeling Financiële Administratie
Postbus 20951
2500 EZ Den Haag

**Portefeuille Wonen,
Wijken en Integratie**
Directie Stad en Bouw
Energiebeleid Gebouwde
Omgeving

Kenmerk
SB 9105100032

Artikel 4 Projectcoördinator

Als inhoudelijk contactpersoon voor deze bijdrage treedt namens het ministerie op de heer ~~XXXXXX~~ van de programma-unit Energiebeleid Gebouwde Omgeving, bereikbaar op telefoonnummer (070) ~~XXXXXX~~ over de voortgang van de uitvoering van het 'Vergoeding 2010' dient u hem na het verstrijken van kalenderjaar 2010 schriftelijk te rapporteren. Deze rapportage bevat ten minste een korte inhoudelijke toelichting op de realisatie van het project.

Ik verzoek u de in deze beschikking verlangde rapportage te zenden naar:

Ministerie van VROM/WWI
Programma-unit Energiebeleid Gebouwde Omgeving / IPC 210
t.a.v. de heer ~~XXXXXX~~
Postbus 30941
2500 GX Den Haag

Artikel 5 Voorwaarden

1. De Stichting KBI is verplicht binnen het kader van deze bijdrage:
 - a. al de activiteiten te verrichten overeenkomstig de omschrijving van die activiteit in de beschikking tot bijdrageverlening, tenzij Onze Minister voorafgaand aan die activiteit schriftelijk heeft ingestemd met een afwijking van de omschrijving,
 - b. te voldoen aan de verplichtingen die Onze Minister bij de verlening heeft opgelegd,
 - c. een administratie te voeren die zodanig is ingericht dat daaruit te allen tijde op eenvoudige en duidelijke wijze de kosten van de activiteiten waarvoor de bijdrage is verleend kunnen worden afgelezen,
 - d. onverwijld nadat een verzoek tot verlening van surseance van betaling aan of faillietverklaring van haar dan wel een aangifte of vordering daartoe bij de rechtbank is ingediend, daarvan schriftelijk mededeling te doen aan Onze Minister,
 - e. op verzoek van Onze Minister medewerking te verlenen aan openbaarmaking van de gegevens en de resultaten van de activiteit, met uitzondering van vertrouwelijke bedrijfsgegevens, en
 - f. indien de activiteit niet voor het in de beschikking tot bijdrageverlening genoemde tijdstip is verricht, niet zal worden verricht dan wel is stopgezet, Onze Minister onverwijld daarvan in kennis te stellen.
2. Het is de Stichting KBI niet toegestaan deze bijdrage te gebruiken voor andere, mogelijk commerciële, activiteiten. Voor het geval dat een van de (deel)activiteiten wordt uitgevoerd door een andere organisatie, dan dient dit tegen marktvoorwaarden te geschieden.

's-Gravenhage,

de Minister voor Wonen, Wijken en Integratie,
voor deze:

de Directeur-generaal Wonen, Wijken en Integratie,
voor deze:

de Programmamanager Energiebeleid Gebouwde Omgeving,

**Portefeuille Wonen,
Wijken en Integratie**
Directie Stad en Bouw
Energiebeleid Gebouwde
Omgeving

Kenmerk
SB 9105100032

Ir. ~~XXXXXXXXXX~~

U kunt tegen dit besluit bezwaar maken door het indienen van een bezwaarschrift. U dient zich daarbij te richten tot de Minister voor Wonen, Wijken en Integratie, Directie Bestuurlijke en Juridische Zaken / IPC 880, Postbus 20951, 2500 EZ Den Haag. De termijn waarbinnen het bezwaarschrift kan worden ingediend bedraagt zes weken na de dag waarop het besluit is verzonden. Het bezwaarschrift dient te zijn ondertekend en ten minste te bevatten: ondertekening, naam en adres van indiener, de dagtekening, een omschrijving van het besluit waartegen bezwaar wordt gemaakt en de grond van bezwaar. Het niet voldoen aan deze eisen kan leiden tot niet-ontvankelijkheid van het bezwaarschrift. Voor algemene inlichtingen over het indienen van een bezwaarschrift kunt u bij de Afdeling voorlichting van het ministerie van Justitie, Postbus 20301, 2500 EH Den Haag, een vouwblad aanvragen over de voorzieningsmogelijkheden op grond van de Algemene wet bestuursrecht.