

Van: [REDACTED] - DGB

Verzonden: maandag 1 april 2013 16:07

Aan: [REDACTED] DGB; [REDACTED] DGB; [REDACTED]

- DGB

Onderwerp: Re: Staf

Opvolgingsmarkering: Opvolgen

Markeringsstatus: Gemarkeerd

Categorieën: Categorie Rood wob verzoek

[REDACTED]

[REDACTED]

[REDACTED]

[REDACTED]

[REDACTED]

[REDACTED]

Ge, als ik nog wat over t hoofd zie, laat t dan weten.

Grt

[REDACTED]

Vriendelijke groet,

[REDACTED]

----- Oorspronkelijk bericht -----

Van: [REDACTED] - DGB

Verzonden: Monday, April 01, 2013 02:05 PM

Aan: [REDACTED] - DGB; [REDACTED] - DGB; [REDACTED] - DGB

Onderwerp: Staf

Hoi, zit staf stukken te lezen. [REDACTED]

[REDACTED]

[REDACTED]

[REDACTED]

Groeten [REDACTED]

Van: [REDACTED] - DGB

Verzonden: maandag 1 april 2013 21:03

Aan: [REDACTED] DGB

CC: [REDACTED] DGB; [REDACTED] - DGB

Onderwerp: Re: Staf

Opvolgingsmarkering: Opvolgen

Markeringsstatus: Gemarkeerd

Categorieën: Categorie Rood wob verzoek

[REDACTED]

[REDACTED]

[REDACTED]

[REDACTED]

[REDACTED]

Het geldt uiteindelijk voor alle 17 criteria dat we gedurende de rit moeten kunnen nagaan of deze nog worden nageleefd door het loket.

Vriendelijke groet,

[REDACTED]

----- Oorspronkelijk bericht -----

Van: [REDACTED] DGB

Verzonden: Monday, April 01, 2013 08:56 PM

Aan: [REDACTED] - DGB

Cc: [REDACTED] DGB; [REDACTED] DGB

Onderwerp: Re: Staf

[REDACTED]

Verstuurd vanaf mijn iPad

Op 1 apr. 2013 om 16:06 heeft "[REDACTED] DGB" <[REDACTED]@minienm.nl> het volgende geschreven:

[REDACTED]

>

> [REDACTED] als ik nog wat over t hoofd zie, laat t dan weten.

>

> Grt

[REDACTED]

>

>

> Vriendelijke groet,

[REDACTED]

>

>

> ----- Oorspronkelijk bericht -----

> Van: [REDACTED] DGB

> Verzonden: Monday, April 01, 2013 02:05 PM

> Aan: [REDACTED] DGB; [REDACTED] - DGB; [REDACTED] - DGB

> Onderwerp: Staf

>

> Hoi, zit staf stukken te lezen.

[Redacted]

[Redacted]

[Redacted]

>

> Groeten

[Redacted]

Van: [REDACTED] - DGB
Verzonden: dinsdag 2 april 2013 8:25
Aan: [REDACTED]
CC: [REDACTED]@accenture.com;
[REDACTED]@accenture.com
Onderwerp: RE: Open Data loket

Opvolgingsmarkering: Opvolgen
Markeringsstatus: Gemarkeerd

Categorieën: Categorie Rood wob verzoek

Ik kan mij niet voorstellen dat er 250 afnemers zijn van de bijlage 1 data !!

Wellicht was het beter geweest om niet op willekeurige afnemers te toetsen, maar op ND-OV afnemers.

Groeten [REDACTED]

Van: [REDACTED] [REDACTED]@Rebelgroup.com]
Verzonden: vrijdag 29 maart 2013 10:28
Aan: [REDACTED]
CC: [REDACTED] DGB; [REDACTED]@accenture.com;
[REDACTED]@accenture.com
Onderwerp: RE: Open Data loket

Dag [REDACTED]

Dank voor de interesse die je toont in hoe wij onze toetsing uitvoeren. In het geval van 9292 is er een lijst met ongeveer 250 afnemers aangereikt hieruit heb ik willekeurig 25 (10%) aangestreept. Deze zijn benaderd door 9292 via mail of zij interesse hebben in een korte enquête.

Ik hoop je zo voldoende geïnformeerd te hebben.

Met groet,

[REDACTED]
RebelGroup Executives bv
Wijnhaven 23
3011 WH Rotterdam
The Netherlands



[REDACTED]
www.rebelgroup.com

[volg Rebel via Twitter](#)

disclaimer: www.rebelgroup.com

Van: [REDACTED] [REDACTED]@opengeo.nl]

Verzonden: donderdag 28 maart 2013 10:02

Aan: R [REDACTED]

CC: [REDACTED] DGMO

Onderwerp: Fwd: Open Data loket

Beste [REDACTED]

Hebben jullie zelf een selectie gemaakt van afnemers van beide loketten? [REDACTED] heeft schijnbaar nooit een e-mail gehad, en ik durf wel te zeggen dat hij in ieder geval bij 9292 het meeste aantal incidenten heeft gemeld (bij ons overigens ook).

Naar aanleiding van deze tweet kregen we het bericht gefoward.

<<https://twitter.com/inwiii/status/317303290893316096>>

[REDACTED]

----- Doorgestuurd bericht -----

Van: [REDACTED] <[\[REDACTED\]@9292.nl](mailto:[REDACTED]@9292.nl)>

Datum: 28 maart 2013 16:43

Onderwerp: Open Data loket

Aan: [REDACTED] <[\[REDACTED\]@rebelgroup.com](mailto:[REDACTED]@rebelgroup.com)>

Geachte afnemer,

Namens de Rebelgroup stuur ik u deze mail. Ik hoop dat u uw medewerking wilt verlenen.

██████████ 9292

L.S.,

Wilt u meedoen aan een korte telefonische enquête met betrekking tot de werking van het Open Data loket van 9292?

RebelGroup en Accenture doen een toetsing op de kwaliteit van werking van het 9292 Open Data loket. Een onderdeel van deze toetsing is een korte enquête onder een aantal afnemers. Wij zouden graag u een aantal vragen stellen over:

1. de licentievoorwaarden,
2. eventuele (incident)meldingen rondom aanlevering van data en
3. bereikbaarheid van het loket.

He telefonisch interview zal niet meer dan 5 minuten van uw tijd in beslag nemen. Kunt u via een reply aan ██████████@Rebelgroup.com reageren of u wel of niet mee wil doen. Indien u wilt meewerken kunt u dan uw telefoonnummer in uw reply melden.

Alvast dank voor uw reactie!

Met vriendelijke groet,

██████████
RebelGroup Executives bv
Wijnhaven 23

3011 WH Rotterdam
The Netherlands



www.rebelgroup.com

[volg Rebel via Twitter](#)

disclaimer: www.rebelgroup.com

DISCLAIMER:

De inhoud van deze e-mail is vertrouwelijk en uitsluitend bestemd voor de geadresseerde(n). 9292 | Reisinformatiegroep BV vertrouwt er op dat niets van de inhoud wordt gekopieerd, gepubliceerd, gewijzigd of aan derden wordt verstrekt zonder voorafgaande toestemming van 9292 | Reisinformatiegroep BV. 9292 | Reisinformatiegroep BV is niet verantwoordelijk voor eventuele onjuistheid of onvolledigheid van de inhoud van deze e-mail. Is deze mail niet voor u bestemd, dan vragen wij u vriendelijk om ons direct te informeren en dit bericht te verwijderen.

--

Met vriendelijke groet,



Stichting OpenGeo

Van: [REDACTED] - DGB

Verzonden: dinsdag 2 april 2013 8:40

Aan: [REDACTED] - DGB; [REDACTED] DGB; [REDACTED]

DGB

Onderwerp: RE: Staf

Opvolgingsmarkering: Opvolgen

Markeringsstatus: Gemarkeerd

Categorieën: Categorie Rood wob verzoek

Er is geen criterium continuïteit voor 3 jaar.

Er is een criterium dat in de licentie een opzegtermijn van 3 jaar moet worden opgenomen,

[REDACTED]

Met een terugvalpositie die binnen een maand te realiseren is, is levensvatbaarheid van een maand voldoende.

Groeten [REDACTED]

-----Oorspronkelijk bericht-----

Van: [REDACTED] DGB

Verzonden: maandag 1 april 2013 14:05

Aan: [REDACTED] DGB; [REDACTED] - DGB; [REDACTED] - DGB

Onderwerp: Staf

Hoi, zit staf stukken te lezen. [REDACTED]

[REDACTED]

[REDACTED]

[REDACTED]

Groeten [REDACTED]

Van: [REDACTED] ([REDACTED]@Rebelgroup.com]
Verzonden: maandag 8 april 2013 17:56
Aan: [REDACTED] - DGB; [REDACTED] - DGB
CC: [REDACTED]
Onderwerp: Versie van licentievoorwaarden 9292

Opvolgingsmarkering: Opvolgen
Markeringsstatus: Gemarkeerd

Categorieën: Categorie Rood wob verzoek

Beste [REDACTED]

Vrijdag was er discussie over welke versie van de datalicentie van 9292 leidend was. Er waren namelijk verschillende versies te vinden op hun website. Naar aanleiding hiervan is er contact geweest tussen mij en 9292. 9292 gaf expliciet aan dat de licentieversie zoals deze in een aankondigingsmail is gecommuniceerd leidend is. Na een check op de website van het 9292-loket vanochtend is geconstateerd dat dit ook nu uniform wordt gecommuniceerd.

Ik hoop dat zo eventuele verwarring over verschillende versies uit de lucht is.

Met vriendelijke groet,

[REDACTED]
[REDACTED]
[REDACTED]
[REDACTED]

REBEL

www.rebelgroup.com

[volg Rebel via Twitter](#)

disclaimer: www.rebelgroup.com

Ik kan mij niet voorstellen dat er 250 afnemers zijn van de bijlage 1 data !!

Wellicht was het beter geweest om niet op willekeurige afnemers te toetsen, maar op ND-OV afnemers.

Groeten [REDACTED]

Van: [REDACTED] [REDACTED]@Rebelgroup.com]

Verzonden: vrijdag 29 maart 2013 10:28

Aan: [REDACTED]

CC: [REDACTED] - DGB; [REDACTED]; [REDACTED]@accenture.com;

[REDACTED]@accenture.com

Onderwerp: RE: Open Data loket

Dag [REDACTED]

Dank voor de interesse die je toont in hoe wij onze toetsing uitvoeren. In het geval van 9292 is er een lijst met ongeveer 250 afnemers aangereikt hieruit heb ik willekeurig 25 (10%) aangestreept. Deze zijn benaderd door 9292 via mail of zij interesse hebben in een korte enquête.

Ik hoop je zo voldoende geïnformeerd te hebben.

Met groet,

[REDACTED]
RebelGroup Executives bv
Wijnhaven 23
3011 WH Rotterdam
The Netherlands

REBEL

[REDACTED]
www.rebelgroup.com
[volg Rebel via Twitter](#)
disclaimer: www.rebelgroup.com

Van: [REDACTED] [REDACTED]@opengeo.nl]

Verzonden: donderdag 28 maart 2013 10:02

Aan: [REDACTED]

CC: [REDACTED] DGMo

Onderwerp: Fwd: Open Data loket

Beste [REDACTED]

Hebben jullie zelf een selectie gemaakt van afnemers van beide loketten? [REDACTED] heeft schijnbaar nooit een e-mail gehad, en ik durf wel te zeggen dat hij in ieder geval bij 9292 het meeste aantal incidenten heeft gemeld (bij ons overigens ook).

Naar aanleiding van deze tweet kregen we het bericht gefoward.
<<https://twitter.com/inwiii/status/317303290893316096>>

----- Doorgestuurd bericht -----

Van: [REDACTED] <[REDACTED]@9292.nl>

Datum: 28 maart 2013 16:43

Onderwerp: Open Data loket

Aan: [REDACTED]@rebelgroup.com>

Geachte afnemer,

Namens de Rebelgroup stuur ik u deze mail. Ik hoop dat u uw medewerking wilt verlenen.

[REDACTED] 9292

L.S.,

Wilt u meedoen aan een korte telefonische enquête met betrekking tot de werking van het Open Data loket van 9292?

RebelGroup en Accenture doen een toetsing op de kwaliteit van werking van het 9292 Open Data loket. Een onderdeel van deze toetsing is een korte enquête onder een aantal afnemers. Wij zouden graag u een aantal vragen stellen over:

1. de licentievoorwaarden,
2. eventuele (incident)meldingen rondom aanlevering van data en
3. bereikbaarheid van het loket.

He telefonisch interview zal niet meer dan 5 minuten van uw tijd in beslag nemen. Kunt u via een reply aan [REDACTED]@Rebelgroup.com reageren of u wel of niet mee wil doen. Indien u wilt meewerken kunt u dan uw telefoonnummer in uw reply melden.

Alvast dank voor uw reactie!

Met vriendelijke groet,

[REDACTED]

RebelGroup Executives bv
Wijnhaven 23
3011 WH Rotterdam
The Netherlands

[REDACTED]

www.rebelgroup.com
[volg Rebel via Twitter](#)
disclaimer: www.rebelgroup.com

DISCLAIMER:
De inhoud van deze e-mail is vertrouwelijk en uitsluitend bestemd voor de geadresseerde(n). 9292 | Reisinformatiegroep BV
vertrouwt er op dat niets van de inhoud wordt gekopieerd, gepubliceerd, gewijzigd of aan derden wordt verstrekt zonder
voorafgaande toestemming van 9292 | Reisinformatiegroep BV.
9292 | Reisinformatiegroep BV is niet verantwoordelijk voor eventuele onjuistheid of onvolledigheid van de inhoud van deze e-mail.
Is deze mail niet voor u bestemd, dan vragen wij u vriendelijk om ons direct te informeren en dit bericht te verwijderen.

--
Met vriendelijke groet,

[REDACTED]
Stichting OpenGeo

Dit bericht kan informatie bevatten die niet voor u is bestemd. Indien u niet de geadresseerde bent of dit bericht abusievelijk aan u is
toegezonden, wordt u verzocht dat aan de afzender te melden en het bericht te verwijderen. De Staat aanvaardt geen aansprakelijkheid voor
schade, van welke aard ook, die verband houdt met risico's verbonden aan het elektronisch verzenden van berichten.
This message may contain information that is not intended for you. If you are not the addressee or if this message was sent to you by
mistake, you are requested to inform the sender and delete the message. The State accepts no liability for damage of any kind resulting from
the risks inherent in the electronic transmission of messages. .

Van: [REDACTED] - DGB
Verzonden: dinsdag 9 april 2013 15:45
Aan: [REDACTED] (IPO); [REDACTED] (SKVV); [REDACTED] - DGB;
[REDACTED] - DGB
CC: [REDACTED] - DGB; [REDACTED] - DGB
Onderwerp: NAGEKOMEN STUK: stukken opdrachtgeversoverleg ND-OV 11 april a.s.
Bijlagen: 2a Notitie vanuit ND-OV inzake toets Rebel.docx

Opvolgingsmarkering: Opvolgen
Markeringsstatus: Gemarkeerd

Categorieën: Categorie Rood wob verzoek

Geachte leden van het opdrachtgeversoverleg ND-OV,

Hierbij (zoals op de agenda is gemeld die jullie eerder hebben ontvangen) het nagekomen stuk t.b.v. **agendapunt 2 Toets Rebel**. Dit stuk is tot stand gekomen o.a. n.a.v. een gesprek die [REDACTED] hebben gehad met Rebel op 5 april jl.

Ivm met het vertrouwelijke karakter van deze notitie is deze alleen naar de leden van het opdrachtgeversoverleg verstuurd (en niet in cc naar de leden van de ambtelijke adviesgroep).

Met vriendelijke groet,

[REDACTED]

Van: [REDACTED] - DGB
Verzonden: maandag 8 april 2013 15:50
Aan: [REDACTED] (IPO); [REDACTED] (SKVV); [REDACTED] - DGB [REDACTED] - DGB
CC: [REDACTED] DGB; [REDACTED] - DGB;
[REDACTED] DGB; [REDACTED] (@apartner.nl); [REDACTED] @fryslan.nl;
[REDACTED] @ovbureau.nl; [REDACTED] @brabant.nl; [REDACTED] @prvlimburg.nl;
[REDACTED] @noord-holland.nl; [REDACTED] @destadsregio.nl
[REDACTED] @regiotwente.nl; [REDACTED] @provincie-utrecht.nl; [REDACTED] @sre.nl;
[REDACTED] @zeeland.nl; [REDACTED] @overijssel.nl; [REDACTED] @regioutrecht.nl;
[REDACTED] @sr.rotterdam.nl; [REDACTED] @regioutrecht.nl; [REDACTED] @brabant.nl;
[REDACTED] @brabant.nl

Onderwerp: stukken opdrachtgeversoverleg ND-OV 11 april a.s.

Geachte leden van het opdrachtgeversoverleg ND-OV,

Bijgaand vindt u de agenda en stukken aan voor het opdrachtgeversoverleg ND-OV a.s. donderdag, 11 april, van 13.00-14.30 uur. Locatie is Den Haag, Plesmanweg, vergaderzaal [REDACTED]

In de ambtelijke adviesgroep ND-OV van afgelopen donderdag 4 april is afgesproken de stukken ook naar hen te sturen in cc.

Met vriendelijke groet,

[REDACTED]

Secretaris NDOV

Notitie inzake toets Rebel

11 april
2012

Hieronder zijn de processtappen inclusief toelichting weergegeven met betrekking tot de **periode 6 maart t/m 8 april 2013**.

De hoofdconclusie van Rebelgroep is dat beide loketten groen krijgen. ND-OV ziet twee pijnpunten:

Pijnpunt 1:

[REDACTED]. In de licentie van 9292 is het voor afnemers niet duidelijk dat er een maximum bedrag van 1000 Euro is voor verstrekkingkosten. 9292 geeft ook niet aan dat het bij ND-OV gaat over door overheden en vervoerders vastgestelde brongegevens. 9292 kan dit makkelijk in de licentie opnemen, maar ondanks vele verzoeken heeft 9292 dit niet gedaan.

Pijnpunt 2:

Rebelgroep geeft aan dat het bij 9292 niet duidelijk is aangegeven dat het om door overheden en vervoerders vastgestelde brongegevens gaat, en dat door 9292 niet duidelijk is aangegeven dat er een maximum van 1000 Euro is voor verstrekkingkosten. Rebelgroep geeft als onafhankelijke toetsers toch een groen licht. Het argument is dat de partijen in het veld wel weten dat de overheid een maximum heeft gesteld en dat het gaat om (dynamische) brongegevens. Daarom hoeft 9292 volgens Rebel dit niet duidelijk te maken, en krijgt 9292 van de Rebelgroep groen licht.

[REDACTED]

Aangezien de criteria van het publicatiedocument en de licentie van 9292 beide openbare stukken zijn, kan ook de pers en de Kamer toetsen of aan een criterium is voldaan. [REDACTED]

Voorstel voor het opdrachtgeveroverleg:

Rebelgroep in het opdrachtgeveroverleg vragen om een toelichting te geven, [REDACTED]

Proces periode 6 maart 2013 / 8 april 2013

6 maart 2013

Op 6 maart is het rapport van Rebel gate review 1 opgeleverd.

OpenGeo heeft groen gescoord [REDACTED]

9292 heeft groen gescoord, met de opmerking dat er een aantal criteria NIET voldaan is, maar dat op basis van toezeggingen aan Rebelgroep de volgende onderdelen aangepast zullen worden:

- Duidelijk maken voor afnemers dat vergoeding voor verstrekking brongegevens ND-OV maximaal 1000 Euro bedraagt.

- Duidelijk maken dat in ND-OV kader door overheden en vervoerders afgesproken brongegevens (bijlage 1 van publicatiedocument) worden geleverd.
- Opzegtermijn (voor loket) moet drie jaar worden.

7 maart 2013

Op 7 maart heeft ND-OV de rapporten aangeboden aan OpenGeo en 9292. Tevens is schriftelijk aan 9292 gemeld dat bij gate review 2 extra getoetst zal worden op het maximum van 1000 Euro en het leveren van door overheden en vervoerders vastgestelde brongegevens (bijlage 1 publicatiedocument).

8 maart 2013

Op 8 maart is een bezwaarschrift van OpenGeo ontvangen met betrekking tot het toetsen op niet genoemde criteria.

14 maart 2013

OP 14 maart heeft er overleg tussen ND-OV en Rebelgroep plaatsgevonden. Afsgesproken is dat er in gate review 2 alleen op de 17 criteria getoetst zal worden. Eventueel zal Rebelgroep een ongevraagd advies geven. 9292 en OpenGeo mogen hun visie ook aan ND-OV kenbaar maken.

21 maart 2013

Op 21 maart 2013 is het toetsplan gate review 2 afgerond. Rebelgroep heeft desgevraagd toestemming gekregen om juridische expertise (Van Doorn advocaten) in te huren.

26 maart 2013

Rebel vraagt aan ND-OV of het klopt dat brongegevens conform wet personenvervoer geleverd worden aan de loketten. ND-OV heeft op 26 maart 2013 aan Rebelgroep aangegeven dat dit NIET correct is, en dat in het ND-OV kader brongegevens geleverd worden op basis van afspraken (uniforme leveringsovereenkomst) tussen overheden en vervoerders

27 maart 2013

Op 27 maart heeft de toets bij OpenGeo plaatsgevonden. Op 27 maart is de licentie van 9292 aangepast, met een aantal wijzigingen. Er is een definitie van ND-OV toegevoegd, en bij artikel 4.1 (prijs) is een zin toegevoegd.

28 maart 2013

Op 28 maart heeft de toets bij 9292 plaatsgevonden.

2 april 2013

Zonder iemand hiervan op de hoogte te brengen, is de licentie van 9292 gewijzigd. De toegevoegde zin bij artikel 4.1 is verwijderd.

5 april 2013

Rebel heeft aan [REDACTED] de resultaten van de toetsen mondeling aangegeven. Beide loketten hebben volgens Rebel groen voor de 17 criteria. Rebel is door ND-OV op de hoogte gebracht van de gewijzigde 9292 licentie. Rebelgroep zal contact opnemen 9292 om dit uit te zoeken.

[REDACTED] hebben vooral aandacht voor 2 criteria:

- **Het doorgeven van brongegevens zoals die door overheden en vervoerders zijn vastgesteld (dynamische bijlage 1 van het publicatiedocument).**
- **De maximale vergoeding voor verstrekkingkosten van 1000 Euro.**

Met betrekking tot het **eerste punt** heeft 9292 de licentie aangepast. 9292 geeft de volgende definitie van NDOV Levering: "(Door)levering van een data set in de zin van het Besluit Personenvervoer 2000 en opvolgende wet- en regelgeving, zoals aangeleverd door Vervoerders.

Rebelgroep geeft aan dat de tekst niet conform de tekst van het publicatiedocument is, maar dat je dit in de geest van publicatiedocument moet zien.

[REDACTED]

[REDACTED]

Met betrekking tot het **tweede punt** heeft 9292 de licentie aangepast. 9292 heeft artikel 4.1 (Prijs) uitgebreid met de volgende zin: "Het bedrag van de Datalevering en/of combinatie van Dataleveringen overschrijdt het door overheden en Vervoerders gezamenlijk vastgestelde maximum niet."

ND-OV heeft aangegeven dat er (conform publicatiedocument) duidelijk is, dat het bedrag voor de verstrekkingkosten door de overheden is vastgesteld (en dus NIET door overheden en vervoerders) op maximaal 1000 Euro.

Rebel geeft aan dat het bedrag (1000 Euro) niet wordt genoemd. Ook hier geeft Rebelgroep aan dat je de licentie in de geest moet zien, en dat iedereen weet dat er sprake is van een maximum van 1000 Euro en dat het dus niet nodig is om dit op te nemen in een licentie tussen 9292 en de afnemers.

Aangezien deze licentie voor alle producten van de RIG geldig is, is het vreemd dat overheden mee zouden moeten beslissen over het maximumbedrag van commerciële RIG producten. De overheden zijn dan ook niet van plan om deel te gaan nemen in een overleg met vervoerders om een maximum bedrag vast te gaan stellen. Het is dan ook niet duidelijk wat de waarde is van de toegevoegde zin.

[REDACTED]

De kans is groot dat de pers en de Tweede kamer juist op dit punt vragen zullen stellen

8 april 2013

De licentie van 9292 is zonder mededeling aan ND-OV aangepast. De licentie komt nu weer overeen met de licentie die gebruikt is bij de toetsing door Rebel op 28 maart

Van: [REDACTED] - DGB
Verzonden: maandag 15 april 2013 14:23
Aan: [REDACTED] - DGB
Onderwerp: RE: concepten GT2

Opvolgingsmarkering: Opvolgen
Markeringsstatus: Gemarkeerd

Categorieën: Categorie Rood wob verzoek

[REDACTED]

Opmerking mbt pagina 5 punt 4.

Aangegeven is dat Rebel haar eigen beoordeling van het toetsingsproces toevoegt aan het rapport.
Dit eindrapport wordt aangeleverd aan het NDOV.

Gaarne aan Rebel vragen of het eindrapport het voorliggende document is. Dat is namelijk met [REDACTED] en mij schriftelijk afgesproken!

Of wordt het voorliggende document uitgebreid met de eigen beoordeling van Rebel? Dit is dan strijdig met de gemaakte afspraken, en moeten we niet accepteren.

Groeten [REDACTED]

Van: [REDACTED] - DGB
Verzonden: maandag 15 april 2013 11:16
Aan: [REDACTED] DGB; [REDACTED]
Onderwerp: FW: concepten GT2

Met vriendelijke groet,

[REDACTED]

.....
Projectmanager VI/VM en ND-OV

Plesmanweg 1-6 Den Haag
Postbus 20901 | 2500 EX | Den Haag

.....
[REDACTED]

[REDACTED]

.....

Van: [REDACTED] [REDACTED]@Rebelgroup.com]

Verzonden: vrijdag 12 april 2013 17:33

Aan: [REDACTED] DGB

CC: [REDACTED]@accenture.com

Onderwerp: concepten GT2

Dag [REDACTED]

Hierbij de conceptrapportages voor gate review 2. De feitelijke check door loketten is al gedaan. Wij sturen het nu naar jou voor een hoor- en wederhoor. De opmerking over het aansprakelijkheidspunt is nog niet verwerkt. Laten we maandag telefonisch overleggen hoe we dit het beste kunnen verwerken in de rapportage.

Fijn weekend!

Met vriendelijke groet,

[REDACTED]

RebelGroup Executives bv
Wijnhaven 23
3011 WH Rotterdam
The Netherlands

[REDACTED]

[REDACTED]

www.rebelgroup.com

[volg Rebel via Twitter](#)

disclaimer: www.rebelgroup.com

REBEL

Van: [redacted] - DGB
Verzonden: maandag 15 april 2013 15:12
Aan: [redacted]@regiotwente.nl'
CC: [redacted] - DGB
Onderwerp: FW: concepten gate review 2 9292 en OpenGeo
Bijlagen: CONCEPT gatereview2 9292 12042013.pdf; CONCEPT gatereview2 opengeo 12042013.pdf

Opvolgingsmarkering: Opvolgen
Markeringsstatus: Gemarkeerd

Categorieën: Categorie Rood wob verzoek

Beste [redacted]

Hierbij stuur ik jullie de twee concept-rapporten van Rebel. Ik wil jullie vragen om voor morgen 1800 aan te geven over onjuistheden in de rapporten staan.

Ik wil jullie vragen de rapporten VERTROUWELIJK te behandelen.

Op basis van de definitieve rapporten zullen we gezamenlijk een concept advies op stellen.

Ik wil jullie vragen of jullie vrijdagochtend in staat zijn met ons ([redacted] en ik) te spreken over een concept-advies, zodat we het in de extra adviesgroep van 26 april kunnen inbrengen en bespreken.

Met vriendelijke groet,

[redacted]

.....
Projectmanager ITS en ND-OV

[redacted]

.....
[redacted]
.....

Van: [redacted] ([redacted]@Rebelgroup.com)

Verzonden: vrijdag 12 april 2013 17:33

Aan: [redacted] - DGB

CC: [redacted]; [redacted]@accenture.com

Onderwerp: concepten GT2

Dag [redacted]

Hierbij de conceptrapportages voor gate review 2. De feitelijke check door loketten is al gedaan. Wij sturen het nu naar jou voor een hoor- en wederhoor. De opmerking over het aansprakelijkheidspunt is nog niet verwerkt. Laten we maandag telefonisch overleggen hoe we dit het beste kunnen verwerken in de rapportage.

Fijn weekend!

Met vriendelijke groet,

[Redacted]

RebelGroup Executives bv
Wijnhaven 23
3011 WH Rotterdam
The Netherlands

[Redacted]

[Redacted]

REBEL

[volg Rebel via Twitter](#)

disclaimer: www.rebelgroup.com

Gate Review 2

NDOV-Loket 9292

CONCEPT

Auteur
Rebel/Accenture

Datum
08-04-2013

Status
concept

Klant
NDOV

accenture **REBEL**
High performance. Delivered.

Inhoudsopgave

1	Gate review 2 NDOV-loket 9292	3
2	Gate review 2; insteek, rapportering, proces en tijdspad	4
3	Toetsing van de 17 criteria	6
1.1	Criterium 1	8
1.2	Criterium 2	10
1.3	Criterium 3	12
1.4	Criterium 4	13
1.5	Criterium 5	15
1.6	Criterium 6	16
1.7	Criterium 7	18
1.8	Criterium 8	19
1.9	Criterium 9	20
1.10	Criterium 10	21
1.11	Criterium 11	22
1.12	Criterium 12	23
1.13	Criterium 13	24
1.14	Criterium 14	25
1.15	Criterium 15	26
1.16	Criterium 16	27
1.17	Criterium 17	28
4	Verantwoording van het toetsproces In te vullen na toetsing	29 29
5	Bijlages	30

1 Gate review 2 NDOV-loket 9292

Het NDOV heeft op 31 augustus 2012 een kaderdocument voor NDOV-loketten gepubliceerd. Het kaderdocument beschrijft de aanmeldprocedure, de criteria en de kaders waaraan een loket moet voldoen. Hierin is aangegeven dat de aanmelders voor deze loketten onafhankelijk worden getoetst of zij *bereid en in staat zijn* om de loketfunctie in te vullen volgens de NDOV eerder genoemde kaders en criteria. Er zijn twee toetsmomenten: de eerste (gate review 1) beoordeelt de plannen van de aanmelders en de tweede (gate review 2) toetst de praktische uitvoering van de loketfunctie.

Gate review 2: een toets op de 17 criteria voor een NDOV-loket

Dit document beschrijft de inhoud, aanpak, uitvoering en beoordeling van gate review 2. Het reviewteam legt in deze gate de nadruk op de daadwerkelijke uitvoering van de gepresenteerde plannen en beschouwt gate 2 als het definitieve toetsmoment of een loket voldoet aan de 17 criteria. De toetsing focust op de vraag:

"Voldoet de uitvoering van het loket aan de criteria zoals NDOV deze hanteert?"

Het reviewteam heeft in gate review 1 getoetst op levensvatbaarheid van het loket. In gate review 2 besteedt zij hier aandacht aan in de kwalitatieve zin. Het reviewteam geeft hierover alleen een advies. Onze bevindingen op deze punten vormen geen onderdeel van het formele eindoordeel van de gate review 2.

Opbouw van deze review:

Dit stuk bestaat uit twee delen:

1. Een toelichting op het toetsproces, de planning, de stappen richting oplevering van het rapport en hoe deze geïnterpreteerd dienen te worden.
2. Het eindoordeel van de gate review, een beschrijving per criterium wat exact getoetst wordt, hoe deze toetsing plaats vindt, wat het reviewteam aan het loket vraagt en een uiteindelijke beoordeling inclusief toelichting.

2 Gate review 2; insteek, rapportering, proces en tijdspad

In dit hoofdstuk lichten wij de inhoud van het toetsplan van gate review 2 toe. Dit hoofdstuk beschrijft 1) de insteek van gate review 2, 2) de wijze van rapportering, 3) de stappen in het toetsingsproces en de oplevering van de eindrapportage en 4) het tijdspad waarin gate review 2 plaatsvond.

1. De insteek van gate review 2

Gate review 1 heeft het karakter van een globale en tussentijdse toets op plannen en planning. Gate review 2 is de daadwerkelijke toets van de werking van het loket op de 17 NDOV-criteria. De toetsing is een momentopname waarin wordt weergegeven in hoeverre het loket voldoet aan de criteria op het moment van toetsing. De uiteindelijke beoordeling is bedoeld voor het NDOV om inzichtelijk te maken of het loket bereid en in staat is om te voldoen aan de voorgeschreven 17 criteria. Op basis hiervan kan NDOV een besluit nemen of het loket naar behoren wordt ingevuld of dat het gelegitimeerd is om een publieke variant van het loket te verwezenlijken.

2. De wijze van rapportering:

Het eindoordeel is uitsluitend gebaseerd op de 17 criteria. Het reviewteam toetst op 1 moment in de tijd. De bevindingen op dit specifieke moment vormen de basis voor ons eindoordeel. Er is helaas geen mogelijkheid voor een loket om tussen toetsing en oplevering van het rapport aanpassingen door te voeren die het oordeel van het reviewteam op het moment van toetsing veranderen. Indien het loket van mening is dat een rood stoplicht verandert kan worden naar groen, dan zal het loket dit in een eigen notitie aan het NDOV dienen te rapporteren. Het loket krijgt daarmee dus de gelegenheid om op basis van onze bevindingen separaat een notitie met eigen bevindingen aan te leveren bij het NDOV. Ons eindrapport gate review 2 en mogelijkteerwijs de eigen notitie van het loket vormen de basis op grond waarvan het NDOV besluit over het vervolgtraject.

Het rapport over gate review 2 is bedoeld voor de opdrachtgever van het reviewteam: het NDOV. De uiteindelijke rapportage bestaat uit drie onderdelen:

1. Sec de toets op de 17 criteria met een beschrijving van het eindoordeel of het loket voldoet aan alle 17 criteria.
2. Een advies van het reviewteam over de levensvatbaarheid van het loket
3. Een feitelijke beschrijving van het proces van toetsing.

Concreet houdt dit voor de rapportering van gate review 2 in dat de beoordeling (wel of niet voldoen aan criteria) een groen of rood stoplicht oplevert.

De vorm van het definitieve rapport bestaat uit het gehanteerde toetsplan aangevuld met onze bevindingen en informatie vanuit de toetsing.

3. Het proces:

Het proces bestaat uit 1) de daadwerkelijke toetsing, 2) het opstellen van de rapportage 3) het toepassen van hoor- en wederhoor 4) het aanleveren van de definitieve rapportage aan het NDOV.

1. Op één moment in tijd vinden interviews met het loket en afnemers, een juridische toets op gehanteerde licentievoorwaarden en een webservice-toets op de IT-architectuur plaats.
2. Op basis van de informatie die verkregen is uit de toetsing geeft het reviewteam een oordeel of een loket aan een criterium voldoet of niet. Alle bevindingen te samen worden gebundeld in een conceptrapport waarin een eindoordeel en een oordeel per criterium zijn opgenomen.
3. Het conceptrapport wordt verstuurd naar het loket en daarna naar het NDOV voor een toets op feitelijke onjuistheden. Tevens kan het loket op basis hiervan een apart document opstellen waarin zij haar toelichting op de toetsing en de beoordeling kan toelichten. Dit document zal separaat aangeleverd moeten worden aan het NDOV. Het reviewteam verwerkt dit niet in haar definitieve versie van de gate review 2.
4. Het reviewteam rondt het rapport af en voegt haar eigen beoordeling van het toetsingsproces toe aan het rapport. Dit eindrapport wordt aangeleverd aan het NDOV.

Ter verduidelijking, een stoplichtkleur gegeven in de conceptrapportage wordt niet meer aangepast, tenzij dit berust is op een onjuiste interpretatie van de feiten. Dit impliceert dat het loket zelf voorafgaand aan de toetsing kritisch moet bekijken of zij aan de criteria voldoet of niet.

4. Het tijdsfad van toetsing:

De interviews, de webservice-toets en juridische toets op de contracten hebben plaats gevonden tussen 21 maart en 5 april.

Tussen 5 en 8 april stelt het reviewteam haar conceptrapport op. Deze wordt voor hoor- en wederhoorronde toegestuurd in de week van 8 april. Eerst ontvangt het loket het concept, daarna het NDOV. Tevens kan het loket gebruikmaken van de mogelijkheid om een notitie op te stellen met haar eigen bevindingen om aan het NDOV aan te leveren om bij het definitieve rapport toe te voegen.

De definitieve oplevering van het rapport in de week van 15 april is onder voorbehoud van flexibele medewerking van de betrokken partijen.

3 Toetsing van de 17 criteria

Dit hoofdstuk geeft als eerste het eindoordeel en behandelt daarna de toetsing van de 17 criteria. Per criterium wordt getoetst of de uitvoering van het loket voldoet aan de door NDOV opgestelde criteria en kaders. Gate review 2 geeft enkel een groen of rood stoplicht per criterium. En, elk criterium wordt even zwaar meegewogen in het eindoordeel. Per criterium lichten we toe:

1. Wat er getoetst wordt.
2. Hoe de toetsing plaats vindt.
3. Wat er van het loket verlangd wordt tijdens het toetsen van het criterium .

CONCEPT

Integrale eindoordeel g292 op basis van 17 criteria:

GROEN

Hoe verliep de toetsing:

Er is getoetst door het:

- afnemen van interviews met Jan-Peter Goeseije (teamleider servicedesk), Jos Hahurij (IT'er), Tonny Wildvank manager operations/adjunct-directeur en Stefan Hulman (Directeur) van het g292opendataloket. De onderwerpen waren incidentmanagement, databeheer organisatie-opzet, financiële levensvatbaarheid en scope van dienstverlening.
- uitvoeren van een webservice-test op de snelheid en het doorleveren van brongegevens en bijbehorende documentatie
- simuleren van een uitval van servers om leveringszekerheid te kunnen beoordelen
- afnemen van een telefonische of mail-enquête onder 28 afnemers, waarvan 11 reacties kwamen over incidentmeldingen, bereikbaarheid en licentievoorwaarden.
- uitvoeren van een juridische toets op licentievoorwaarden door Van Doorne advocaten om na te gaan of deze conform de voorbeeldlicentie voorwaarden handelen.

Toelichting oordeel:

Op moment van de toetsing van gate review 2 voldeed het g292Opendataloket aan de 17 criteria die het NDOV heeft opgesteld.

Punten van aandacht:

1. De criteria 4 en 5 zijn nog niet in de praktijk te toetsen vanwege het feit dat er nog geen wijzigingen of uitbreidingen in brongegevens zijn geweest. Het reviewteam heeft op deze twee criteria dus geen toets kunnen uitvoeren. Wel heeft het reviewteam alternatieve toetsen uitgevoerd om in te kunnen schatten of g292 aan deze criteria kan voldoen. Uit deze alternatieve toets zijn geen zaken naar voren gekomen op basis waarvan het reviewteam inschat dat het loket niet aan deze twee criteria kan voldoen.
2. Bij toetsing van de licentieovereenkomst wordt het reviewteam met een dilemma geconfronteerd. Uit de toets blijkt dat g292 inhoudelijk afwijkt van de bepaling over aansprakelijkheid (criterium 11) zoals het NDOV dat voorschrijft. Toch geeft het reviewteam op dit punt geen beoordeling kleur ROOD. Dit komt omdat uit de juridische toets blijkt dat het artikel in de voorbeeldlicentie op het punt van de aansprakelijkheid in de praktijk niet houdbaar is. g292 wijkt weliswaar van het criterium af maar is zo beter beschermd op het punt aansprakelijkheid. Het reviewteam kiest daarom ook voor een GROEN stoplicht op dit punt. Naar het oordeel van het reviewteam ligt er voor NDOV huiswerk rondom de bescherming van de loketten op het punt van de aansprakelijkheid.
3. Bij gate review 2 is er specifiek gekeken naar de datalicensevoorwaarden op de punten van een verwijzing naar NDOV-brongegevens en de maximale verstrekingskosten van het loket. g292 kiest ervoor om een verwijzing te maken naar besluit wet personenvervoer 2000 om aan te geven wat precies onder NDOV-gegevens valt. Daarnaast stelt zij vast dat de maximale verstrekingskosten het bedrag is wat overheden en vervoerders afspreken. Ondanks dat beide verwoordingen niet letterlijk zijn overgenomen uit het publicatiedocument dekken zij wel de lading. Zie desbetreffende criteria voor nadere toelichting.

1.1 Criterium 1

Een loket stelt brongegevens beschikbaar aan afnemers. Alle afnemers en leveranciers moeten door een loket gelijk worden behandeld. Voor realtime brongegevens geldt dat het loket brongegevens binnen maximaal 3 seconden na ontvangst moet doorgeven aan afnemers.

Wat toetst het reviewteam?

1. Is het voor de afnemer transparant aangegeven dat het loket de door overheden en vervoerders vastgestelde brongegevens (conform definitie publicatiedocument) worden doorgeleverd?
2. Welke brongegevens worden er doorgeleverd?
3. Hoe snel worden realtime gegevens doorgeleverd?
4. Is de aanlevering gelijk in voorwaarden en tijd (in ieder geval binnen de 3 seconden) bij alle afnemers?

Hoe toetst het reviewteam dit?

1. De aanbieding van brongegevens moet duidelijk aangeven dat het om NDOV-brongegevens gaat zoals is vastgesteld door overheden en vervoerders. Dit wordt getoetst door de aanbieder op website, licentie of overige contracten te beoordelen.
2. De aanmelder wordt uitgenodigd om aan te tonen dat realtime gegevens binnen 3 seconden worden doorgeleverd, bij voorkeur bij echte of anders representatieve testafnemers. In overleg met de aanmelder wordt een adequate teststrategie vastgesteld en via een webservice getoetst (uitkomsten van de toetsing worden weergegeven in bijlage A).
3. Daarnaast toetst het reviewteam of de afnemers deze gegevens geleverd krijgen tegen dezelfde voorwaarden door het doorlopen van het aanmeldtraject.

Wat vraagt het reviewteam van het loket?

Het reviewteam vraagt:

- Een verantwoordelijke IT'er ter beschikking te stellen voor een webservice-test.
- Inzicht te geven in waar exact brongegevens het loket ingaan (input) en waar deze het loket weer uitgaan richting afnemers (output).
- De aanmelding van het reviewteam niet bindend te maken.

Hoe verliep de toetsing:

1. Het reviewteam heeft zich aangemeld als afnemer en is akkoord gegaan met de licentieovereenkomst van 9292, 9292 heeft kort daarop een aanpassing op haar licentievoorwaarden aangeboden. Deze laatste versie heeft het reviewteam als leidend gehouden. De licentieovereenkomst is doorgestuurd naar advocatenkantoor Van Doorne voor een juridische toets op de betreffende criteria.
2. Het review team heeft een zogenaamde webservice-test uitgevoerd om vast te stellen of brongegevens binnen de vereiste 3 seconden worden doorgestuurd aan afnemers. De test is uitgevoerd op zowel de productieomgeving als de testomgeving en de testopstelling is schematisch weergegeven in Figuur 1.

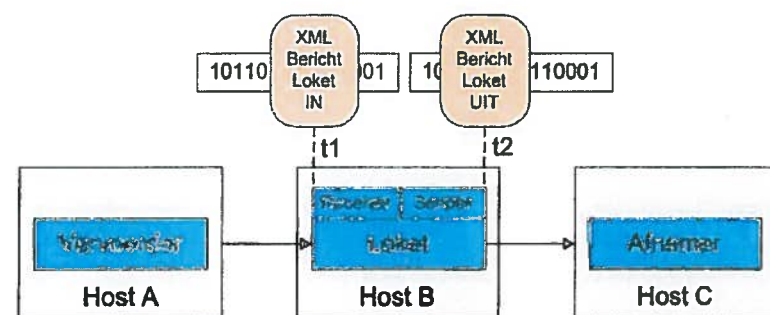

Figuur 1: Testopstelling criterium 1

- De loketsoftware is qua software architectuur opgebouwd uit een Receiver component dat zorgt voor ontvangst van brongegevens van vervoerders en een Sender component dat zorgt voor distributie van (realtime) brongegevens naar afnemers.
- De loketsoftware heeft voor zowel de Sender als de Receiver component logging ingebouwd: voor elk bericht wordt het timestamp gelogd dat het bericht is binnengekomen en het timestamp dat bericht is doorgestuurd naar de afnemers. Deze logging wordt tevens gebruikt als bron voor de operationele monitoring.
- het reviewteam heeft in overleg met de aanmelder 3 steekproeven genomen uit de log bestanden van de loketserver: 2 op de productieomgeving en 1 op de testomgeving. In de 3 steekproeven is de timestamp binnenkomst loket (t1) vergeleken met timestamp verstuurd naar afnemer (t2) om vast te stellen of berichten binnen 3 seconden worden doorgegeven.

Oordeel:

GROEN

Toelichting oordeel:

1. Er wordt geen onderscheid gemaakt tussen verschillende type afnemers in het aanmeldtraject. Daarnaast maken de bepalingen in de licentie geen onderscheid tussen type afnemers.
2. Brongegevens worden binnen 3 seconden doorgegeven.
3. De licentievoorwaarden van 9292 maken een verwijzing naar 'NDOV-levering'. Dit houdt in "(Door)levering van een dataset in de zin van het Besluit Personenvervoer 2000 en opvolgende wet- en regelgeving, zoals aangeleverd door vervoerders". Uit deze formulering maakt het reviewteam op dat 9292 handelt binnen het wettelijk kader zoals van toepassing. Artikel 10 van Besluit Personenvervoer 2000 kent een veel ruimere formulering van data dan dat in de dynamische bijlage 1 vermeld staat. Door de formulering die 9292 kiest wordt duidelijk dat zij wel degelijk in de geest handelt van wat NDOV beoogt te bereiken. Daarnaast heeft 9292 via mail aan het reviewteam bevestigd dat zij met "een dataset" de brongegevens bedoelen uit de dynamische bijlage 1 zoals overeengekomen tussen overheden en vervoerders [zie bijlage G voor juridische toets en bijlage B voor bevestigingsmail 9292]

Het reviewteam beoordeelt dat 9292 voldoet en een groen stoplicht krijgt

1.2 Criterium 2

Een loket levert één-op-één (dus zonder dat er bewerkingen op brongegevens worden uitgevoerd) brongegevens van leveranciers aan afnemers.

Wat toetst het reviewteam?

1. Welke brongegevens komen er binnen bij het loket (input) en welke brongegevens worden aangeleverd bij een afnemer (output)?
2. Zijn aangeleverde (input) en de doorgeleverde (output) brongegevens identiek?

Hoe toetst het reviewteam dit?

Via de webservice-toets (die ook wordt gebruikt bij criterium 1) wordt de input en output per brongegeven vergeleken en geanalyseerd op afwijkingen tussen de twee.

Wat vraagt het reviewteam van het loket?

In de IT-infrastructuur duidelijk aan te geven waar de gegevens binnenkomen, en duidelijk aan te geven waar de gegevens doorgeleverd worden. Deze input- en outputpunten dienen als start en einde van de webservice-test. Dit wordt meegenomen in dezelfde procedure als voor criterium 1.

Hoe verliep toetsing:

Het review team heeft een zogenaamde webservice-test uitgevoerd om vast te stellen of brongegevens zonder wijzigingen worden doorgegeven aan afnemers. De testopstelling is schematisch weergegeven in Figuur 2.

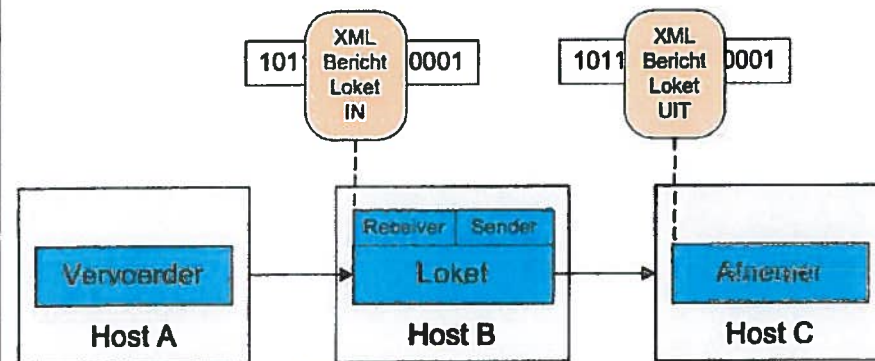

Figuur 2: Testopstelling criterium 2

- In het receiver component van het loket is de mogelijkheid ingebouwd tot het (tijdelijk) wegschrijven van de ontvangen berichten van vervoerders. Aangezien het aanzetten hiervan een performance impact heeft en om de productieomgeving niet te verstoren, is de test uitgevoerd op een representatieve testomgeving
- een testafnemer op host C is op een representatieve manier gekoppeld aan het loket op Host B als ware zij een echte afnemer van NDOV-brongegevens. De testafnemer schrijft berichten weg.
- Het reviewteam heeft in overleg met de aanmelder 3 steekproeven van XML-berichten genomen van het loket en de testafnemer om vast te stellen of er verschillen zijn tussen berichten die het loket binnen komen en die de afnemer ontvangt.

Oordeel:

GROEN

Toelichting oordeel:

- Er zijn in de steekproef geen verschillen gevonden tussen de berichten die het loket ontvangt van vervoerders en de berichten die aan de afnemer(s) wordt doorgeleverd.
- Een overzicht van de beschikbare brongegevens op toetsdatum is opgenomen in Bijlage A.

1.3 Criterium 3

Een loket levert de noodzakelijke documentatie behorende bij brongegevens. Deze documentatie wordt door leveranciers beschikbaar gesteld aan een loket

Wat toetst het reviewteam?

1. Welke documentatie wordt aangeleverd door leveranciers?
2. Welke documentatie levert het loket aan per brongegeven?
3. Wordt documentatie (op dezelfde wijze als bij criterium 2) doorgeleverd?

Hoe toetst het reviewteam dit?

Controleren of input en output hetzelfde zijn door uitvoeren van een webservice-test.

Wat vraagt het reviewteam van het loket?

Dit zal meegenomen worden in dezelfde webservice-test als voor criteria 1 en 2.

Hoe verliep toetsing:

Het reviewteam heeft gecontroleerd of de documentatie behorend bij de betreffende versie van de geleverde brongegevens beschikbaar is.

Oordeel:**GROEN****Toelichting oordeel:**

Aanmelder heeft hyperlinks naar de betreffende versie van de BISON-documentatie opgenomen. Het reviewteam beschouwt deze verwijzing als afdoende om te voorzien in de documentatieplicht naar afnemers.

Het reviewteam beoordeelt dat g292 voldoet aan het criterium en geeft een groen stoplicht.

1.4 Criterium 4

Een loket is in staat om wijzigingen in de structuur van een brongegeven te verwerken.
Wijzigingen in de structuur van een brongegeven worden minimaal 6 maanden voor invoering van de wijziging door een loket doorgegeven aan de afnemers.

Wat toetst het reviewteam?

Het gaat hier om wijzigingen die door overheden en vervoerders worden vastgesteld. Voor het loket maakt het technisch gezien niet zo veel uit of er wijzigingen zijn, de gegevens moeten één-op-één worden doorgegeven. Het loket is afhankelijk van vervoerders voor tijdig melden van wijzigingen.

Het reviewteam toetst door middel van de volgende vragen:

1. Heeft het loket de intentie om de afnemer ten minste 6 maanden van te voren op de hoogte te stellen van wijzigingen in de structuur van een brongegeven.
2. Is het wijzigingsproces en de notificatie van de afnemer duidelijk vastgelegd?

Hoe toetst het reviewteam dit?

Bij gebrek aan recente wijzigingen toetst het reviewteam of het loket de intentie heeft en de noodzakelijke procesbeschrijvingen bekend zijn bij medewerkers van het loket en of zij weten hoe te handelen als een wijziging optreedt.

Wat vraagt het reviewteam van het loket?

Het reviewteam vraagt aan desbetreffende medewerker van het loket hoe afnemers op de hoogte gehouden worden en hoe het loket de verantwoordelijkheid voor het melden duidelijk maakt richting de afnemer.

Hoe verliep toetsing:

In de praktijk is geen oordeel te geven, want er is nog geen wijziging doorgevoerd die als testcase kan dienen. Om toch een indicatie te geven in welke mate het loket scoort op dit criterium heeft het reviewteam als alternatief genoeg moeten nemen met een beschrijving van het proces van wijziging en de communicatie hierover richting afnemer.

De toetsing bestond uit het doornemen van de licentieovereenkomst, de website en een interview met Jan-Peter Goeseije (Teamleider servicedesk) en Tonny Wildvank (manager operations/adjunct-directeur)

Oordeel:

GEEN

Toelichting oordeel:

Het loket heeft de intentie en weet hoe te handelen:

1. Het loket communiceert in alle SLA's (behalve RET, GTFS en IFF-treinen), dat zij "Wijzigingen in de structuur van ... worden ten minste 6 maanden voor invoering aan afnemer gemeld, of direct na bekendmaking indien dit korter dan 6 maanden is".
2. Afnemers worden via mail op de hoogte gesteld.

Het reviewteam kan beide voornemens niet in praktijk toetsen. Wel ziet zij bovenstaande aanpak als voldoende mits daadwerkelijk uitgevoerd in de praktijk.

Het reviewteam heeft er daarom vertrouwen in dat het loket in de toekomst op correcte wijze wijzigingen in de structuur van een brongegeven zal kunnen verwerken .

1.5 Criterium 5

Een loket is in staat om uitbreidingen in het assortiment van brongegevens binnen een maand te verwerken.

Wat toetst het reviewteam?

1. Kan het loket binnen een maand een uitbreiding van brongegevens verwerken?
2. Is dit proces duidelijk vastgelegd?

Hoe toetst het reviewteam dit?

Omdat er geen recente uitbreiding heeft plaatsgevonden kunnen procedures niet daadwerkelijk getoetst worden. Bij gebrek aan recente uitbreidingen toetst het reviewteam of de noodzakelijke procesbeschrijvingen bekend zijn bij medewerkers van het loket en of zij weten hoe te handelen als er een uitbreiding komt.

Wat vraagt het reviewteam van het loket?

Het reviewteam vraagt een interview met de medewerker verantwoordelijk voor monitoring van assortiment van brongegevens.

Hoe verliep toetsing:

In de praktijk is geen oordeel te geven op dit criterium, want er is nog geen uitbreiding op brongegevens geweest die als testcase kan dienen. Om toch een indicatie te geven in welke mate het loket scoort op dit criterium heeft het reviewteam als alternatief genoeg moeten nemen een beschrijving van het proces dat 9292 wil doorlopen op het moment dat het assortiment brongegevens wel wordt uitgebreid.

De aanmelder heeft beschreven hoe zij omgaat met uitbreidingen op technisch vlak. De aanmelder geeft aan dat de beheersorganisatie BISON-uitbreidingen aankondigt. Tevens bevestigt 9292 in het interview dat ze zich aan dergelijke uitbreidingen zal houden.

Oordeel:

GEEN

Toelichting oordeel:

Het loket geeft aan dat zij hiervoor een standaard changeprocedure aanhoudt (bijlage F). Deze procedure loopt als volgt:

- BISON bepaalt en kondigt uitbreidingen aan. 9292 zit in het BISON-overleg en is zodoende op de hoogte.
- Het loket controleert of de uitbreidingen conform de afspraken met overheden en vervoerders zijn.
- Het loket verwerkt de uitbreiding en verstuurt een email (conform voorbeeld in bijlage C) naar alle afnemers

Het reviewteam kan bovenstaande niet in de praktijk toetsen. Het reviewteam heeft wel vertrouwen dat het loket bij wijzigingen aan het criterium gaat voldoen.

1.6 Criterium 6

Een loket levert brongegevens onder uniforme voorwaarden (voorbeeldlicentie/
gebruiksovereenkomst) aan afnemers.

Wat toetst het reviewteam?

1. Onder welke voorwaarden worden de brongegevens aangeleverd aan afnemers?
2. Zijn deze voorwaarden uniform voor alle type afnemers?

Hoe toetst het reviewteam dit?

1. Het aanmeldproces wordt doorlopen (welke overeenkomst/contract wordt aangeboden, is er verschil in type afnemer)
2. Getoetst wordt of de documenten dezelfde zijn, zoals die bij criteria 1 tot en met 5 worden aangeboden aan (potentiële afnemers).
3. Door navraag naar de voorwaarden bij bestaande afnemers waaronder deze de brongegevens aangeleverd krijgen.

Wat vraagt het reviewteam van het loket?

- De aanmelding van het reviewteam uiteindelijk niet in behandeling te nemen.
- Contactgegevens van afnemers te delen voor een aantal steekproeven met betrekking tot aangeboden licentievoorwaarden voor brongegevens.

Hoe verliep toetsing :

De toets is gedaan door het doen van:

1. een aanmelding en afsluiten van de licentieovereenkomst van g2g2opendata via de website <http://g2g2opendata.org/datacollecties#register>
2. door navraag onder afnemers of zijn dezelfde licentievoorwaarden hebben zoals gepubliceerd op de website en die voor gatereview 2 als document van toetsing dient.
3. door een juridische toets door advocatenkantoor Van Doorne

Oordeel:**GROEN****Toelichting oordeel:**

1. De voorbeeldlicentieovereenkomst zoals gepubliceerd op de website van g2g2Opndata wordt uniform aangeboden aan alle afnemers. Het reviewteam kan geen verschillende versies ontdekken voor verschillende type klanten.
2. Afnemers waarmee contact is geweest (zie bijlage E) geven aan dat hun licentieovereenkomst overeen komt met het voorbeeld gepubliceerd op de website. De meeste geven aan een notificatie te hebben ontvangen over een recente update van de voorwaarden.
3. Van Doorne geeft aan dat de licentieovereenkomst geen bepaling bevat waardoor er afnemers verschillende typen voorwaarden ontvangen (zie bijlage G).

Het reviewteam geeft een groen licht op bovenstaande criterium.

1.7 Criterium 7

Een loket is per email continu bereikbaar voor het melden van incidenten. Meldingen van incidenten kunnen dagelijks van tenminste 08.00-22.00 uur worden doorgegeven. Binnen vier uur zal een reactie worden gegeven.

Wat toetst het reviewteam?

1. Is de minimale bereikbaarheid zoals beschreven volgens het criterium?
2. Is de reactiesnelheid adequaat genoeg?

Hoe toetst het reviewteam dit?

1. Door steekproefsgewijs een incident te melden en bereikbaarheid en reactiesnelheid te toetsen. Bij meldingen op of na 18.00 uur worden 4 kantooruren geteld als maximale reactietijd.
2. Door navraag te doen bij bestaande afnemers of er incidenten bekend zijn en de ervaring met reactiesnelheid van het loket.

Wat vraagt het reviewteam van het loket?

Het reviewteam vraagt de ingediende melding van het reviewteam op standaardwijze te behandelen.

Hoe verliep toetsing:

Het reviewteam heeft

1. Er is drie maal direct met de servicedesk een mail gestuurd en de reactiesnelheid getoetst.
2. 28 afnemers zijn telefonische of per email benaderd met vragen over bereikbaarheid. Hiervan hebben 11 een antwoord gegeven.

Oordeel:

GROEN

Toelichting oordeel:

1. het reviewteam heeft 3 maal tussen de tijden 08.00 en 22.00 uur een mail gestuurd en de reactiesnelheid getoetst. Van de drie keer was de reactie snelheid 2 keer ruimschoots binnen 4 uur en 1 maal 4 uur en 22 minuten.
2. Afnemers gaven aan geen problemen met in de bereikbaarheid van het loket te hebben. De afnemers geven aan dat hun ervaringen met het loket op dit punt positief zijn. Afnemers geven aan dat ondanks dat er nog weinig ervaring is in het melden van incidenten, de meldingen wel snel opgevolgd worden.

De vraag die na 4.22 minuten werd beantwoord was geen incident in de zin van een 'afwijking van het gewone'. g292 classificeert dit dus als reguliere vraag en houdt daarvoor kantooruren aan van 8.30 – 18.00 uur (zie criterium 9). In dit licht is de reactie op tijd. Het reviewteam beoordeelt dat het loket hierop voldoende scoort en geeft een groen stoplicht.

1.8 Criterium 8

Een loket heeft een incidentmanagementinformatiesysteem dat transparant is. Het betreft hier zowel incidenten met betrekking tot functioneren van de eigen organisatie als ook incidenten met betrekking tot levering brongegevens.

Wat toetst het reviewteam?

1. Hoe worden de incidentmanagementrapportages opgemaakt?
2. Aan wie en op welke wijze worden deze rapportages aangeleverd?
3. Zijn deze voldoende transparant om de status van aanmelding, opvolging en afsluiting van een incident te achterhalen?

(Bovenstaande geldt zowel voor interne als externe incidenten.)

Hoe toetst het reviewteam dit?

- 1) Opvragen van recente incidentrapportages voor:
 - afnemers
 - vervoerders (minimaal 1 stads- en streekvervoerder)
 - overheden (een stadsregio)
 - de verantwoordelijke binnen het loket voor de afhandeling van interne incidenten
- 2) Navraag doen bij huidige afnemers/vervoerders/overheden naar of en hoe ze rapportages krijgen over incidenten.

Wat vraagt het reviewteam van het loket?

Een standaard incidentmanagementrapportage aan te leveren voor vervoerders, afnemers en overheden op basis van een daadwerkelijk incident.

Hoe verliep toetsing:

Criterium is getoetst door middel van:

- een interview op locatie met Jan-Peter Goeseije, teamleider servicedesk en Tonny Wildvank, manager operations/adjunct-directeur.
- Opvragen van een recente incidentrapportage.

Oordeel:

GROEN

Toelichting oordeel:

Incidentmeldingen komen in eerste instantie binnen bij de servicedesk via mail of telefoon. De servicedesk is verantwoordelijk voor monitoring van incidenten. Meldingen worden geregistreerd en gemonitord via topdesk (zie bijlage D voor een voorbeeld).

Het loket publiceert incidentrapportages op haar website <http://9292opendata.org/datacollecties>. Rapportages worden gepubliceerd per maand en bevatten incidenten, beschikbaarheid van datastromen en (geanonimiseerde) meldingen van afnemers. Rapportages worden gepubliceerd op de website en zijn voor iedereen toegankelijk.

Het reviewteam beoordeelt dat het loket hierop voldoende scoort en geeft een groen stoplicht.

1.9 Criterium 9

Vragen en verzoeken kunnen tijdens kantooruren bij een loket worden ingediend.

Wat toetst het reviewteam?

Is er mogelijkheid om vragen en verzoeken in te dienen tijdens kantooruren, dus tussen 08.30-17.00 uur?

Hoe toetst het reviewteam dit?

Een check op de mogelijkheid om contact op te nemen met het loket tijdens kantooruren (08.30-17.00 uur) via mail, telefoon en andere kanalen.

Wat vraagt het reviewteam van het loket?

Het reviewteam vraagt het verzoek op reguliere wijze wordt behandeld.

Hoe verliep toetsing:

Dit criterium is door toetsing van criterium 7 al gedekt. Indien het loket per mail bereikbaar is tussen 08.00 en 22.00 uur dan is het loket ook tussen kantooruren bereikbaar.

Oordeel:**GROEN****Toelichting oordeel:**

Het reviewteam kon tussen 08.00 – 22.00 vragen via mail en per telefoon stellen. Het loket kan 24 uur per dag gemaild worden.

Het reviewteam beoordeelt dat het loket hierop voldoende scoort en geeft een groen stoplicht.

1.10 Criterium 10

Indien nodig moet een loket contact opnemen met vervoerders en/of overheden en/of NDOV-organisatie om ervoor te zorgen dat incidenten worden opgelost.

Wat toetst het reviewteam?

Als incidenten niet snel genoeg worden behandeld, dan kan het loket contact opnemen met een vervoerder of een overheid. Het reviewteam zal toetsen of dit aan de orde is geweest.

Hoe toetst het reviewteam dit?

Doorlopen van het incidentmanagementproces met de verantwoordelijke medewerker en nagaan of meldingen worden doorgegeven en aan welke organisatie.

Wat vraagt het reviewteam van het loket?

Het reviewteam vraagt de medewerker(s) ter beschikking te stellen die belast is (zijn) met incidentenaanpak.

Hoe verliep toetsing:

Toetsing is gedaan door een interview op locatie met Jan-Peter Goeseije, teamleider servicedesk, en Tonny Wildvank, manager operations/adjunct-directeur. Zij hebben een mondelinge toelichting gegeven.

NB.

Het criterium gebruikt de frase 'indien nodig'; dit laat ruimte over aan het loket om actie te ondernemen op incidenten die niet opgepakt worden. Het reviewteam heeft daarom naar voorbeelden gevraagd.

Oordeel:**GROEN****Toelichting oordeel:**

Het loket onderneemt actie zodra datastromen niet correct zijn. Dit is tot nu toe alleen richting vervoerders gedaan. Hiervoor heeft 9292 vaste aanspreekpunten bij elke vervoerder deze zijn bekend bij de servicedeskmedewerkers van 9292.

Het reviewteam schat in dat het loket op de hoogte is van haar antennefunctie en deze zal inzetten indien nodig. Het reviewteam beoordeelt dat het op dit criterium een groen stoplicht scoort

1.11 Criterium 11

In de voorwaarden (zoals benoemd bij criteria 6) zijn bepalingen opgenomen over gebruiksrecht, misbruik en aansprakelijkheid, conform de voorbeeldlicentie/gebruiksovereenkomst.

Wat toetst het reviewteam?

1. Zijn er bepalingen opgenomen over gebruiksrecht, misbruik, aansprakelijkheid?
2. Zijn deze bepalingen duidelijk voor afnemers?
3. Zijn de bepalingen juridisch niet in strijd met de insteek van de NDOV-licentie?

Hoe toetst het reviewteam dit?

De licentieovereenkomst wordt juridisch getoetst of de opgenomen bepalingen niet in strijd zijn met de genoemde punten in de voorbeeldlicentie.

Wat vraagt het reviewteam van het loket?

De meest recente licentieovereenkomst en indien van toepassing overige overeenkomsten met betrekking tot levering van brongegevens.

Hoe verliep toetsing:

De licentieovereenkomst verkregen bij het toetsen van criterium 1 is op bovenstaande punten getoetst door advocatenkantoor Van Doorne.

Oordeel:

GROEN

Toelichting oordeel:

g292 voldoet aan de bepalingen zoals opgenomen in de voorbeeldlicentie. De bepaling in de voorbeeldlicentie waarin aangegeven wordt dat het loket elke aansprakelijkheid uitsluit wordt alleen niet gevolgd.

NB

Bij toetsing van de licentieovereenkomst wordt het reviewteam met een dilemma geconfronteerd. Uit de toets blijkt dat g292 inhoudelijk afwijkt van de bepaling over aansprakelijkheid zoals het NDOV dat voorschrijft. Toch geeft het reviewteam op dit punt geen beoordeling kleur ROOD. Dit komt omdat uit de juridische toets blijkt dat het artikel in de voorbeeldlicentie op het punt van de aansprakelijkheid in de praktijk niet houdbaar is. g292 wijkt weliswaar van het criterium af maar is zo beter beschermd op het punt van aansprakelijkheid. Het reviewteam kiest daarom ook voor een GROEN stoplicht op dit punt. Naar het oordeel van het reviewteam ligt er voor NDOV huiswerk rondom de bescherming van de loketten op het punt van de aansprakelijkheid (zij bijlage G, notitie Van Doorne).

Het reviewteam beoordeelt dat g292 haar licentieovereenkomst conform de voorbeeldlicentie of beter heeft ingericht. Het loket scoort daarom groen op dit criterium.

1.12 Criterium 12

Een loket dient binnen zes maanden na 31 augustus (publicatie kaderdocument NDOV) tenminste drie maanden daadwerkelijk operationeel te zijn. Dit zal getoetst worden. De overheden zullen dit toetsen en een loket moet te allen tijde inzicht geven in de opzet en werking en medewerking verlenen aan het toetsen.

Wat toetst het reviewteam?

Werkt het loket conform de gestelde criteria en kaders en levert het de bestaande brongegevens aan afnemers op moment van gate review 2?

NB. Het reviewteam toetst niet met terugwerkende kracht of het loket op 1 maart al 3 maanden al operationeel was. Na overleg met opdrachtgever is dit afdoende om op dit criterium te toetsen.

Hoe toetst het reviewteam dit?

Op moment van toetsing:

1. Zijn de processen in werking voor klantenservice, IT-diensten, incidentmanagement?
2. Levert het loket de brongegevens conform bijlage 1 van het kaderdocument?
3. Voldoen de voorwaarden in licentieovereenkomst/contracten die voldoen aan de gestelde criteria?

Wat vraagt het reviewteam van het loket?

Door de toetsing van overige criteria wordt duidelijk of het loket operationeel is ten tijde van toetsing en voldoet aan dit criterium.

Hoe verliep toetsing:

De beoordeling wordt gegeven op basis van alle overige 16 criteria. Indien het loket overal groen scoort is het afdoende aangetoond dat het loket operationeel is op het moment van uitvoering van gate review 2.

Oordeel:

GROEN

Toelichting oordeel:

Het loket scoort groen op de criteria. Het loket voldoet aan de overige criteria, heeft afnemers, is bereikbaar en heeft een werkend incidentbeheersysteem. Het loket levert al de eerste databestanden aan afnemers. Het reviewteam geeft g292 een groen stoplicht.

NB.

Het loket levert nog niet alle brongegevens zoals toegezegd in haar licentievoorwaarden. Dit is nog een knelpunt dat buiten de macht ligt van het loket. Afspraken met vervoerders voor aanlevering van brongegevens moeten nog uitkristalliseren.

1.13 Criterium 13**Een loket heeft een opzegtermijn van ten minste 3 jaar**Wat toetst het reviewteam?

Het reviewteam toetst of het loket een opzegtermijn van tenminste 3 jaar aanhoudt.

Hoe toetst het reviewteam dit?

Controle op de overeenkomst die het loket aangaat met zijn afnemers.

Wat vraagt het reviewteam van het loket?

Het reviewteam vraagt de meest recente gebruiksovereenkomst en/of andere contracten die het loket hanteert richting afnemers. Deze wordt/worden al verkregen bij onder andere criterium 6.

Hoe verliep toetsing:

De licentieovereenkomst verkregen bij toetsing van criterium 1 is door advocatenkantoor Van Doorne getoetst.

Oordeel:**GROEN****Toelichting oordeel:**

De licentieovereenkomst van het loket bevat een strekkende bepaling over een opzegtermijn van 3 jaar. Artikel 9.1 van de licentieovereenkomst voorziet hierin (zie bijlage G, notitie van Van Doorne).

Het reviewteam geeft daarom een groen stoplicht.

1.14 Criterium 14

Brongegevens zijn gratis.

Wat toetst het reviewteam?

Zijn de brongegevens die het loket levert gratis te gebruiken in verdere toepassingen van de afnemer?

Hoe toetst het reviewteam dit?

1. Een juridische toets op de contracten die loket aanbiedt aan afnemers in het aanmeldtraject.
2. Controle bij een of meerdere afnemers: hoe moeten zij betalen voor het gebruik van de brongegevens (conform bijlage 1) in verdere toepassingen?

Wat vraagt het reviewteam van het loket?

Review vindt plaats bij afnemers en op basis van de aangeboden licentieovereenkomst. Er wordt dus niets aanvullends verwacht van het loket.

Hoe verliep toetsing:

De licentieovereenkomst verkregen bij toetsing van criterium 1 is door advocatenkantoor Van Doorne getoetst.

Oordeel:

GROEN

Toelichting oordeel:

De licentieovereenkomst van het loket bevat een strekkende bepaling daartoe, artikel 4.1. Het reviewteam ziet dit artikel als afdoende vanwege twee punten i) afnemers zijn professionele partijen die weten wat ze doen en geen bescherming nodig hebben door middel van modelcontracten ii) het is duidelijk dat g2g2 zich conformeert aan gratis gebruik van brongegevens (zie ook bijlage G, notitie van Van Doorne).

Het reviewteam geeft daarom een groen stoplicht

1.15 Criterium 15

Voor verstrekking van brongegevens kan aan afnemers een vergoeding van maximaal €1.000 per jaar (EX BTW) worden gevraagd

Wat toetst het reviewteam?

In de licentieovereenkomst is een definitie gegeven van vergoeding voor leveren van brongegevens: "Een loket kan een vergoeding bij afnemers vragen voor het leveren van brongegevens. Voor brongegevens zelf wordt geen vergoeding gevraagd."

1. Wat is de totale som aan verstrekingskosten die het loket vraagt voor de levering van brongegevens conform bijlage 1 van het publicatiedocument en bedraagt deze niet meer dan €1000,- ex BTW per jaar?
2. Is het duidelijk vastgelegd in de licentieovereenkomst (of overige contracten) dat mogelijke uitbreidingen van de set brongegevens ten opzichte van bijlage 1 in het publicatiedocument niet leidt tot verhoging van de verstrekingskosten tot boven de €1000,- ex BTW per jaar?

Hoe toetst het reviewteam dit?

Door het aanmeldtraject te doorlopen en het totale pakket aan brongegevens aan te vragen.

Wat vraagt het reviewteam van het loket?

De aanmelding van het reviewteam uiteindelijk niet wettelijk bindend te maken.

Hoe verliep toetsing:

De licentieovereenkomst verkregen bij toetsing van criterium 1 is door advocatenkantoor Van Doorne getoetst.

Oordeel:

GROEN

Toelichting oordeel:

De licentieovereenkomst van het loket bevat een strekkende bepaling daartoe (artikel 4.1). Bij artikel 4.1 zijn de volgende opmerkingen te maken.

1. Artikel 4.1 verwijst naar het maximum bedrag dat overheden en vervoerders vaststellen. NDOV geeft aan dat het uitsluitend de overheden zijn die de hoogte van het maximum bedrag vaststellen. Voor het reviewteam het is duidelijk dat 9292 zich conformeert aan het maximum bedrag dat is vastgesteld (zie bijlage G, notitie van Van Doorne). Bovendien maakt de formulering van 9292 duidelijk dat als vervoerders een hogere vergoeding wensen, ze dit niet kunnen zonder de goedkeuring van de overheden. Zolang de overheden hier niet mee instemmen blijft het huidige maximum bedrag in stand.
2. Afnemers zijn professionele partijen die weten wat ze doen en geen bescherming nodig hebben door middel van modelcontracten.

Het reviewteam geeft daarom een groen stoplicht

1.16 Criterium 16

Afnemers kunnen een loket aanspreken op het doorleveren van de brongegevens. Er is een leveringszekerheid (tijd dat het systeem werkt) van tenminste 99%.

Wat toetst het reviewteam?

Heeft het loket de benodigde IT-architectuur om leveringszekerheid van 99% te garanderen?

Hoe toetst het reviewteam dit?

De loketten hebben nog geen historie opgebouwd die inzicht zou kunnen geven in de feitelijke beschikbaarheid. Daarom zal het reviewteam zich beperken tot het toetsen van de uitwijkbaarheid van het loket.

1. Welke uitwijkprocedure wordt doorlopen?
2. Hoe lang is de doorlooptijd bij uitval van het loket en/of onderliggende applicatie(s) en/of infrastructuur?

Wat vraagt het reviewteam van het loket?

Het reviewteam vraagt het loket om een ongeplande uitval van het loket te simuleren in een testomgeving en het reviewteam te laten zien welke stappen er worden genomen ten behoeve van herstel van de dienstverlening. Het reviewteam zal een kwalitatieve beoordeling doen van de uitwijkprocedures en daarnaast de doorlooptijd in de gesimuleerde uitval meten. Hiervoor is medewerking gevraagd van de medewerker verantwoordelijk voor de IT-infrastructuur.

Hoe verliep toetsing:

De aanmelder heeft de uitwijkprocedure op een testomgeving gedemonstreerd aan het review team.

Oordeel:

GROEN

Toelichting oordeel:

g292 heeft uitwijkmogelijkheden ingericht op het niveau van de server infrastructuur (VMware replicatie over locaties Amsterdam/Zwolle). Als onderdeel van de uitwijkprocedure heeft de aanmelder de volgende stappen doorlopen:

1. Uitgangssituatie is een werkend loket op locatie Amsterdam. Replicatieserver in uitwijklocatie Zwolle staat uit maar krijgt door gekoppelde storage alle updates op het server image binnen. Een load balancer stretched / bereikbaar via hetzelfde IP adres op beide locaties zorgt ervoor dat alle inkomende berichtenstromen automatisch worden doorgestuurd naar de actieve server.
2. Simulatie uitval node Amsterdam: server wordt uitgezet
3. Opstarten node Zwolle: server wordt aangezet
4. Resultaat: binnen maximaal 5 minuten komen de berichten van vervoerders automatisch binnen op de server in de uitwijklocatie.

Hiermee heeft de aanmelder aangetoond uitwijkbaar te zijn tevens toegerust te zijn om de vereiste leveringszekerheid van 99% te halen. Het reviewteam geeft op basis hiervan een groen stoplicht.

1.17 Criterium 17

Er is een geschillenregeling aanwezig

Wat toetst het reviewteam?

Is het loket goed voorbereid op geschillen met afnemers en toeleveranciers?

Hoe toetst het reviewteam dit?

Een juridische toets wordt uitgevoerd op de aanwezigheid van en correcte toepassing van een geschillenregeling.

Wat vraagt het reviewteam van het loket?

De overeenkomsten van het loket met afnemers waarin een geschillenregeling is vastgelegd.

Hoe verliep toetsing:

De licentieovereenkomst verkregen bij toetsing van criterium 1 is door advocatenkantoor Van Doorne getoetst.

Oordeel:

GROEN

Toelichting oordeel:

De licentieovereenkomst van het loket bevat een strekkende bepaling daartoe, artikel 10.2. (zie ook bijlage G, notitie van Van Doorne).

Het reviewteam geeft daarom een groen stoplicht.

4 Verantwoording van het toetsproces

In te vullen na toetsing

Het reviewteam heeft de volgende stappen gevolgd om tot een oordeel te komen in gate review 2:

1. Toetsplan verstuurd richting loket 20 maart 2013
2. Het stellen van vragen aan het loket tussen 25 en 4 april 2013
3. Afnemen van interviews en uitvoeren van een webservice-test en uitval simulatie op locatie bij het loket op 28 maart 2013. Jan-Peter van Goesije, Jos Hahurij, Tonny Wildvank en Stefan Hulman waren aanwezig vanuit het loket.
4. Afnemen van telefonische interviews en vragen per mail bij afnemers tussen 27-4 april 2013.
5. Conceptrapportage voorleggen aan loket voor hoor en wederhoor voor een check op feitelijke onjuistheden.
6. [verdere stappen noemen]

Bronnen waarop het loket is getoetst:

- Licentieovereenkomst zoals aangeboden op 28 maart 2013
- Changemanagement procesboek
- Interviews per telefoon en mail met afnemers van het loket.
- Voorbeeld servicemails
- Antwoorden van servicedesk medewerkers
- Website 9292opendata.org
- Interviews met medewerkers

5 Bijlages

Bijlage A	Tabel met brongegevens die getoetst zijn
Bijlage B	Mail met 9292 bevestiging over levering bijlage 1 publicatiedocument
Bijlage C	Voorbeeld mail met communicatie richting afnemers
Bijlage D	Voorbeeld incidentinformatiesysteem
Bijlage E	Overzicht afnemersonderzoek
Bijlage F	Changehandboek met beschrijving wijzigingen brongegevens
Bijlage G	Notitie + bijlage juridische check advocatenkantoor Van Doorne

accenture
High performance. Delivered.

ABEL

CONCEPT

Bijlage A: tabel met brongegevens

Onderstaande tabel geeft een overzicht van de beschikbare brongegevens bij 9292 op toets datum .
Onderstaande overzicht gaat uit van de brongegevens zijn zoals gepubliceerd in het kaderdocument op 31 augustus 2012 door het NDOV.

Vervoerder	Koppel-vlak	versie publicatiedocument	Beschikbaar	versie 9292	versie Documentatie
GVB Amsterdam	kv1	8.1.0.0	JA	8.1.1.0	8.1.1.0
GVB Amsterdam	kv6	8.1.0.0	NEE		
GVB Amsterdam	kv15	8.1.0.0	NEE		
GVB Amsterdam	kv17	8.1.0.0	NEE		
HTM Den Haag	kv1	8.1.0.0	JA	8.1.0.0	8.1.0.0
HTM Den Haag	kv6	8.1.0.0	JA	8.1.1.0	8.1.1.0
HTM Den Haag	kv15	8.1.0.0	NEE		
HTM Den Haag	kv17	8.1.0.0	NEE		
RET Rotterdam	PAS	N/A	JA	N/A	
Arriva	kv1	8.1.0.0	JA	8.1.0.0	8.1.0.0
Arriva	kv6	8.1.0.0	JA	8.1.1.0	8.1.1.0
Arriva	kv15	8.1.0.0	JA	8.1.0.0	8.1.0.0
Arriva	kv17	8.1.0.0	NEE		
Arriva	kv19	8.1.0.0	NEE		
Connexion	kv1	8.1.0.0	JA	8.1.0.0	8.1.0.0
Connexion	kv6	8.1.0.0	JA	8.1.0.0	8.1.0.0
Connexion	kv15	8.1.0.0	JA	8.1.0.0	8.1.0.0
Connexion	kv17	8.1.0.0	JA	8.1.0.0	8.1.0.0
EBS	kv1	8.1.0.0	JA	8.1.0.0	8.1.0.0
EBS	kv6	8.1.0.0	NEE		
EBS	kv15	8.1.0.0	NEE		
EBS	kv17	8.1.0.0	NEE		
Qbuzz	kv1	8.1.1.0	JA	8.1.1.0	8.1.1.0
Qbuzz	kv6	8.1.1.0	JA	8.1.1.0	8.1.1.0
Syntus	kv1	8.1.1.0	JA	8.1.1.0	8.1.1.0
Syntus	kv6	8.1.1.0	NEE		
Syntus	kv15	8.1.0.0	NEE		
Syntus	kv17	8.1.0.0	NEE		
Veolia	kv1	8.05	JA	8.1.1.0	8.1.1.0
Veolia	kv6	8.1.0.0	JA	8.1.1.0	8.1.1.0
Veolia	kv19	8.1.0.0	NEE		
Spoorvervoerders	IFF	N/A	JA	N/A	IFF / NS

Bijlage B : Mail met 9292 bevestiging over levering bijlage 1 publicatiedocument

Reinier van der Vusse

Van: RIG_Servicedesk <servicedesk@9292.nl>
Verzonden: donderdag 4 april 2013 12:22
Aan: Reinier van der Vusse
Onderwerp: RE: vraag over licentievooraarden

Geachte heer van der Vusse,

Inderdaad, de inhoud van bijlage 1 valt onder de definitie NDOV Levering. Zoals in het "Kaderdocument" staat onder loket en uitgangspunten voor het loket, is het loket niet verantwoordelijk voor de kwaliteit van brongegevens, omdat dit een verantwoordelijkheid is van leveranciers (vervoerders en overheden). Deze kwaliteit houdt in: inhoud, formaat, tijdigheid, volledigheid en documentatie. Tevens staat in dit document vermeld, dat vervoerders en overheden afspraken maken en vastleggen welke brongegevens beschikbaar gesteld moeten worden. Wij hopen dat binnenkort deze afspraken definitief worden gemaakt.

Met vriendelijke groet,

Namens Servicedesk 9292,
 Rignalda Fleming

9 2 9292 | REISinformatiegroep bv
9 2 Postbus 19319
 3501 DH Utrecht

Catharijnesingel 39
 3511 GC Utrecht

E-mail Servicedesk@9292.nl
 Telefoon +31 (0) 88 076 06 16
 Fax +31 (0) 88 076 06 99

0900-9292, www.9292.nl, m.9292.nl

9292 © is een merknaam van REISinformatiegroep bv

Van: Reinier van der Vusse [<mailto:Reinier.vanderVusse@Rebelgroup.com>]
Verzonden: woensdag 3 april 2013 23:37
Aan: RIG_Servicedesk
Onderwerp: vraag over licentievooraarden

LS,

In de vernieuwde licentievooraarden wordt 'NDOV levering' genoemd. Houdt 9292 hier de dynamische bijlage 1 van het publicatiedocument van 'Kaders voor een loket voor brongegevens reis informatie openbaar vervoer' zoals te vinden op <https://www.google.nl/url?sa=t&rct=j&q=&esrc=s&source=web&cd=1&cad=rja&ved=0CDEQFIAA&url=http%3A%2F%2Fwww.rijksoverheid.nl%2Fbestanden%2Fdocumenten-en-publicaties%2Fformulieren%2F2012%2F08%2F31%2Fkaders-voor-een-loket-voor-brongegevens-reisinformatie-openbaar-vervoer%2Fienm-bsk-2012-167812-01-publicatiedocument-criteria-voor-de-markt-ndov.pdf&e=sqBcUaQuNKbB0QWooYGYBg&usq=AFOjCNFvfhY3FAo3QBYVGosITZVS-L4Vw&sig2=tSatL1D4wYbrNuGV2XsTOw&bvm=bv.44770516.d.d2k>

Ik hoor graag van u.

Met vriendelijke groet,

Bijlage C : Voorbeeld mail met communicatie richting afnemers

Gofferje, Cynthia (C)

Van: RIG_Servicedesk
Verzonden: dinsdag 26 maart 2013 7:39
Onderwerp: KV6 Arriva

Beste afnemers van opendata,

Vanaf 26 maart om 23.10 tot 26 maart 2013 6.43 uur is de levering van KV6 Arriva onderbroken geweest.

De reden hiervan is dat wij geen data van Arriva hebben ontvangen. Inmiddels ontvangen wij data van Arriva, waardoor de levering van KV6 Arriva weer is hervat.

Wij vertrouwen erop u hiernee geïnformeerd te hebben.

Met vriendelijke groeten,

Cynthia Gofferje
Senior Servicedeskmedewerker

 9292 | REISinformatiegroep bv
Postbus 19319
3501 DH Utrecht

Catharijnesingel 39
3511 GC Utrecht

Email: servicedesk@9292.nl
Telefoon: +3188 0760616
Fax: +3188 0760699

0900-9292, www.9292.nl, m.9292.nl

©2012 is een merknaam van REISinformatiegroep bv

Van: [REDACTED] ([REDACTED]@opengeo.nl)
Verzonden: dinsdag 16 april 2013 15:50
Aan: [REDACTED] - DGB
CC: [REDACTED] - DGB; [REDACTED] - DGB
Onderwerp: Re: gegevens voor loketten NDOV
Bijlagen: Datamonopolies92.pdf

Opvolgingsmarkering: Opvolgen
Markeringsstatus: Gemarkeerd

Categorieën: Categorie Rood wob verzoek

Beste [REDACTED]

Op 16 april 2013 14:56 schreef [REDACTED] DGB <[REDACTED]@minienm.nl> het volgende:

In het overleg is de wens uitgesproken deze onduidelijkheid weg te nemen. Ik wil je daarom vragen welke gegevens jullie ontvangen en via welke weg (rechtstreeks van vervoer, via shared service).

Wat Rebel heeft beschreven op het moment van de toetsing is de **waarheid** en dat zou getoetst worden, iedere andere beschrijving vandaag doet dus af aan het rapport van Rebel. Er was op het moment van toetsing niets anders beschikbaar dan wat daar was beschreven. Want 9292SSC kon pas die middag via een FTP server data leveren in het originele formaat waarop de bestanden binnen kwamen en ook daar ontbrak weer van alles aan, daar is nog een hele discussie met Arriva over geweest.

GVB: KV1delta wordt dagelijks direct opgehaald van de webserver van GVB.

RET: RET publiceert PAS wekelijks via FTP op onze server.

NS: NS stuurt de IFF wekelijks per mail direct naar ons toe.

CXX: Connexxion heeft eenmalig alles geleverd (KV1/6/15/17), waarna alles weer uit moest omdat Connexxion een overeenkomst met overheden/vervoerders wilde.

ARR: Arriva claimt alle data bij 9292SSC te hebben belegd data wordt automatisch opgehaald via FTP. De KV1 bleekt toch maar gedeeltelijk beschikbaar te zijn. Gedeeltelijke nalevering ging gelukkig via Arriva direct. Echter in Arriva data ontbreekt dan weer de meest fundamentele zaken over het vervoer zelf: wat is een belbus en wat is een gewone bus.

HTM/HTMbuzz: 9292SSC converteert data voor HTM dat halen we automatisch via FTP op. HTM levert echter niet een half jaar dienstregeling zoals besproken is.

VTN: 9292SSC publiceert Veolia data en halen we automatisch via FTP op. Bij Veolia ontbreken er echter zichtbaar lijnen, de nachtdiensten van Breda en Tilburg zijn wel op 9292.nl te vinden, maar worden niet aan het ND-OV geleverd.

Van de andere vervoerders hebben wij op herhaaldelijk verzoek niets vernomen.

We hebben voor gatereview 2 geaccepteerd dat er getest kan worden met KV6 in de vorm die 9292SSC kan leveren. Deze data is echter samengevoegd en valt daarmee buiten Bijlage 1 er heeft immers een verwerkingsslag plaatsgevonden op de data, het grootste probleem: per feed is niet meer te bepalen van welke vervoerder de data afkwam. Een van onze afnemers heeft een document opgesteld met de problemen in de publicaties van 9292 ten opzichte wat zij zelf verwerkt. Wij kunnen dan ook niet akkoord gaan met de geboden *oplossing* gezien dit niemand een blijvend level playing field garandeert.

Wij willen de garantie aan onze afnemers geven dat een ND-OV loket de bron is van de data die service-providers gebruiken. Zonder dat er twijfel bestaat schaduwleveringen in andere data formaten die misschien niet beschreven staan in Bijlage 2, maar wel worden gebruikt in producten die nu dagelijks in gebruik zijn.

De bijlage is gemaakt door [REDACTED] afnemer van zowel ons loket als dat van 9292.

Met een vriendelijke groet vanuit de Europese Commissie, gebeurt hier iets met open data en multimodale reisinformatie,

[REDACTED]
Stichting OpenGeo

Algemeen

Dienstregeling 2013

9292 had vanaf 16 november 2012 de volledige dienstregeling voor 2013 (ingande 9 december) in zijn routeplanner publiek beschikbaar. Op dat moment was er geen enkele concessiegebied, behalve dat van de NS, beschikbaar via 9292opendata. Pas op 8 december, een dag voor de start van de nieuwe dienstregeling, werd de publicatie compleet gemaakt. Hier zou men twee denkrichtingen in kunnen volgen; het loket heeft daadwerkelijk geen KV1 bestanden ontvangen voor dat moment, maar als dit gedachtegoed stand zou houden blijkt er een neven datastroom in andere formaten bestaat, die door vervoerders beschikbaar wordt gesteld aan derden en zo wel eerder beschikbaar zijn dan de afgesproken BISON standaarden.

Tekstmeldingen bij (on)geplande verstoringen

Op 9292.nl/meldingen wordt een uitgebreide collectie aan geplande en ongeplande verstoringen gemeld, welke door vervoerders per fax, e-mail of telefoon aan de Reisinformatiegroep wordt aangeleverd. Koppelvlak 1, 15 of 17 zijn hiervoor op dit moment nog geen vervanging omdat deze koppelvlakken (te) beperkte omschrijvingen kennen die relevant zijn voor reisinformatie. In de nieuwe standaard voor statische dienstregelingen "NeTEx" is ruimte voor vrije teksten, maar worden per "delta" op de dienstregeling gepubliceerd. In het algemeen is dus niet te stellen dat een systeem leesbare standaard tot een menselijk leesbare tekst is te komen. Er zal dus een eis moeten zijn om vervoerders per delta een uitgebreid bericht te laten opmaken op het moment dat er een omleiding voor langere tijd geldt. Voor korte termijn zijn koppelvlakken 15 en 17 geschikt, mits deze door de vervoerder worden ondersteund. Is de vervoerder niet in staat om deze berichten te faciliteren via haar eigen Exploitatie Beheer Systeem (EBS), zal zij door haar opdrachtgever gedwongen moeten worden om gebruik te maken van beschikbare tooling[1] zodat voorkomen wordt dat slechts een enkele partij berichten ontvangt en handmatig dient te verwerken.

Gedeelde lijnen

Er zijn meerdere lijnen waarbij 2 vervoerders dezelfde buslijn uitvoeren, zoals bijvoorbeeld Connexxion en Arriva op lijn 195/295. Of Syntus en Arriva op lijn 85 (Nijmegen-Druten). Of een situatie waarin een lijn in zijn geheel door een andere vervoerder wordt uitgevoerd (Lijn 45 Leiden-Den Haag).

In dit soort situaties zetten vervoerders ritten in Koppelvlak 1 welke niet uitgevoerd zullen worden. Om dit soort ritten te identificeren is door BISON het attribuut "DataOwnerIsOperator" in het leven geroepen, helaas worden deze foutief ingevuld (Arriva en Syntus) of wordt een te oude versie van Koppelvlak 1 geleverd zonder dit attribuut (Veolia).

Bij de servicedesk van 9292 is deze deficiëntie gemeld, waarop 9292 heeft bevestigd dat zij van Syntus aparte tabellen ontvangen met welke ritten niet door Syntus worden uitgevoerd. Deze tabellen zijn niet beschikbaar via 9292opendata.

Bij 9292 staat sinds 21 november 2012 een ticket open over dit probleem bij Arriva zonder enige resultaat, desondanks weet 9292 routeplanner wel welke ritten door welke vervoerder worden

uitgevoerd. Zelfs als dit een handmatige actie is van de reisinformatie groep, kan worden gesteld dat gegeven de overeenkomsten die met vervoerders zijn afgesproken servicelevels nu al niet worden gehaald.

Tarieven

Op dit moment is er nog voor de reiziger, nog voor een service provider bekend waar tarieven door vervoerders worden gepubliceerd. 9292 heeft bevestigd dat zij door vervoerders de zogenaamde EOD bestanden krijgt geleverd. In deze EOD bestanden zit de tariefinformatie voor de OV chipkaart, en tevens alle andere producten die versleuteld kunnen worden op diezelfde chipkaart. De publicatie van een door vervoerders gevulde standaard BISON standaard Prijs Producten Tarieven is hier geen substitutie voor omdat in deze standaard alleen de 2e klas volwassen tarieven worden gepubliceerd. Ook de publicatie van de Nederlandse Spoorwegen in het IFF formaat bevat geen enkele tariefinformatie rond het door NS gevoerde tariefbeleid.

Naast de EOD situatie spelen losse papier kaartjes, kortingsproducten en abonnementen ook nog een grote rol in het Nederlandse openbaar vervoer. Een service provider die een vergelijkingswebsite zou willen maken tussen bepaalde producten heeft een algemeen beeld nodig van de beschikbare geldige kaartsoorten. 9292 verzamelt deze informatie gedeeltelijk handmatig en een gedeelte krijgt zij door vervoerders aangeleverd, zij voert zowel op haar website als via een betaaltelefoonnummer eenzelfde type dienst. Het moet voor een DO duidelijk zijn dat naast de druk om een volledige invulling van PPT te eisen, ook door de vervoerder bekend moet worden gemaakt welke overige reisproducten worden gevoerd.

Arriva

Buurtbussen en belbussen in "Noord- en Zuidwest-Friesland".

Verscheidene attributen zoals de product-formule (Buurtbus, Stadsbus, Q-Liner, etc.). Dit attribuut wordt ondermeer gebruikt om een onderscheid te kunnen maken tussen gewone bussen en belbussen.

Waddeneilanden

Bussen Schiermonnikoog

Bussen Ameland

Bussen Vlieland (Uitbesteed aan TCR maar concessiehouder is Arriva).

Bij 9292 is gevraagd de buslijnen op de Waddeneilanden toe te voegen aan 9292opendata.org.

Na een mail-conversatie is door Arriva via 9292 meegedeeld dat deze informatie alleen in HASTUS formaat beschikbaar is. Op mijn verzoek deze bestanden dan in HASTUS formaat te openbaren is niet voldaan ondanks eerdere beloftes van 9292.

Veolia

Nightliners Tilburg
Uitbus Breda (nachtbussen)

Qbuzz

Qbuzz opstapper (belbus) Fryslan.

[1] <https://openebs.nl/> is een omgeving ontwikkeld voor Stadsgewest Haaglanden waarbinnen vervoerders zelfstandig koppelvlak 15 en 17 berichten kunnen opmaken, publiceren en plannen.

Van: [redacted]xs4all.nl]
Verzonden: maandag 22 april 2013 16:01
Aan: [redacted] - DGB; [redacted] DGB
CC: [redacted] DGB
Onderwerp: concept reactie > rebel
Bijlagen: nd-ov-[redacted]-2013-04-22.docx

Opvolgingsmarkering: Opvolgen
Markeringsstatus: Gemarkeerd

Categorieën: Categorie Rood wob verzoek

Hierbij mijn voorstel,

Groeten [redacted]

CONCEPT

opmerkingen naar aanleiding van toetsing ND-OV door Rebel

2013-04-22

In het kader van hoor en wederhoor heeft ND-OV naar aanleiding van de conceptrapporten van Rebel opmerkingen met betrekking tot de volgende onderwerpen:

1. de door 9292 gegeven definitie van ND-OV
2. de door 9292 gekozen formulering voor de vergoeding voor verstrekkingkosten
3. de beschrijving van de tabel met brongegevens (A)
4. de invulling van het criterium aansprakelijkheid

Het gaat hierbij om feiten en niet om meningen. Rebel blijft dus verantwoordelijk voor haar rapport.

Wij verzoeken Rebel aandacht te besteden aan de volgende punten waarbij volgens ND-OV onjuistheden zijn geconstateerd.

Wij verzoeken Rebel om hierna de rapporten af te ronden en de definitieve rapporten aan de opdrachtgever te versturen. ND-OV zal daarna de rapporten aanbieden aan 9292 en OpenGeo.

1. de door 9292 gegeven definitie van ND-OV

Bij de beoordeling van criterium 1 staat bij toelichting oordeel:

“De licentievoorwaarden van 9292 maken een verwijzing naar ‘NDOV-levering’. Dit houdt in “(Door)levering van een dataset in de zin van het Besluit Personenvervoer 2000 en opvolgende wet- en regelgeving, zoals aangeleverd door vervoerders”.

Er wordt dus verwezen naar het BP 2000, terwijl in het publicatiedocument een definitie van ND-OV gegeven is die niet overeenkomt met de definitie van ‘ NDOV-levering ’ van 9292. Hoe weet een afnemer wat hij krijgt?

Het gaat bij het BP 2000 om andere gegevens. Gegevens van overheden (haltedata) vallen bijvoorbeeld wel onder ND-OV en niet onder het BP 2000. Verder is in het BP 2000 ook geen sprake van een dynamische component, en ook geen sprake van vaststelling door overheden en vervoerders.

Ter informatie hierbij de definitie zoals die in het publicatiedocument is aangegeven:

“Een loket stelt brongegevens (gegevens zoals deze gedefinieerd zijn in de(dynamische) bijlage van het publicatiedocument) beschikbaar aan afnemers.” en

“levering van brongegevens aan een loket geschiedt op basis van afspraken tussen overheden en vervoerders”.

Wellicht dient de tekst van de licentie van 9292 op dit punt meer duidelijkheid voor een afnemer te geven? Een verwijzing naar het publicatiedocument lijkt de meest eenvoudige toevoeging.

2. de door 9292 gekozen formulering voor de vergoeding voor verstrekkingkosten

Bij de beoordeling van criterium 15 staat bij toelichting oordeel:

“artikel 4.1 verwijst naar het maximum bedrag dat overheden en vervoerders vaststellen. NDOV geeft aan dat het uitsluitend de overheden zijn die de hoogte van het maximum bedrag vaststellen.”

Er wordt dus verwezen naar een niet bestaand overleg. Hoe weet een afnemer (die juridisch gezien alleen de licentie tekent) dat het hier gaat om het genoemde maximum van 1000 Euro in het op publicatiedocument (31-08-2012)?

Wellicht dient de tekst van de licentie van 9292 op dit meer duidelijkheid voor een afnemer te geven? Een verwijzing naar het publicatiedocument lijkt de meest eenvoudige toevoeging.

3. de beschrijving van de tabel met brongegevens (A)

In bijlage A is een tabel met brongegevens weergegeven. De tekst geeft aan dat het om een overzicht gaat van de beschikbare brongegevens. Door Rebel is niet getoetst of dit alle gegevens zijn die beschikbaar gesteld zijn. Daarom graag de tekst als volgt aanpassen:

“Onderstaande tabel geeft een overzicht van de door 9292 / OpenGeo aangegeven beschikbare brongegevens bij “

4. de invulling van het criterium aansprakelijkheid

Er is door Rebel aangegeven dat 9292 een mooiere versie heeft van het aansprakelijkheidsartikel in de voorbeeldlicentie. ND-OV zal aan OpenGeo aangeven dat, indien gewenst, OpenGeo het artikel over aansprakelijk aan mag passen op een vergelijkbare wijze zoals dat door 9292 gedaan is.

Van: [REDACTED] - DGB
Verzonden: dinsdag 23 april 2013 16:42
Aan: [REDACTED] - DGB
CC: [REDACTED] - DGB;
[REDACTED]@regiotwente.nl'; [REDACTED]
Onderwerp: RE: 20130426 Reactie NDOV nav hoor en wederhoor Rebel
Bijlagen: 20130426 Reactie NDOV nav hoor en wederhoor Rebel.doc

Opvolgingsmarkering: Opvolgen
Markeringsstatus: Gemarkeerd

Categorieën: Categorie Rood wob verzoek

Hoi [REDACTED]
Prima, ik stuur het aan [REDACTED] met het verzoek of zij in kunnen stemmen en het namens het opdrachtgeversoverleg te (laten) versturen.
Wil je het ook meesturen met de stukken voor vrijdag, tk. [REDACTED] zal het toelichten vrijdag, zodat we met de groep kunnen discussiëren over het advies aan het opdrachtgeversoverleg. De notitie van [REDACTED] gaat nl alleen over feitelijke onjuistheden.
Dank je.

Met vriendelijke groet,

[REDACTED]

.....
Projectmanager ITS en ND-OV

[REDACTED]

.....
[REDACTED]
.....

Van: [REDACTED] - DGB
Verzonden: dinsdag 23 april 2013 14:29
Aan: [REDACTED] - DGB
Onderwerp: 20130426 Reactie NDOV nav hoor en wederhoor Rebel

[REDACTED]

Op verzoek [REDACTED] eerst naar jou gestuurd.

Opmerkingen nav toetsing ND-OV door Rebel

23 april 2013

In het kader van hoor en wederhoor heeft ND-OV naar aanleiding van de conceptrapporten van Rebel opmerkingen met betrekking tot de volgende onderwerpen:

1. de door 9292 gegeven definitie van ND-OV
2. de door 9292 gekozen formulering voor de vergoeding voor verstrekkingkosten
3. de beschrijving van de tabel met brongegevens (A)
4. de invulling van het criterium aansprakelijkheid

Het gaat hierbij om feiten en niet om meningen. Rebel blijft dus verantwoordelijk voor haar rapport.

Wij verzoeken Rebel aandacht te besteden aan de volgende punten waarbij volgens ND-OV onjuistheden zijn geconstateerd.

Wij verzoeken Rebel om hierna de rapporten af te ronden en de definitieve rapporten aan de opdrachtgever te versturen. ND-OV zal daarna de rapporten aanbieden aan 9292 en OpenGeo.

1. de door 9292 gegeven definitie van ND-OV

Bij de beoordeling van criterium 1 staat bij toelichting oordeel:

"De licentievoorwaarden van 9292 maken een verwijzing naar 'NDOV-levering'. Dit houdt in "(Door)levering van een dataset in de zin van het Besluit Personenvervoer 2000 en opvolgende wet- en regelgeving, zoals aangeleverd door vervoerders".

Er wordt dus verwezen naar het BP 2000, terwijl in het op 31 augustus 2012 gepubliceerde document "kaders voor een loket voor brongegevens reisinformatie openbaar vervoer" een definitie van ND-OV brongegevens gegeven is die niet overeenkomt met de definitie van ' NDOV-levering ' van 9292.

Hoe weet een afnemer wat hij krijgt?

Het gaat bij het BP 2000 om andere gegevens. Gegevens van overheden (haltedata) vallen bijvoorbeeld wel onder ND-OV en niet onder het BP 2000. Verder is in het BP 2000 ook geen sprake van een dynamische component, en ook geen sprake van vaststelling door overheden en vervoerders.

Ter informatie hierbij de definitie zoals die in het op 31 augustus 2012 gepubliceerde document "kaders voor een loket voor brongegevens reisinformatie openbaar vervoer":

"Een loket stelt brongegevens (gegevens zoals deze gedefinieerd zijn in de (dynamische) bijlage van het op 31 augustus 2012 gepubliceerde document "kaders voor een loket voor brongegevens reisinformatie openbaar vervoer") beschikbaar aan afnemers." en

"levering van brongegevens aan een loket geschiedt op basis van afspraken tussen overheden en vervoerders".

Wellicht dient de tekst van de licentie van 9292 op dit punt meer duidelijkheid voor een afnemer te geven?

Een verwijzing naar het op 31 augustus 2012 gepubliceerde document "kaders voor een loket voor brongegevens reisinformatie openbaar vervoer" lijkt de meest eenvoudige toevoeging.

2. de door 9292 gekozen formulering voor de vergoeding voor verstrekkingkosten

Bij de beoordeling van criterium 15 staat bij toelichting oordeel:

"artikel 4.1 verwijst naar het maximum bedrag dat overheden en vervoerders vaststellen. NDOV geeft aan dat het uitsluitend de overheden zijn die de hoogte van het maximum bedrag vaststellen."

Het gaat hier om de licentie van 9292 artikel 4.1 en om het **gezamenlijk** vaststellen.

9292 geeft aan dat het maximum bedrag gezamenlijk door overheden en vervoerders wordt vastgesteld, terwijl de overheden aangegeven dat dit niet aan de orde is. Dit is strijdig met elkaar. Hoe weet een afnemer (die juridisch gezien alleen de licentie van 9292 tekent) dat het hier gaat om het door de overheden genoemde maximum van 1000 Euro in het op 31 augustus 2012 gepubliceerde document "kaders voor een loket voor brongegevens reisinformatie openbaar vervoer".

Wellicht dient de tekst van de licentie van 9292 op dit meer duidelijkheid voor een afnemer te geven? Een verwijzing naar het op 31 augustus 2012 gepubliceerde document "kaders voor een loket voor brongegevens reisinformatie openbaar vervoer" lijkt de meest eenvoudige toevoeging, in combinatie met het weglaten van de tekst "en Vervoerders gezamenlijk" in artikel 4.1 van de licentie van 9292.

3. de beschrijving van de tabel met brongegevens (A)

In bijlage A is een tabel met brongegevens weergegeven. De tekst geeft aan dat het om een overzicht gaat van de beschikbare brongegevens. Door Rebel is niet getoetst of dit alle gegevens zijn die beschikbaar gesteld zijn. Daarom graag de tekst als volgt aanpassen:

"Onderstaande tabel geeft een overzicht van de door 9292 / OpenGeo aangegeven beschikbare brongegevens bij "

4. de invulling van het criterium aansprakelijkheid

Er is door Rebel aangegeven dat 9292 een mooiere versie heeft van het aansprakelijkheidsartikel in de voorbeeldlicentie. ND-OV zal aan OpenGeo aangeven dat, indien gewenst, OpenGeo het artikel over aansprakelijk aan mag passen op een vergelijkbare wijze zoals dat door 9292 gedaan is.

Van: [redacted] - DGB
Verzonden: woensdag 24 april 2013 11:35
Aan: [redacted]noord-holland.nl); [redacted]
[redacted] DGB
CC: [redacted] - DGB; [redacted] DGB;
[redacted]provincie-utrecht.nl'; [redacted]@regiotwente.nl'
Onderwerp: 20130426 Reactie NDOV nav hoor en wederhoor Rebel
Bijlagen: 20130426 Reactie NDOV nav hoor en wederhoor Rebel.doc

Opvolgingsmarkering: Opvolgen
Markeringsstatus: Gemarkeerd

Categorieën: Categorie Rood wob verzoek

Geachte leden van het opdrachtgeversoverleg NDOV,

Hierbij stuur ik jullie de zienswijze van NDOV op de rapporten van gate 2 die Rebel heeft gemaakt. Het betreft hier reacties op feitelijke onjuistheden, dus geen mening(en). We hebben dit voorgesproken met [redacted] (prov Utrecht) en [redacted] (stadsregio Twente). Ik wil jullie vragen of jullie hiermee in kunnen stemmen, en zo ja dat ik het namens jullie aan Rebel en cc aan 9292 stuur. Graag deze week.

Met vriendelijke groet,

[redacted]

.....
Projectmanager VI/VM en ND-OV

[redacted]

.....
[redacted]
.....

Opmerkingen nav toetsing ND-OV door Rebel

23 april 2013

In het kader van hoor en wederhoor heeft ND-OV naar aanleiding van de conceptrapporten van Rebel opmerkingen met betrekking tot de volgende onderwerpen:

1. de door 9292 gegeven definitie van ND-OV
2. de door 9292 gekozen formulering voor de vergoeding voor verstrekkingkosten
3. de beschrijving van de tabel met brongegevens (A)
4. de invulling van het criterium aansprakelijkheid

Het gaat hierbij om feiten en niet om meningen. Rebel blijft dus verantwoordelijk voor haar rapport.

Wij verzoeken Rebel aandacht te besteden aan de volgende punten waarbij volgens ND-OV onjuistheden zijn geconstateerd.

Wij verzoeken Rebel om hierna de rapporten af te ronden en de definitieve rapporten aan de opdrachtgever te versturen. ND-OV zal daarna de rapporten aanbieden aan 9292 en OpenGeo.

1. de door 9292 gegeven definitie van ND-OV

Bij de beoordeling van criterium 1 staat bij toelichting oordeel:

"De licentievoorwaarden van 9292 maken een verwijzing naar 'NDOV-levering'. Dit houdt in "(Door)levering van een dataset in de zin van het Besluit Personenvervoer 2000 en opvolgende wet- en regelgeving, zoals aangeleverd door vervoerders".

Er wordt dus verwezen naar het BP 2000, terwijl in het op 31 augustus 2012 gepubliceerde document "kaders voor een loket voor brongegevens reisinformatie openbaar vervoer" een definitie van ND-OV brongegevens gegeven is die niet overeenkomt met de definitie van ' NDOV-levering ' van 9292.

Hoe weet een afnemer wat hij krijgt?

Het gaat bij het BP 2000 om andere gegevens. Gegevens van overheden (haltedata) vallen bijvoorbeeld wel onder ND-OV en niet onder het BP 2000. Verder is in het BP 2000 ook geen sprake van een dynamische component, en ook geen sprake van vaststelling door overheden en vervoerders.

Ter informatie hierbij de definitie zoals die in het op 31 augustus 2012 gepubliceerde document "kaders voor een loket voor brongegevens reisinformatie openbaar vervoer":

"Een loket stelt brongegevens (gegevens zoals deze gedefinieerd zijn in de (dynamische) bijlage van het op 31 augustus 2012 gepubliceerde document "kaders voor een loket voor brongegevens reisinformatie openbaar vervoer") beschikbaar aan afnemers." en

"levering van brongegevens aan een loket geschiedt op basis van afspraken tussen overheden en vervoerders".

Wellicht dient de tekst van de licentie van 9292 op dit punt meer duidelijkheid voor een afnemer te geven?

Een verwijzing naar het op 31 augustus 2012 gepubliceerde document "kaders voor een loket voor brongegevens reisinformatie openbaar vervoer" lijkt de meest eenvoudige toevoeging.

2. de door 9292 gekozen formulering voor de vergoeding voor verstrekkingkosten

Bij de beoordeling van criterium 15 staat bij toelichting oordeel: "artikel 4.1 verwijst naar het maximum bedrag dat overheden en vervoerders vaststellen. NDOV geeft aan dat het uitsluitend de overheden zijn die de hoogte van het maximum bedrag vaststellen."

Het gaat hier om de licentie van 9292 artikel 4.1 en om het **gezamenlijk** vaststellen.

9292 geeft aan dat het maximum bedrag gezamenlijk door overheden en vervoerders wordt vastgesteld, terwijl de overheden aangegeven dat dit niet aan de orde is. Dit is strijdig met elkaar. Hoe weet een afnemer (die juridisch gezien alleen de licentie van 9292 tekent) dat het hier gaat om het door de overheden genoemde maximum van 1000 Euro in het op 31 augustus 2012 gepubliceerde document "kaders voor een loket voor brongegevens reisinformatie openbaar vervoer".

Wellicht dient de tekst van de licentie van 9292 op dit meer duidelijkheid voor een afnemer te geven? Een verwijzing naar het op 31 augustus 2012 gepubliceerde document "kaders voor een loket voor brongegevens reisinformatie openbaar vervoer" lijkt de meest eenvoudige toevoeging, in combinatie met het weglaten van de tekst "en Vervoerders gezamenlijk" in artikel 4.1 van de licentie van 9292.

3. de beschrijving van de tabel met brongegevens (A)

In bijlage A is een tabel met brongegevens weergegeven. De tekst geeft aan dat het om een overzicht gaat van de beschikbare brongegevens. Door Rebel is niet getoetst of dit alle gegevens zijn die beschikbaar gesteld zijn. Daarom graag de tekst als volgt aanpassen:

"Onderstaande tabel geeft een overzicht van de door 9292 / OpenGeo aangegeven beschikbare brongegevens bij "

4. de invulling van het criterium aansprakelijkheid

Er is door Rebel aangegeven dat 9292 een mooiere versie heeft van het aansprakelijkheidsartikel in de voorbeeldlicentie. ND-OV zal aan OpenGeo aangeven dat, indien gewenst, OpenGeo het artikel over aansprakelijk aan mag passen op een vergelijkbare wijze zoals dat door 9292 gedaan is.

Van: ██████████ - DGB
Verzonden: woensdag 1 mei 2013 8:46
Aan: ██████████ - DGB ██████████ - DGB
Onderwerp: FW: NDOV - reactie Rebel

Opvolgingsmarkering: Opvolgen
Markeringsstatus: Gemarkeerd

Categorieën: Categorie Rood wob verzoek

Met vriendelijke groet,

██████████

Projectmanager VI/VM en ND-OV

Plesmanweg 1-6 Den Haag
Postbus 20901 | 2500 EX | Den Haag

██████████
██████████

Van: ██████████ [██████████@haaglanden.nl]
Verzonden: vrijdag 26 april 2013 15:53
Aan: ██████████@apartner.nl; ██████████ - DGB; ██████████@Noord-Holland.nl
CC: ██████████
Onderwerp: RE: NDOV - reactie Rebel

Hallo,

██████████ had voor uiterlijk vandaag een reactie gevraagd. Ik had ██████████ gevraagd die voor mij voor te bereiden.
Bij dezen dus.

m.vr.gr.

██████████

Van: ██████████
Verzonden: vrijdag 26 april 2013 15:26
Aan: ██████████
CC: ██████████@Noord-Holland.nl ██████████ - DGB; ██████████@apartner.nl
Onderwerp: NDOV - reactie Rebel

██████████

[REDACTED]
Stadsgewest Haaglanden

E: [REDACTED]@haaglanden.nl

Bezoekadres: [REDACTED]

Van: [REDACTED]

Verzonden: vrijdag 26 april 2013 10:42

To: [REDACTED]

Onderwerp: FW: reactie [REDACTED] NDOV nav hoor en wederhoor Rebel

idem

Van: [REDACTED] [REDACTED]@Noord-Holland.nl]

Verzonden: vrijdag 26 april 2013 10:10

Aan: [REDACTED] - DGB

CC: [REDACTED]

Onderwerp: FW: reactie [REDACTED] NDOV nav hoor en wederhoor Rebel

Hoi [REDACTED]

[REDACTED] heeft als vertegenwoordiger van de provincies mij op een aantal ander geadviseerd. Ik neem zijn vragen opmerkingen over.
Graag toevoegen aan mijn input.

Gr
[REDACTED]

Van: [REDACTED] [REDACTED]@apartner.nl]

Verzonden: vrijdag 26 april 2013 7:44

Aan: [REDACTED]

Onderwerp: reactie [REDACTED] NDOV nav hoor en wederhoor Rebel

Aan dit bericht en eventuele bijlagen kunnen geen rechten worden ontleend.

Het Provinciaal Bestuur van Noord-Holland.

[REDACTED]

Dit dus als mijn reactie aanvullend op de opmerkingen van [REDACTED]

[REDACTED]

Stadsgewest Haaglanden

[REDACTED]

E: [REDACTED]@haaglanden.nl

[REDACTED]

Van: [REDACTED]
Verzonden: vrijdag 26 april 2013 10:42
To: [REDACTED]
Onderwerp: FW: reactie [REDACTED] NDOV nav hoor en wederhoor Rebel

idem

Van: V [REDACTED] [REDACTED]@Noord-Holland.nl]
Verzonden: vrijdag 26 april 2013 10:10
Aan: [REDACTED] - DGB
CC: [REDACTED]
Onderwerp: FW: reactie [REDACTED] NDOV nav hoor en wederhoor Rebel

Hoi [REDACTED]

[REDACTED] heeft als vertegenwoordiger van de provincies mij op een aantal ander geadviseerd. Ik neem zijn vragen opmerkingen over.
Graag toevoegen aan mijn input.

Gr
[REDACTED]

Van: [REDACTED] [REDACTED]@apartner.nl]
Verzonden: vrijdag 26 april 2013 7:44
Aan: [REDACTED]
Onderwerp: reactie [REDACTED] NDOV nav hoor en wederhoor Rebel

Aan dit bericht en eventuele bijlagen kunnen geen rechten worden ontleend.

Het Provinciaal Bestuur van Noord-Holland.

Van: [REDACTED] DGB
Verzonden: donderdag 2 mei 2013 11:27
Aan: [REDACTED] - DGB
CC: [REDACTED] - DGB; [REDACTED] DGB
Onderwerp: Re: NDOV - reactie Rebel

Opvolgingsmarkering: Opvolgen
Markeringsstatus: Gemarkeerd

Categorieën: Categorie Rood wob verzoek

[REDACTED]
Akkoord met zienswijze.

Er staat nog wel een vraagpunt in ta.v. het wijzigen van de licentievoorwaarden van 9292 gedurende de toetsperiode. Ik dacht dat in het opdrachtgeversoverleg werd aangegeven dat het hier ging om een misverstand. Graag check

Voorts heeft [REDACTED] of volgende week of ergens week erna volgens mij een afspraak met [REDACTED]. Kunnen jullie daarvoor kort op de mail [REDACTED] informeren over de laatste stand van zaken rond de toetsen? Ik heb sinds stas geen gelegenheid meer gehad om hem bij te praten, maar hij weet dus dat de toets van 9292 niet van een leien dakje ging.

dank
grt
[REDACTED]

Verstuurd vanaf mijn iPad

Op 1 mei 2013 om 16:37 heeft [REDACTED] - DGB" <[REDACTED]@minienm.nl> het volgende geschreven:

Hoi [REDACTED]
Ik wil je vragen of je kunt instemmen met de zienswijze op de Rebelrapporten (in bijlage incl met opm van [REDACTED], en met de hieronder voorgestelde processtappen naar Rebel en 9292.

Met vriendelijke groet,

[REDACTED]

.....
Projectmanager VI/VM en ND-OV

Plesmanweg 1-6 Den Haag
Postbus 20901 | 2500 EX | Den Haag

.....
[REDACTED]

[REDACTED]

Van: [REDACTED] [REDACTED@haaglanden.nl]

Verzonden: vrijdag 26 april 2013 15:53

Aan: [REDACTED@apartner.nl] [REDACTED] DGB; [REDACTED@Noord-Holland.nl]

CC: [REDACTED]

Onderwerp: RE: NDOV - reactie Rebel

Hallo,

[REDACTED] had voor uiterlijk vandaag een reactie gevraagd. Ik had [REDACTED] gevraagd die voor mij voor te bereiden.

Bij dezen dus.

m.vr.gr.

[REDACTED]

Van: [REDACTED]

Verzonden: vrijdag 26 april 2013 15:26

Aan: [REDACTED]

CC: [REDACTED@Noord-Holland.nl]; [REDACTED] - DGB; [REDACTED@apartner.nl]

Onderwerp: NDOV - reactie Rebel

[REDACTED]

In aanvulling op de reactie die [REDACTED] hebben gegeven, stuur ik deze e-mail. Vanochtend zijn in de ambtelijke adviesgroep NDOV de Rebeltoetsen besproken. In navolging daarvan wil ik de volgende zaken toevoegen aan de opmerkingen.

Reactie op stuk [REDACTED]

- Hierin wordt verwezen naar de licentievoorwaarden van 9292 (art 9.1 etc). In artikel 9.5 staat dat dit niet geldt voor de zaken die zijn afgesproken binnen het NDOV. Dit betekent dus dat 9292 alleen voor die brongegevens, die niet onder NDOV voorwaarden vallen, eenzijdig de overeenkomst kan aanpassen. En dus is dit eigenlijk geen issue.

Proces

Daarnaast is er discussie geweest over het proces en hoe gaan we om met de zaken die volgens ons niet overeenkomen met de criteria [REDACTED]

[REDACTED]

[REDACTED]

In discussie met elkaar is het volgende besproken en zien wij de volgende opties/stappen.

[Redacted text block]

Dit dus als mijn reactie aanvullend op de opmerkingen van [Redacted]

[Redacted]

Stadsgewest Haaglanden

[Redacted]

E: [Redacted]@haaglanden.nl

[Redacted]

Van: [Redacted]

Verzonden: vrijdag 26 april 2013 10:42

To: [Redacted]

Onderwerp: FW: reactie [Redacted] NDOV nav hoor en wederhoor Rebel

idem

Van: [REDACTED] de [REDACTED] [mailto:[REDACTED]@Noord-Holland.nl]
Verzonden: vrijdag 26 april 2013 10:10
Aan: [REDACTED] - DGB
CC: [REDACTED]
Onderwerp: FW: reactie [REDACTED] NDOV nav hoor en wederhoor Rebel

Hoi [REDACTED]

[REDACTED] heeft als vertegenwoordiger van de provincies mij op een aantal ander geadviseerd. Ik neem zijn vragen opmerkingen over.
Graag toevoegen aan mijn input.

Gr
[REDACTED]

Van: [REDACTED] [mailto:[REDACTED]@apartner.nl]
Verzonden: vrijdag 26 april 2013 7:44
Aan: [REDACTED]
Onderwerp: reactie [REDACTED] NDOV nav hoor en wederhoor Rebel

Aan dit bericht en eventuele bijlagen kunnen geen rechten worden ontleend.

Het Provinciaal Bestuur van Noord-Holland.

<20130426 Reactie NDOV nav hoor en wederhoor Rebel.doc>

Van: [redacted] - DGB
Verzonden: donderdag 2 mei 2013 16:43
Aan: [redacted]
CC: [redacted] DGB; [redacted]@haaglanden.nl'; [redacted] - DGB; [redacted]@haaglanden.nl'; [redacted] - DGB; [redacted]@regiotwente.nl'
Onderwerp: 20130502 Reactie NDOV nav hoor en wederhoor Rebel
Bijlagen: 20130502 Reactie NDOV nav hoor en wederhoor Rebel.doc

Opvolgingsmarkering: Opvolgen
Markeringsstatus: Gemarkeerd

Categorieën: Categorie Rood wob verzoek

Beste [redacted]

Hierbij stuur ik je namens het opdrachtgeveroverleg NDOV de reactie op de rapporten van gate 2 van de toetsing van de loketten OpenGeo en 9292.

Met vriendelijke groet,

[redacted]

.....
Projectmanager ITS en ND-OV

[redacted]

.....

Opmerkingen nav toetsing ND-OV door Rebel

2 mei 2013

In het kader van hoor en wederhoor heeft het opdrachtgeveroverleg ND-OV naar aanleiding van de conceptrapporten van Rebel opmerkingen met betrekking tot de volgende onderwerpen:

1. de door 9292 gegeven definitie van ND-OV
2. de door 9292 gekozen formulering voor de vergoeding voor verstrekkingkosten
3. de beschrijving van de tabel met brongegevens (A)
4. de invulling van het criterium aansprakelijkheid

Wij verzoeken Rebel aandacht te besteden aan de volgende punten waarbij volgens ND-OV onjuistheden zijn geconstateerd.

Wij verzoeken Rebel om hierna de rapporten af te ronden en de definitieve rapporten aan de opdrachtgever te versturen. ND-OV zal daarna de rapporten aanbieden aan 9292 en OpenGeo en vervolgens publiceren.

1. de door 9292 gegeven definitie van ND-OV

Bij de beoordeling van criterium 1 staat bij toelichting oordeel: "De licentievoorwaarden van 9292 maken een verwijzing naar 'NDOV-levering'. Dit houdt in "(Door)levering van een dataset in de zin van het Besluit Personenvervoer 2000 en opvolgende wet- en regelgeving, zoals aangeleverd door Vervoerders".

Er wordt dus verwezen naar het BP 2000, terwijl in het op 31 augustus 2012 gepubliceerde document "kaders voor een loket voor brongegevens reisinformatie openbaar vervoer" een definitie van ND-OV brongegevens gegeven is die niet overeenkomt met de definitie van ' NDOV-levering ' van 9292.

Hoe weet een afnemer wat hij krijgt?

Het gaat bij het BP 2000 om andere gegevens. Gegevens van overheden (haltedata) vallen bijvoorbeeld wel onder ND-OV en niet onder het BP 2000. Verder is in het BP 2000 ook geen sprake van een dynamische component, en ook geen sprake van vaststelling door overheden en vervoerders.

Ter informatie hierbij de definitie zoals die in het op 31 augustus 2012 gepubliceerde document "kaders voor een loket voor brongegevens reisinformatie openbaar vervoer":

"Een loket stelt brongegevens (gegevens zoals deze gedefinieerd zijn in de (dynamische) bijlage van het op 31 augustus 2012 gepubliceerde document "kaders voor een loket voor brongegevens reisinformatie openbaar vervoer") beschikbaar aan afnemers." en

"levering van brongegevens aan een loket geschiedt op basis van afspraken tussen overheden en vervoerders".

De tekst van de licentie van 9292 dient op dit punt voor een afnemer meer duidelijkheid te geven.

Een verwijzing naar het op 31 augustus 2012 gepubliceerde document "kaders voor een loket voor brongegevens reisinformatie openbaar vervoer" lijkt de meest eenvoudige toevoeging.

2. de door 9292 gekozen formulering voor de vergoeding voor verstrekkingkosten

Bij de beoordeling van criterium 15 staat bij toelichting oordeel: "artikel 4.1 verwijst naar het maximum bedrag dat overheden en vervoerders vaststellen. NDOV geeft aan dat het uitsluitend de overheden zijn die de hoogte van het maximum bedrag vaststellen."

Het gaat hier om de licentie van 9292 artikel 4.1 en om het **gezamenlijk** vaststellen.

9292 geeft aan dat het maximum bedrag gezamenlijk door overheden en vervoerders wordt vastgesteld, terwijl het op 31 augustus 2012 gepubliceerde document "kaders voor een loket voor brongegevens reisinformatie openbaar vervoer" juist heeft aangegeven dat de overheden dit maximum bedrag vaststellen. Dit is strijdig met elkaar. Hoe weet een afnemer (die juridisch gezien alleen de licentie van 9292 tekent) dat het hier gaat om het door de overheden genoemde maximum van €1000 in het op 31 augustus 2012 gepubliceerde document "kaders voor een loket voor brongegevens reisinformatie openbaar vervoer".

De tekst van de licentie van 9292 dient op dit punt voor een afnemer meer duidelijkheid te geven. Een verwijzing naar het op 31 augustus 2012 gepubliceerde document "kaders voor een loket voor brongegevens reisinformatie openbaar vervoer" lijkt de meest eenvoudige toevoeging, in combinatie met het weglaten van de tekst "en Vervoerders gezamenlijk" in artikel 4.1 van de licentie van 9292.

3. de beschrijving van de tabel met brongegevens (A)

In bijlage A is een tabel met brongegevens weergegeven. De tekst geeft aan dat het om een overzicht gaat van de beschikbare brongegevens. Door Rebel is niet getoetst of dit alle gegevens zijn die beschikbaar gesteld zijn. Daarom graag de tekst als volgt aanpassen:

"Onderstaande tabel geeft een overzicht van de door 9292 / OpenGeo aangegeven beschikbare brongegevens bij "

4. de invulling van het criterium aansprakelijkheid

Er is door Rebel aangegeven dat 9292 een mooiere versie heeft van het aansprakelijkheidsartikel in de voorbeeldlicentie. ND-OV zal aan OpenGeo aangeven dat, indien gewenst, OpenGeo het artikel over aansprakelijk aan mag passen op een vergelijkbare wijze zoals dat door 9292 gedaan is.

Voor de goede orde: het gaat hierbij ons inziens om feiten en niet om meningen en verder stellen we een enkele vraag. Rebel is en blijft verantwoordelijk voor haar rapportage.

De opdrachtgevers ND-OV,



Van: [redacted] DGB
Verzonden: vrijdag 3 mei 2013 14:57
Aan: [redacted] DGB
CC: [redacted] DGB; [redacted] DGB; B [redacted]
DGB; [redacted] - DGB
Onderwerp: lunch bijeenkomst [redacted] 6 mei 2013
Bijlagen: 20130502 Reactie NDOV nav hoor en wederhoor Rebel.doc

Opvolgingsmarkering: Opvolgen
Markeringsstatus: Gemarkeerd

Categorieën: Categorie Rood wob verzoek

Beste [redacted]

In verband met de lunchafspraken op 6 mei met [redacted] willen we je in het kader van ND-OV het volgende meegeven:

De toetsing van de loketten heeft eind maart plaatsgevonden. Rebel heeft op 11 april in het opdrachtgeveroverleg een mondelinge toelichting gegeven. Kern van de boodschap van Rebel was dat beide loketten groen krijgen. Op maandag 15 april heeft Rebel de conceptrapporten aan ND-OV gestuurd.

- Er zijn twee aandachtspunten met betrekking tot de licentie van 9292.
1. 9292 hanteert een andere definitie van "ND-OV levering". Dit kan leiden tot onduidelijkheid bij de afnemers.
 2. 9292 verwijst naar een maximum tarief dat door overheden en vervoerders wordt vastgesteld. Dit is niet juist aangezien het tarief door alleen overheden wordt vastgesteld, en het bedrag van 1000 Euro is op 31-8-2012 gepubliceerd.

Als 9292 op deze punten de licentie aanpast, worden onduidelijkheden voor de afnemers weggenomen..

Op 2 mei is er namens de opdrachtgevers ND-OV een notitie aan Rebel (zie bijlage) gestuurd, waarin de hiervoor genoemde aandachtspunten benoemd zijn.

De verwachting is dat Rebel nog actie richting 9292 onderneemt, en daarna de rapporten definitief maakt en aanbiedt aan ND-OV. ND-OV zal de rapporten vertrouwelijk verstrekken aan 9292 en OpenGeo.

Indien Rebel ons advies niet overneemt, zijn er twee keuzes:
[redacted]
[redacted]

[redacted]

Voor vragen kan je [redacted]

Groeten van [REDACTED]

PS. Het geplande gesprek met de Staatssecretaris is in verband met het lopende toetsingsproces verschoven van 16 april naar eind mei 2013.

Opmerkingen nav toetsing ND-OV door Rebel

2 mei 2013

In het kader van hoor en wederhoor heeft het opdrachtgeveroverleg ND-OV naar aanleiding van de conceptrapporten van Rebel opmerkingen met betrekking tot de volgende onderwerpen:

1. de door 9292 gegeven definitie van ND-OV
2. de door 9292 gekozen formulering voor de vergoeding voor verstrekkingkosten
3. de beschrijving van de tabel met brongegevens (A)
4. de invulling van het criterium aansprakelijkheid

Wij verzoeken Rebel aandacht te besteden aan de volgende punten waarbij volgens ND-OV onjuistheden zijn geconstateerd.

Wij verzoeken Rebel om hierna de rapporten af te ronden en de definitieve rapporten aan de opdrachtgever te versturen. ND-OV zal daarna de rapporten aanbieden aan 9292 en OpenGeo en vervolgens publiceren.

1. de door 9292 gegeven definitie van ND-OV

Bij de beoordeling van criterium 1 staat bij toelichting oordeel:
"De licentievoorwaarden van 9292 maken een verwijzing naar 'NDOV-levering'. Dit houdt in "(Door)levering van een dataset in de zin van het Besluit Personenvervoer 2000 en opvolgende wet- en regelgeving, zoals aangeleverd door Vervoerders".

Er wordt dus verwezen naar het BP 2000, terwijl in het op 31 augustus 2012 gepubliceerde document "kaders voor een loket voor brongegevens reisinformatie openbaar vervoer" een definitie van ND-OV brongegevens gegeven is die niet overeenkomt met de definitie van ' NDOV-levering ' van 9292.

Hoe weet een afnemer wat hij krijgt?

Het gaat bij het BP 2000 om andere gegevens. Gegevens van overheden (haltedata) vallen bijvoorbeeld wel onder ND-OV en niet onder het BP 2000. Verder is in het BP 2000 ook geen sprake van een dynamische component, en ook geen sprake van vaststelling door overheden en vervoerders.

Ter informatie hierbij de definitie zoals die in het op 31 augustus 2012 gepubliceerde document "kaders voor een loket voor brongegevens reisinformatie openbaar vervoer":

"Een loket stelt brongegevens (gegevens zoals deze gedefinieerd zijn in de (dynamische) bijlage van het op 31 augustus 2012 gepubliceerde document "kaders voor een loket voor brongegevens reisinformatie openbaar vervoer") beschikbaar aan afnemers." en

"levering van brongegevens aan een loket geschiedt op basis van afspraken tussen overheden en vervoerders".

De tekst van de licentie van 9292 dient op dit punt voor een afnemer meer duidelijkheid te geven.

Een verwijzing naar het op 31 augustus 2012 gepubliceerde document "kaders voor een loket voor brongegevens reisinformatie openbaar vervoer" lijkt de meest eenvoudige toevoeging.

2. de door 9292 gekozen formulering voor de vergoeding voor verstrekkingkosten

Bij de beoordeling van criterium 15 staat bij toelichting oordeel: "artikel 4.1 verwijst naar het maximum bedrag dat overheden en vervoerders vaststellen. NDOV geeft aan dat het uitsluitend de overheden zijn die de hoogte van het maximum bedrag vaststellen."

Het gaat hier om de licentie van 9292 artikel 4.1 en om het **gezamenlijk** vaststellen.

9292 geeft aan dat het maximum bedrag gezamenlijk door overheden en vervoerders wordt vastgesteld, terwijl het op 31 augustus 2012 gepubliceerde document "kaders voor een loket voor brongegevens reisinformatie openbaar vervoer" juist heeft aangegeven dat de overheden dit maximum bedrag vaststellen. Dit is strijdig met elkaar. Hoe weet een afnemer (die juridisch gezien alleen de licentie van 9292 tekent) dat het hier gaat om het door de overheden genoemde maximum van €1000 in het op 31 augustus 2012 gepubliceerde document "kaders voor een loket voor brongegevens reisinformatie openbaar vervoer".

De tekst van de licentie van 9292 dient op dit punt voor een afnemer meer duidelijkheid te geven. Een verwijzing naar het op 31 augustus 2012 gepubliceerde document "kaders voor een loket voor brongegevens reisinformatie openbaar vervoer" lijkt de meest eenvoudige toevoeging, in combinatie met het weglaten van de tekst "en Vervoerders gezamenlijk" in artikel 4.1 van de licentie van 9292.

3. de beschrijving van de tabel met brongegevens (A)

In bijlage A is een tabel met brongegevens weergegeven. De tekst geeft aan dat het om een overzicht gaat van de beschikbare brongegevens. Door Rebel is niet getoetst of dit alle gegevens zijn die beschikbaar gesteld zijn. Daarom graag de tekst als volgt aanpassen:

"Onderstaande tabel geeft een overzicht van de door 9292 / OpenGeo aangegeven beschikbare brongegevens bij"

4. de invulling van het criterium aansprakelijkheid

Er is door Rebel aangegeven dat 9292 een mooiere versie heeft van het aansprakelijkheidsartikel in de voorbeeldlicentie. ND-OV zal aan OpenGeo aangeven dat, indien gewenst, OpenGeo het artikel over aansprakelijkheid aan mag passen op een vergelijkbare wijze zoals dat door 9292 gedaan is.

Voor de goede orde: het gaat hierbij ons inziens om feiten en niet om meningen en verder stellen we een enkele vraag. Rebel is en blijft verantwoordelijk voor haar rapportage.

De opdrachtgevers ND-OV,



Van: [REDACTED] - DGB
Verzonden: woensdag 8 mei 2013 16:29
Aan: [REDACTED] - HBJZ
CC: [REDACTED] - DGB; [REDACTED] DGB; [REDACTED]
DGB
Onderwerp: informatie tbv bijeenkomst 14 mei 15.15 - 16.00 KK
Bijlagen: IENM BSK-2012 167812.01 Publicatiedocument criteria voor de markt NDOV.pdf; sla_v3.15-ndov-9292-2013-04-08-gvt.pdf; 20130502 Reactie NDOV nav hoor en wederhoor Rebel.doc

Opvolgingsmarkering: Opvolgen
Markeringsstatus: Gemarkeerd

Categorieën: Categorie Rood wob verzoek

Beste [REDACTED]

Naar aanleiding van het gesprek met [REDACTED] doe ik je bijgaande informatie toekomen.

- Publicatiedocument overheden 31-8-2012
- Licentie van 9292 (april 2013)
- Notitie van opdrachtgevers aan Rebel, waarbij het in het bijzonder gaat om de punten 1 en 2.

Je krijgt als het goed is ook nog informatie van Rebel.

Als je vragen hebt, dan kan je mij bellen.

[REDACTED]

Tot dinsdag en de groeten [REDACTED]

Opmerkingen nav toetsing ND-OV door Rebel

2 mei 2013

In het kader van hoor en wederhoor heeft het opdrachtgeveroverleg ND-OV naar aanleiding van de conceptrapporten van Rebel opmerkingen met betrekking tot de volgende onderwerpen:

1. de door 9292 gegeven definitie van ND-OV
2. de door 9292 gekozen formulering voor de vergoeding voor verstrekkingkosten
3. de beschrijving van de tabel met brongegevens (A)
4. de invulling van het criterium aansprakelijkheid

Wij verzoeken Rebel aandacht te besteden aan de volgende punten waarbij volgens ND-OV onjuistheden zijn geconstateerd.

Wij verzoeken Rebel om hierna de rapporten af te ronden en de definitieve rapporten aan de opdrachtgever te versturen. ND-OV zal daarna de rapporten aanbieden aan 9292 en OpenGeo en vervolgens publiceren.

1. de door 9292 gegeven definitie van ND-OV

Bij de beoordeling van criterium 1 staat bij toelichting oordeel: "De licentievoorwaarden van 9292 maken een verwijzing naar 'NDOV-levering'. Dit houdt in "(Door)levering van een dataset in de zin van het Besluit Personenvervoer 2000 en opvolgende wet- en regelgeving, zoals aangeleverd door Vervoerders".

Er wordt dus verwezen naar het BP 2000, terwijl in het op 31 augustus 2012 gepubliceerde document "kaders voor een loket voor brongegevens reisinformatie openbaar vervoer" een definitie van ND-OV brongegevens gegeven is die niet overeenkomt met de definitie van ' NDOV-levering ' van 9292.

Hoe weet een afnemer wat hij krijgt?

Het gaat bij het BP 2000 om andere gegevens. Gegevens van overheden (haltedata) vallen bijvoorbeeld wel onder ND-OV en niet onder het BP 2000. Verder is in het BP 2000 ook geen sprake van een dynamische component, en ook geen sprake van vaststelling door overheden en vervoerders.

Ter informatie hierbij de definitie zoals die in het op 31 augustus 2012 gepubliceerde document "kaders voor een loket voor brongegevens reisinformatie openbaar vervoer":

"Een loket stelt brongegevens (gegevens zoals deze gedefinieerd zijn in de (dynamische) bijlage van het op 31 augustus 2012 gepubliceerde document "kaders voor een loket voor brongegevens reisinformatie openbaar vervoer") beschikbaar aan afnemers." en

"levering van brongegevens aan een loket geschiedt op basis van afspraken tussen overheden en vervoerders".

De tekst van de licentie van 9292 dient op dit punt voor een afnemer meer duidelijkheid te geven.

Een verwijzing naar het op 31 augustus 2012 gepubliceerde document "kaders voor een loket voor brongegevens reisinformatie openbaar vervoer" lijkt de meest eenvoudige toevoeging.

2. de door 9292 gekozen formulering voor de vergoeding voor verstrekkingkosten

Bij de beoordeling van criterium 15 staat bij toelichting oordeel: "artikel 4.1 verwijst naar het maximum bedrag dat overheden en vervoerders vaststellen. NDOV geeft aan dat het uitsluitend de overheden zijn die de hoogte van het maximum bedrag vaststellen."

Het gaat hier om de licentie van 9292 artikel 4.1 en om het **gezamenlijk** vaststellen.

9292 geeft aan dat het maximum bedrag gezamenlijk door overheden en vervoerders wordt vastgesteld, terwijl het op 31 augustus 2012 gepubliceerde document "kaders voor een loket voor brongegevens reisinformatie openbaar vervoer" juist heeft aangegeven dat de overheden dit maximum bedrag vaststellen. Dit is strijdig met elkaar. Hoe weet een afnemer (die juridisch gezien alleen de licentie van 9292 tekent) dat het hier gaat om het door de overheden genoemde maximum van €1000 in het op 31 augustus 2012 gepubliceerde document "kaders voor een loket voor brongegevens reisinformatie openbaar vervoer".

De tekst van de licentie van 9292 dient op dit punt voor een afnemer meer duidelijkheid te geven. Een verwijzing naar het op 31 augustus 2012 gepubliceerde document "kaders voor een loket voor brongegevens reisinformatie openbaar vervoer" lijkt de meest eenvoudige toevoeging, in combinatie met het weglaten van de tekst "en Vervoerders gezamenlijk" in artikel 4.1 van de licentie van 9292.

3. de beschrijving van de tabel met brongegevens (A)

In bijlage A is een tabel met brongegevens weergegeven. De tekst geeft aan dat het om een overzicht gaat van de beschikbare brongegevens. Door Rebel is niet getoetst of dit alle gegevens zijn die beschikbaar gesteld zijn. Daarom graag de tekst als volgt aanpassen:

"Onderstaande tabel geeft een overzicht van de door 9292 / OpenGeo aangegeven beschikbare brongegevens bij "

4. de invulling van het criterium aansprakelijkheid

Er is door Rebel aangegeven dat 9292 een mooiere versie heeft van het aansprakelijkheidsartikel in de voorbeeldlicentie. ND-OV zal aan OpenGeo aangeven dat, indien gewenst, OpenGeo het artikel over aansprakelijk aan mag passen op een vergelijkbare wijze zoals dat door 9292 gedaan is.

Voor de goede orde: het gaat hierbij ons inziens om feiten en niet om meningen en verder stellen we een enkele vraag. Rebel is en blijft verantwoordelijk voor haar rapportage.

De opdrachtgevers ND-OV,



Project ND-OV

Kaders voor een loket voor brongegevens reisinformatie openbaar vervoer

Aanleiding

De bereikbaarheid van Nederland is van grote waarde voor economische en sociale activiteiten. De overheden zetten naast het investeren in infrastructuur ook in op het beter benutten van de bestaande infrastructuur. Goede openbaar vervoer reisinformatie vooraf en tijdens de reis stelt reizigers in staat om bewuste keuzes te maken met betrekking tot hun reis.

Het project ND-OV (Nationale Data Openbaar Vervoer) maakt het mogelijk dat er vanaf 2013 meer marktpartijen komen die betrouwbare openbaar vervoer reisinformatie aan reizigers kunnen verstrekken. Om dit te realiseren is het van belang dat brongegevens eenvoudig, laagdrempelig, efficiënt en voor alle afnemers onder dezelfde voorwaarden beschikbaar komen.

Er is sprake van een reisinformatieketen:

- Vervoerders en overheden maken afspraken en leggen vast welke brongegevens beschikbaar gesteld moeten worden. Het bepalen van de brongegevens is een dynamisch proces. Het startpunt is in bijlage 1 beschreven. In het kader van het project ND-OV zullen overheden en vervoerders uniforme leveringsvoorwaarden en de lijst met brongegevens verder ontwikkelen en uniformeren.
- Vervoerders (en overheden met betrekking tot haltegegevens) stellen de afgesproken brongegevens om niet beschikbaar aan een loket.
- Brongegevens worden door een loket ongewijzigd doorgegeven aan afnemers. Een loket moet de dynamiek in de brongegevens kunnen faciliteren. Afnemers kunnen service providers, vervoerders en overheden zijn.
- Service providers die over brongegevens kunnen beschikken, zijn zo in staat reisinformatiediensten te ontwikkelen voor de reizigers.
- Verder is de verwachting dat er ook een aantal service providers zal ontstaan (net als bij de informatie verstrekking bij het wegverkeer) die brongegevens doorleveren en bewerkte informatie leveren aan partijen die op hun beurt reisinformatiediensten voor reizigers aanbieden.

Voor afnemers van brongegevens is het van belang dat zij, gelet op noodzakelijke investeringen, er zeker van zijn dat brongegevens daadwerkelijk geleverd worden.

Het Rijk, de provincies en de stadsregio's zijn in 2008 het project ND-OV gestart met als doel dat afnemers over brongegevens voor reisinformatie in het openbaar vervoer kunnen beschikken. Zoals aangegeven in de brief aan de Tweede Kamer van 10 april 2012 (Kamerstuk 31 305 nr.200) zien de overheden twee mogelijkheden waarlangs brongegevens voor reisinformatie voor het openbaar vervoer beschikbaar kunnen komen voor afnemers. De markt realiseert binnen de door de overheden aangegeven kaders een loket, of indien de markt geen loket conform de door de overheden aangegeven kaders realiseert, zijn overheden gelegitimeerd om zelf een loket te realiseren.

Doel van dit document

Het doel van dit document is te kunnen bepalen of marktpartijen bereid en in staat zijn een loket te realiseren conform de door de overheden gestelde voorwaarden. In het geval dat marktpartijen hier niet in slagen, zijn overheden gelegitimeerd om zelf een loket te realiseren.

Met dit document informeren Rijk, Provincies en Stadsregio's marktpartijen hoe de procedure is ingericht voor de realisatie van een loket voor brongegevens reisinformatie openbaar vervoer.

De kern is dat marktijen geïnformeerd worden welke functies een loket moet realiseren, en op welke wijze marktpartijen duidelijk kunnen maken dat zij een loket realiseren. In dit document zijn criteria voor een loket beschreven. Er is dus geen sprake van een aanbesteding of wedstrijd. Bij het hierna beschreven onderdeel "procedure", is de procedure nader uitgewerkt.

Overheden kunnen op basis van een risico-analyse reisinformatie openbaar vervoer (uitvoering 2^e helft 2012) of op basis van ervaringen met de nieuwe werkwijze met een loket, in overleg met de betrokken partijen, de criteria aanpassen.

De ambitie van de overheden is dat er zo snel mogelijk gestart wordt met het beschikbaar stellen van brongegevens aan afnemers.

Acties onder regie van de overheden

Onafhankelijk van wie een loket gaat realiseren, worden er in het kader van het project ND-OV acties, zoals beschreven in de brief aan de Tweede Kamer d.d. 10 april 2012, uitgevoerd. De overheden zetten in op de volgende acties:

- Er is een actie om te komen tot uniforme leveringsvoorwaarden. Hierin worden door overheden en vervoerders afspraken gemaakt over het uniformeren van de brongegevens die aan een loket geleverd moeten worden. Het maken van de afspraken is een dynamisch proces en een loket moet deze dynamiek faciliteren.
- Er is een actie om met middelen van IenM de kwaliteit van brongegevens te verbeteren (ontwikkelpad van huidige gegevens naar uniforme gegevens).
- Er is een actie om standaarden verder te ontwikkelen en te gebruiken (BISON).
- Er is een actie om het beheer van haltedata te organiseren en te realiseren.
- Overheden organiseren een structureel overleg met vervoerders en afnemers van een loket met als doel om o.a. de ontwikkelingen in de markt te monitoren en indien wenselijk aanpassingen aan de gevraagde/ te leveren brongegevens af te spreken.

Loket

Een loket is een verzamelpunt en doorgeefluik van aangeleverde brongegevens. Een loket voert geen bewerkingen uit op brongegevens. Een loket ontvangt brongegevens op basis van afspraken tussen overheden en vervoerders. Deze afspraken vinden hun oorsprong in concessies en de Wet Personenvervoer artikel 14, en het Besluit personenvervoer 2000 artikel 10.

Er wordt gewerkt aan uniforme leveringsvoorwaarden. Deze voorwaarden vormen uiteindelijk de basis voor een loket. Een loket moet brongegevens op basis van een uniforme licentie of gebruiksovereenkomst aan afnemers ter beschikking stellen.

Een loket is niet verantwoordelijk voor de kwaliteit van brongegevens, dit is een verantwoordelijkheid van leveranciers (vervoerders en overheden). Een loket is wel verantwoordelijk voor het tijdig en correct doorgeven van brongegevens.

Een loket dient bereikbaar te zijn voor afnemers voor het melden van incidenten (afwijkingen van de normale gang van zaken) en voor het beantwoorden van vragen.

Een loket dient een incident managementsysteem (antennefunctie) te gebruiken dat transparant is. Dit betekent dat informatie uit dit systeem transparant beschikbaar is voor overheden, vervoerders en afnemers. Incidenten moeten tijdig worden behandeld.

In eerste instantie zullen incidenten worden doorgegeven aan de leverancier met het verzoek om snel te reageren. Wanneer de reactie door een loket is ontvangen, zal de reactie door een loket aan afnemers worden verstrekt. Als dit proces niet goed loopt, dan kan een loket de ND-OV organisatie benaderen. De ND-OV organisatie zal actief bijdragen aan het oplossen van incidenten.

Uitgangspunten voor een loket

- Leveranciers leveren om niet brongegevens aan een loket. Leveranciers worden gelijkwaardig door een loket behandeld. Brongegevens zijn beschreven in de dynamische bijlage 1.
- Een loket wordt tijdig door de overheden geïnformeerd over actualisatie van bijlage 1.
- Leveranciers zijn aanspreekbaar op de kwaliteit (inhoud, formaat, tijdigheid, volledigheid, documentatie en dergelijke) van brongegevens.
- Marktpartijen die een loket exploiteren, ontvangen voor deze activiteit geen financiële overheidsbijdrage.

Procedure

Marktpartijen die een loket gaan realiseren, moeten zich bij de start van de realisatie aanmelden bij het project ND-OV. De aanmelding dient uiterlijk binnen drie maanden na de publicatiedatum te geschieden.

ND-OV zal na de aanmelding een externe partij opdracht geven om (op basis van de in dit document genoemde criteria) een eerste toets uit te voeren. De marktpartij dient medewerking aan deze toets te verlenen. In beginsel zal binnen een maand het resultaat van de eerste toets bekend worden gemaakt aan de marktpartij die zich heeft aangemeld.

Nadat het loket drie maanden operationeel is, wordt er een tweede toets uitgevoerd. Als er minimaal één marktpartij aan de gestelde criteria voldoet, is het niet nodig dat de overheden zelf een loket gaan realiseren.

Een loket moet tenminste drie jaar operationeel blijven. Daarom kunnen overheden gedurende drie jaar wanneer er aanleiding toe is, besluiten om een loket opnieuw door een externe partij te laten toetsen om te onderzoeken of er nog steeds aan de gestelde criteria wordt voldaan.

Indien er geen marktpartij voldoet aan de criteria (of niet meer voldoet), dan zijn overheden gelegitimeerd om zelf een loket te realiseren.

Alle marktpartijen kunnen zich aanmelden. Een marktpartij kan tegelijkertijd zowel afnemer als loket zijn. Het beschikbaar stellen van brongegevens moet op een transparante wijze geschieden. Een voorbeeldlicentie / gebruiksovereenkomst is bijgevoegd (bijlage 2).

Voor aanmelding en vragen kan contact worden opgenomen met het projectsecretariaat ND-OV, bereikbaar per mail joyce.van.leeuwen@minienm.nl.

Criteria

Bij de criteria worden een aantal begrippen gebruikt. Eerst worden definities van deze begrippen gegeven, daarna volgen de criteria.

Begrippen:

Loket	Organisatie die brongegevens reisinformatie openbaar vervoer verzamelt en deze onbewerkt ter beschikking stelt aan afnemers.
Brongegevens	Gegevens zoals deze gedefinieerd zijn in de (dynamische) bijlage 1 van dit document.
Vergoeding voor leveren van brongegevens	Een loket kan een vergoeding bij afnemers vragen voor het leveren van brongegevens. Voor brongegevens zelf wordt geen vergoeding gevraagd.
Afnemers	Partijen die brongegevens afnemen van een loket en brongegevens zelf gebruiken en/of deze doorleveren aan andere partijen.
Leveranciers	Vervoerders en decentrale overheden.

1. Een loket stelt brongegevens beschikbaar aan afnemers. Alle afnemers en leveranciers moeten door een loket gelijk worden behandeld. Voor realtime brongegevens geldt dat een loket brongegevens binnen maximaal 3 seconden na ontvangst moet doorgeven aan afnemers.
2. Een loket levert één op één (dus zonder dat er bewerkingen op brongegevens worden uitgevoerd) brongegevens van leveranciers door aan afnemers.
3. Een loket levert de noodzakelijke documentatie behorende bij de brongegevens. Deze documentatie wordt door leveranciers beschikbaar gesteld aan een loket.
4. Een loket is in staat om wijzigingen in de structuur van een brongegeven te verwerken. Wijzigingen in de structuur van een brongegeven worden minimaal 6 maanden voor invoering van de wijziging door een loket doorgegeven aan de afnemers.
5. Een loket is in staat om uitbreidingen in het assortiment van brongegevens binnen een maand te verwerken.
6. Een loket levert brongegevens onder uniforme voorwaarden (voorbeeldlicentie / gebruiksovereenkomst) aan afnemers.
7. Een loket is per email continue bereikbaar voor het melden van incidenten. Meldingen van incidenten kunnen telefonisch dagelijks van tenminste 08.00-22.00 uur worden doorgegeven. Binnen vier uur zal een reactie worden gegeven.
8. Een loket heeft een incident management informatiesysteem dat transparant is. Het betreft hier zowel incidenten met betrekking tot het functioneren van de eigen organisatie als incidenten met betrekking tot levering van brongegevens.
9. Vragen en verzoeken kunnen tijdens kantooruren bij een loket worden ingediend.
10. Indien nodig moet een loket contact opnemen met vervoerders en/of overheden en/of ND-OV organisatie om ervoor te zorgen dat incidenten worden opgelost.
11. In de voorwaarden (zoals genoemd bij punt 6) zijn bepalingen opgenomen over gebruiksrecht, misbruik en aansprakelijkheid, conform de voorbeeldlicentie / gebruiksovereenkomst.
12. Een loket dient binnen zes maanden na de publicatiedatum van dit document tenminste drie maanden daadwerkelijk operationeel te zijn. De overheden zullen dit toetsen en een loket moet te allen tijde inzicht geven in de opzet en werking en medewerking verlenen aan het toetsen.
13. Een loket heeft een opzegtermijn van tenminste 3 jaar.
14. Brongegevens zijn gratis.
15. Voor verstrekking van brongegevens kan aan afnemers een vergoeding van maximaal € 1000 per jaar (exclusief BTW) worden gevraagd.
16. Afnemers kunnen een loket aanspreken op het doorleveren van de brongegevens. Er is een leveringszekerheid (tijd dat het systeem werkt) van tenminste 99%.
17. Een loket heeft een geschillenregeling.

Project ND-OV

Bijlage 1: Beschrijving van de brongegevens (dynamisch document)

Deze bijlage bevat de beschrijving van brongegevens (inclusief verwijzingen naar bijbehorende documentatie) die door leveranciers geleverd kunnen worden aan een loket. In het geval dat een leverancier (vervoerder) per concessiegebied verschillende brongegevens levert, zal per concessiegebied worden aangegeven om welke brongegevens het gaat. Verder is er onderscheid gemaakt in gegevens die op de publicatiedatum geleverd kunnen worden, en gegevens die naar verwachting binnen een jaar geleverd kunnen worden aan een loket.

De beschrijving van het brongegeven haltedata (overheden zijn leverancier) is niet aanwezig. De reden hiervoor is dat de informatie nu nog niet bekend is. Het project "haltedata beheer" is in de opstartfase. De beschrijving van het brongegeven haltedata en de gegevens zelf kunnen naar verwachting in de loop van 2013 geleverd worden aan een loket.

Eerst worden in deze bijlage de volgende gegevensbronnen nader toegelicht:

- Dienstregeling
- Actuele voertuigpositie en stiptheid
- Vrije tekst berichten
- Mutaties op de operationele dienstuitvoering
- Tarieven

Daarna wordt per vervoerder (en voor de spoorvervoerders gezamenlijk) aangegeven welke brongegevens beschikbaar zijn en komen.

1. Dienstregeling

De dienstregeling (inclusief geografische halte en route gegevens) wordt tijdig, volledig en actueel aangeleverd. Ook omleidingroutes die tijdig bekend zijn (1 maand voor ingangsdatum) worden in de dienstregeling verwerkt. De meeste vervoerders leveren de dienstregeling in het formaat "koppelvlak 1". Dit is een BISON standaard, en hierbij wordt in verband met de bijbehorende documentatie ook het versienummer aangegeven.

2. Actuele voertuigpositie en stiptheid

De actuele (realtime) positie van de voertuigen en de stiptheid worden overeenkomstig de aangegeven documentatie geleverd.

3. Vrije tekstberichten

De vervoerder is verantwoordelijk voor de inhoud en kwaliteit van vrije tekstberichten. Bij omleidingroutes, verstoringen en calamiteiten in de dienstuitvoering worden vrije tekstberichten geproduceerd.

4. Mutaties op de operationele dienstuitvoering

De mutaties hebben betrekking op de dagelijkse dienstuitvoering.

5. Tarieven

Met dit brongegeven kunnen afnemers in combinatie met de dienstregeling de prijs van een reis berekenen voor:

- Reizen op saldo, vol tarief
- Voor spoor op basis van tarief 2^e klasse

Specificaties per vervoerder/concessie:

1. GVB Amsterdam

Voor bus, tram, metro:

- Voor de dienstregeling wordt koppelvlak 1 gebruikt met de versie 8.1.0.0 passeertijden variant. Coördinaten van alle haltes zijn hierin opgenomen.
- Voor de realtime gegevens wordt voor bus en tram gebruik gemaakt van koppelvlak 6 versie 8.1.0.0, koppelvlak 15 versie 8.1.0.0 en koppelvlak 17 versie 8.1.0.0.

Tussen nu en 2013 is het volgende nog te realiseren:

- Voor alle modaliteiten koppelvlak 1 versie 8.1.1.0 passeertijden variant met daarin toegankelijkheidskenmerken van de voertuigen en de buigpunten van de routes.
- Voor bus en tram koppelvlak 6 versie 8.1.1.0.
- Voor metro koppelvlak 6 versie 8.1.1.0, koppelvlak 15 versie 8.1.0.0 en voor koppelvlak 17 versie 8.1.0.0.
- Koppelvlak voor tarieven voor bus, tram, metro

2. HTM Den Haag

Voor bus, tram, Randstadrail:

- Voor de dienstregeling en realtime gegevens: koppelvlak 1 en koppelvlak 6, beide versie 8.1.1.0. Koppelvlak 1 is de passeertijden variant.

Vanaf december 2012 komt koppelvlak 15 en koppelvlak 17 (beide versie 8.1.0.0) beschikbaar.

3. RET Rotterdam

- De RET levert wekelijks de geplande dienstregeling, de zogenaamde "PAS" bestanden. Bijbehorende documentatie is aanwezig.

4. Arriva

- De dienstregeling wordt geleverd conform koppelvlak 1, versie 8.1.0.0.

De realtime gegevens worden geleverd conform de volgende koppelvlakken:

- Koppelvlak 6, versie 8.1.0.0 (er is een nieuwere versie 8.1.1.0, maar die werkt een interpretatieverschil weg, Arriva had het al zo geïmplementeerd in 8.1.0.0)
- Koppelvlak 19, versie 8.1.0.0, koppelvlak 15, versie 8.1.0.0 en koppelvlak 17, versie 8.1.0.0.

Voor de concessie Brabant moeten voor het leveren van de koppelvlakken 15 en 17 nog afspraken gemaakt worden. Voor de overige concessies wordt verwacht dat de koppelvlakken 15 en 17 na de zomer beschikbaar komen.

De koppelvlakken 1, 6 en 19 worden wellicht al in de zomer beschikbaar gesteld.

5. Connexxion

- Connexxion levert de gegevens conform de koppelvlakken 1, 6, 15 en 17 (allemaal versie 8.1).

6. EBS

- EBS gebruikt voor de dienstregeling koppelvak 1, versie 8.1.0.0 passeertijden variant.
- Voor de realtime gegevens is nu alleen koppelvak 6) versie 8.1) beschikbaar.

Eind 2012 zal naar verwachting ook koppelvak 15 en 17 beschikbaar komen.

7. Qbuzz

- Qbuzz levert koppelvak 1 versie 8.07 en koppelvak 6, versie 8.1.1.0, met uitzondering van de delayberichten.

8. Syntus

- Syntus levert voor de dienstregeling koppelvak 1 versie 8.07 / 8.1.1.0 Rijtijd en versie 8.1.1.0 Passeer.
- Voor de realtime gegevens levert Syntus koppelvak 6 versie 8.1.1.0 / SIRI VM, koppelvak 15 versie 8.1.0.0 en koppelvak 17 versie 8.1.0.0.

9. Veolia

- Veolia levert:
 - KV 1 TMI koppelvak 1 V 8.05
 - KV 6 TMI Koppelvak 6 V8.1.0.0
 - KV 19 TMI koppelvak 19 V 8.1.0.0 (oude versie nummering v8.1.3)

10. Spoorvervoerders (Arriva, Connexion, NS, Syntus, Veolia)

De volgende gegevens worden geleverd (en de bijbehorende documentatie is beschikbaar):

- De publieksdienstregeling in IFF formaat.
- Voertuigkenmerken.
- Productformule in IFF formaat.
- Geplande routewijziging met dienstregelingswijziging in IFF formaat.

In de loop van 2013 / 2014 komen de volgende gegevens beschikbaar:

- Calamiteiten
- Rituitval
- Geprognostiseerde aankomst- en vertrektijden.
- Tarieven
- Actueel vertrekperron
- Actuele voertuigpositie

Project ND-OV

Bijlage 2: Voorbeeldlicentie / gebruiksovereenkomst

voorbeeldlicentie / gebruiksovereenkomst bestaat uit:

- Overwegingen
- Artikelen
 1. Algemeen
 2. Definities
 3. Gebruiksrecht
 4. Misbruik
 5. Vergoeding voor verstrekking van brongegevens
 6. Looptijd, opzegging, beëindiging
 7. Aansprakelijkheid
 8. Functiebeschrijving loket
 9. Geschilbeslechting + toepassingsrecht
 10. Bijlage: beschrijving van brongegevens

Voorbeeldlicentie / gebruiksovereenkomst

Verklaring ondergetekenden

.....

OVERWEGENDE DAT:

- a. OV autoriteiten willen dat brongegevens ter beschikking komen voor afnemers ten behoeve van openbaar vervoer reisinformatie;
- b. Brongegevens aan afnemers worden verstrekt door een loket;
- c. Levering van brongegevens aan een loket geschied op basis van afspraken tussen overheden en vervoerders;
- d. Een afnemer brongegevens gebruikt om reizigers te informeren middels 1. Routeplanner, 2. Actuele informatie op halte en perron 3. Onderweg actuele reisinfo of route advies; of een afnemer levert gegevens aan derden, met dezelfde doelen;
- e. Een loket als taak heeft om brongegevens ter beschikking te stellen aan afnemers;
- f. Een afnemer een loket kan aanspreken op het tijdig doorleveren van de brongegevens;
- g. Middels een licentie of gebruiksovereenkomst het gelijke speelveld tussen afnemers is gewaarborgd;
- h. Er een leveringszekerheid aan afnemers is in verband met investeringen die afnemers moeten doen;
- i. Een leverancier de brongegevens gratis verstrekt aan een loket
- j. Een loket afnemers (mogelijk) een vergoeding voor verstrekking van brongegevens in rekening kan brengen.

VERKLAREN TE ZIJN OVEREENGEKOMEN:

1. Algemeen

Een loket levert aan afnemers onbewerkte brongegevens, die door leveranciers worden geleverd. Een loket kan niet worden aangesproken op zaken die niet door leveranciers worden geleverd.

2. Definities

Begrippen:

Loket	Organisatie die brongegevens reisinformatie openbaar vervoer verzamelt en deze onbewerkt ter beschikking stelt aan afnemers.
Brongegevens	Gegevens zoals deze gedefinieerd zijn in de (dynamische) bijlage 1 van dit document.
Vergoeding voor leveren van brongegevens	Een loket kan een vergoeding bij afnemers vragen voor het leveren van brongegevens. Voor brongegevens zelf wordt geen vergoeding gevraagd.
Afnemers	Partijen die brongegevens afnemen van een loket en brongegevens zelf gebruiken en/of deze doorleveren aan andere partijen.
Leveranciers	Vervoerders en decentrale overheden.

3. Gebruiksrecht

- A. Een loket verleent aan een afnemer, vanaf de datum van ondertekening van deze licentie / gebruiksovereenkomst, een niet-exclusieve licentie voor het gebruik van brongegevens. Afnemer mag brongegevens, al dan niet in bewerkte vorm doorleveren aan partijen tegen dezelfde voorwaarden.
- B. Loket verstrekt brongegevens.
- C. Een loket is in staat om wijzigingen in de structuur van een brongegeven te verwerken. Wijzigingen in de structuur van een brongegeven worden minimaal 6 maanden voor

invoering van de wijziging door een loket doorgegeven aan de afnemers. Een loket is in staat om uitbreidingen in het assortiment van brongegevens binnen een maand te verwerken.

- D. De beschrijving van brongegevens inclusief een beschrijving van bijbehorende documentatie is te vinden in de bijlage bij deze overeenkomst. Deze bijlage is een dynamisch document. Door overheden en vervoerders zullen / kunnen nieuwe afspraken omtrent brongegevens worden gemaakt.
- E. Brongegevens zijn niet geschikt voor het interpreteren van Openbaar Vervoer prestaties.

4. Misbruik

- A. Afnemers zullen ervoor zorgen dat brongegevens direct of indirect niet misbruikt worden, waaronder wordt verstaan elk ander gebruik dan het gebruik waarvoor brongegevens redelijkerwijs zijn bedoeld.
- B. Afnemers zullen ervoor zorgen dat de naam van vervoerders niet wordt geschaad anders dan door een oordeelloze weergave van waarheidsgetrouwe feiten.
- C. Afnemers zullen er voor zorgen dat brongegevens integer gebruikt worden, zodat openbaar vervoerbedrijven niet worden benadeeld.
- D. Afnemers zullen er voor zorgen dat niet gesuggereerd wordt dat reisinformatie die wordt getoond, is gecontroleerd en juist bevonden door leveranciers van brongegevens.

5. Vergoeding voor verstrekking van brongegevens

- A. De vergoeding voor verstrekking van brongegevens bedraagt xxx Euro per jaar exclusief BTW (ten hoogste 1000 Euro exclusief BTW).

6. Looptijd, opzegging en beëindiging

Looptijd

- A. De duur van deze licentie / gebruiksovereenkomst is onbepaald.
- B. Afnemer sluit een licentie / gebruiksovereenkomst voor minimaal 1 jaar.

Opzegging

- A. Een loket kan deze licentie / gebruiksovereenkomst schriftelijk opzeggen met een opzegtermijn van drie jaar.

Beëindiging

- A. Een loket kan deze licentie / gebruiksovereenkomst met onmiddellijke ingang beëindigen door middel van een schriftelijke verklaring, indien afnemer ook na schriftelijke aanmaning, binnen een redelijke termijn, in strijd handelt met één van de artikelen van deze licentie / gebruiksovereenkomst.
- B. Een loket kan, zonder dat ter zake ingebrekestelling zal zijn vereist, de licentie / gebruiksovereenkomst zonder gerechtelijke tussenkomst beëindigen, indien:
 - o Afnemer (voorlopige) *surseance* van betaling aanvraagt of hem (voorlopige) *surseance* van betaling wordt verleend;
 - o Afnemer *faillissement* aanvraagt of in staat van faillissement wordt verklaard;
 - o De onderneming van Afnemer wordt *geliquideerd*;
 - o Afnemer zijn *huidige onderneming staakt*;
 - o Op (een aanmerkelijk deel van) het vermogen van Afnemer beslag wordt gelegd en het beslag niet binnen een maand is opgeheven;
 - o Afnemer anderszins niet langer in staat moet worden geacht de verplichtingen uit deze licentie / gebruiksovereenkomst na te kunnen komen.

7. Aansprakelijkheid

- A. Een loket sluit elke aansprakelijkheid uit.
- B. Een loket sluit ketenaansprakelijkheid uit.

8. Functiebeschrijving loket

- A. Voor het melden van incidenten (afwijking van de normale situatie) is een loket continue bereikbaar per email. Incidenten kunnen telefonisch tussen tenminste 08.00 uur en 22.00 worden doorgegeven. Incidenten worden opgenomen in een transparant incident informatiesysteem. Binnen vier uur zal een reactie worden gegeven.
- B. Vragen en verzoeken kunnen tijdens kantooruren worden ingediend.
- C. Een loket is aanspreekbaar op tijdigheid van doorleveren van realtime brongegevens binnen 3 seconden en een loket is aanspreekbaar op een leveringszekerheid (tijd dat het systeem werkt) van tenminste 99%.
- D. Leveranciers zijn aanspreekbaar op de kwaliteit van brongegevens.

9. Geschilbeslechting en toepassingsrecht

Op deze licentie / gebruiksovereenkomst is het Nederlandse recht van toepassing. Geschillen die mochten ontstaan naar aanleiding van deze licentie / gebruiksovereenkomst, zullen worden beslecht door een bevoegde rechter te Den Haag.

10. Bijlage: Beschrijving van brongegevens

9292 Open OV Data Licentievooraarden

1 – Definities

9292-Database

de verzameling van data, informatie en andere onafhankelijke componenten die door RIG op een systematische of methodische wijze zijn gerangschikt, geordend en/of verbeterd en van waaruit (basis-) data betreffende openbaar vervoer (afzonderlijk) toegankelijk zijn.

Datalicentievooraarden

Deze 9292 Open Data Licentievooraarden.

Datalevering

RIG-Product of NDOV Levering, afhankelijk van de onder de Overeenkomst afgenomen data(collectie)

Gebrek

een substantiële niet-nakoming van de functionele of technische specificaties die schriftelijk door RIG zijn overeengekomen en/of nadere functionele of technische specificaties die uitdrukkelijk door Partijen schriftelijk zijn overeengekomen en bevestigd. Er is uitsluitend sprake van een Gebrek indien de Licentienemer het Gebrek kan aantonen en indien het Gebrek reproduceerbaar is.

Gebruiken

- a. hosten, opslaan, kopiëren, distribueren, uitvoeren, weergeven en anderszins gebruiken van de Datalevering of een deel daarvan samen met Licentienemerproducten;
- b. uitgeven van kopieën van en communiceren en anderszins beschikbaar maken voor het publiek van de Datalevering of een deel daarvan samen met Licentienemerproducten;

- c. gebruiken van de Datalevering of een deel daarvan in combinatie met andere content;
- d. extraheren van data uit en/of wedergebruiken van de Datalevering; en
- e. in sublicentie geven van de onder deze Datalicentievooraarden verleende rechten, ingevolge artikel 2.3.

Ingangsdatum

de datum waarop de laatste van de twee handtekeningen onder deze Datalicentievooraarden is gezet, of in het geval deze Datalicentievooraarden online worden gesloten, op het moment dat de Licentienemer de aanmelding heeft voltooid en akkoord is gegaan met deze Datalicentievooraarden. Intellectuele

Eigendomsrechten

alle (geregistreerde en ongeregistreerde) auteursrechten, persoonlijkheidsrechten, octrooirechten, handelsnaamrechten, merkrechten, modelrechten, databankrechten, rechten met betrekking tot domeinnamen en alle overige rechten van intellectueel eigendom overal ter wereld.

Licentienemer

de (natuurlijk/rechts-)persoon aan wie de Dataleveringen worden geleverd, onder de voorwaarden van de Overeenkomst.

Licentienemerproducten: producten, diensten en/of technologie op enig moment geleverd of ontwikkeld door of namens de Licentienemer, die Gebruik maken van een Datalevering.

NDOV Levering

(Door)levering van een data set in de zin van het Besluit Personenvervoer 2000 en opvolgende wet- en regelgeving, zoals aangeleverd door Vervoerders.

Overeenkomst

De SLA betreffende een specifieke datacollectie in combinatie met deze Datalicentievoorwaarden welke steeds onverkort van toepassing zijn.

Partijen

RIG en de Licentienemer gezamenlijk en afzonderlijk tevens Partij genoemd;

Richtlijn

Richtlijn 96/9/EG van het Europees Parlement en de Raad van 11 maart 1996 betreffende de rechtsbescherming van databanken.

RIG

Reisinformatiegroep B.V., een besloten vennootschap met beperkte aansprakelijkheid en de licentiegever onder deze Datalicentievoorwaarden.

RIG-Product

delen van de inhoud van de 9292-Database waarvoor onder deze Datalicentievoorwaarden een licentie wordt verleend zoals vermeld in de desbetreffende SLA voor Datalevering en de productbeschrijving.

SLA: De SLA geeft de aard en omvang van de Datalevering weer.

Vertrouwelijke Informatie

alle informatie die door een Partij aan de andere Partij beschikbaar wordt gesteld, inclusief maar niet beperkt tot informatie over de organisatie, programma's, software, documentatie, concepten en/of RIG-Producten. Vertrouwelijke Informatie omvat geen informatie die al algemeen bekend is bij het publiek, die openbaar is gemaakt met toestemming van de Partij van wie de informatie afkomstig is of die openbaar is gemaakt ingevolge een wettelijke verplichting.

Vervoerder(s)

De vervoerder(s) in de zin van artikel 1 onder k Wet personenvervoer 2000.

2 – Reikwijdte van de licentie

2.1 Onder de voorwaarden van deze

Datalicentievoorwaarden verleent RIG de Licentienemer een niet-exclusieve, wereldwijde licentie voor het Gebruik van een Datalevering, met dien verstande dat deze licentie niet strekt tot een verplichting de Datalevering te Gebruiken.

2.2 Tenzij anders overeengekomen, omvat de

aanspraak op het Gebruik van de Datalevering tevens het recht om de Datalevering tijdelijk te kopiëren naar het (werk)geheugen van de computer van de Licentienemer, de Datalevering te kopiëren naar en op te slaan op harde schijven en andere dataopslagmedia van de Licentienemer en back-ups te maken van de Datalevering voor zover noodzakelijk voor het aanbieden van Licentienemerproducten.

2.3 De Licentienemer ziet erop toe dat de

sublicentienemer onvoorwaardelijk instemt met deze Datalicentievoorwaarden. Licentienemer houdt bij aan wie een sublicentie wordt verleend. Bij vermoeden van misbruik of inbreuk op deze Datalicentievoorwaarden verschaft Licentienemer op eerste verzoek van RIG, aan RIG of een door RIG aangewezen derde per ommegaande inzage hierin.

3 – Licentievoorwaarden

3.1 De Datalevering wordt ontwikkeld en is primair geschikt voor het aanbieden van reisinformatie, maar is niet beperkt tot dit gebruik. De Datalevering of een combinatie van Dataleveringen is niet geschikt voor doeleinden met betrekking tot het

interpreteren van de prestaties van Vervoerders. De Licentienemer Gebruikt de Datalevering of een combinatie van Dataleveringen niet buiten de reikwijdte en de voorwaarden van de onder deze Datalicentievoorwaarden verleende licentie of aanvullende, specifiek overeengekomen, instructies.

3.2 De Licentienemer mag de Datalevering niet Gebruiken om:

- a. een Licentienemerproduct aan te bieden dat opzettelijk een nadelige invloed heeft op de doelstelling van RIG om de brede beschikbaarheid van open informatie over openbaar vervoer voor het publiek te bevorderen, bijvoorbeeld het opzettelijk onjuist informeren van eindgebruikers; of
- b. een Licentienemerproduct aan te bieden dat op enige wijze onethisch of onrechtmatig is jegens derden, met name Vervoerders, bijvoorbeeld het aanmoedigen van zwartrijden.

3.3 De Licentienemer treft de juiste technische en organisatorische maatregelen om gegevensverlies, ongeoorloofde toegang tot data of misrepresentatie van de Datalevering te voorkomen. Daarom vaardigt RIG van tijd tot tijd (beveiligings-)richtlijnen uit die de Licentienemer voor eigen risico en kosten dient toe te passen. Voor zover noodzakelijk installeert en implementeert de Licentienemer op eigen risico en kosten de Dataleveringen en eventuele relevante en technisch adequate software die de werking van de Datalevering niet verstoort of onveilig maakt.

3.4 De systemen van de Licentienemer voldoen aan de huidige technische normen en zijn – voor zover van toepassing – adequaat om de Datalevering of de Licentienemerproducten voor eindgebruikers snel en nauwkeurig beschikbaar te maken.

3.5 De Licentienemer leeft de van toepassing zijnde wetten en regels na.

3.6 De Licentienemer mag niet de indruk wekken dat hij voor of namens RIG of Vervoerders handelt, tenzij hierover expliciete afspraken over zijn tussen Licentienemer en RIG of Vervoerder.

3.7 Niets in deze Datalicentievoorwaarden beperkt de Licentienemer in het gebruik van content die hij elders verkrijgt of van de uitoefening van de rechten die hij uit hoofde van de wet heeft.

3.8 Om misbruik te voorkomen, behoudt RIG zich het recht voor op eigen kosten redelijke maatregelen te treffen om te onderzoeken en te controleren of de Licentienemer de Datalevering niet Gebruikt buiten de onder deze Datalicentievoorwaarden verleende rechten en voorwaarden of voor andere ongeoorloofde doeleinden zoals specifiek verboden onder deze Datalicentievoorwaarden.

4 – Prijs en betaling

4.1 Het recht op het Gebruiken van de Datalevering zoals verleend onder deze Datalicentievoorwaarden is gratis. Door Licentienemer eventueel verschuldigde kosten voor levering van de data aan de Licentienemer worden in de desbetreffende SLA vermeld. Het bedrag van de Datalevering en/of combinatie van Dataleveringen overschrijdt het door overheden en Vervoerders gezamenlijk vastgestelde maximum niet.

4.2 Met in achtneming van het bepaalde in artikel 4.1, laatste zin heeft RIG het recht de in de desbetreffende SLA vermelde prijzen en tarieven (indien van toepassing) op enig moment aan te passen. In het geval dat de Licentienemer een dergelijke aanpassing afwijst, is de Licentienemer gerechtigd binnen dertig (30) dagen na kennisgeving van deze aanpassing door RIG de Overeenkomst te beëindigen op de datum waarop de aanpassing van kracht zou worden.

4.3 De Licentienemer ziet erop toe dat betalingen conform de instructies van RIG en niet later dan dertig (30) dagen na de factuurdatum worden gedaan. Indien de Licentienemer niet binnen de voorgeschreven termijn of niet het volledige bedrag betaalt, is de Licentienemer van rechtswege in gebreke en is de Licentienemer vanaf die dag de wettelijke rente en eventuele gerechtelijke of buitengerechtelijke kosten verschuldigd die met betrekking tot een dergelijke te late of onvolledige betaling worden gemaakt.

4.4 Bij het niet voldoen aan de betalingstermijn is RIG gerechtigd de verplichtingen uit hoofde van deze Datalicentievoorwaarden op te schorten, dan wel conform artikel 9.4 te handelen.

5 – Intellectuele Eigendomsrechten

5.1 De 9292-Database is een database zoals bedoeld in de Richtlijn en de Databankenwet en is ook onder de Auteurswet beschermd. Waar het RIG en de Licentienemer betreft, berusten alle Intellectuele Eigendomsrechten met betrekking tot de 9292-Database en een RIG Producten exclusief bij RIG als de gerechtigde partij. Alle Intellectuele Eigendomsrechten met betrekking tot de Licentienemerproducten berusten exclusief bij de Licentienemer.

5.2 De Licentienemer verkrijgt het recht op het Gebruik van de Datalevering uitsluitend voor zover dit uitdrukkelijk onder deze Datalicentievoorwaarden is verleend. Deze Datalicentievoorwaarden strekken op geen enkele wijze tot overdracht van eigendom van Intellectuele Eigendomsrechten van RIG aan de Licentienemer of vice versa.

5.3 Behoudens met de schriftelijke goedkeuring van RIG, mag de Licentienemer verwijzingen naar

de vertrouwelijke aard van of de bescherming van Intellectuele Eigendomsrechten, inclusief kennisgevingen van auteursrechten, niet verwijderen of wijzigen, met betrekking tot onder andere de RIG-Producten, software, (data)bestanden en/of documentatie.

5.4 Het risico van schade, verlies, diefstal of wederrechtelijke toe-eigening van de Datalevering of andere door RIG geboden informatie (codes, wachtwoorden, documentatie enz.) gaat over op de Licentienemer wanneer de Datalevering of de informatie ter beschikking komt van de Licentienemer of een vertegenwoordiger van de Licentienemer.

5.5 RIG vrijwaart de Licentienemer tegen door de Licentienemer geleden verlies of schade als gevolg van een claim van derden dat de Datalevering, wanneer dit wordt Gebruikt conform deze Datalicentievoorwaarden, een inbreuk vormt op Intellectuele Eigendomsrechten van derden.

Om de vrijwaring van toepassing te laten zijn met betrekking tot een bepaalde claim, zal de Licentienemer:

- a. RIG onmiddellijk schriftelijk van een dergelijke claim in kennis stellen;
- b. de afwikkeling van de zaak, inclusief eventuele getroffen schikkingen aan RIG overlaten;
- c. RIG voorzien van de relevante volmachten om zichzelf te beschermen, indien noodzakelijk in naam van de Licentienemer en redelijke informatie, assistentie en medewerking bij het verdedigen van de claim verlenen.

Indien in rechte onherroepelijk vaststaat dat de door RIG ter beschikking gestelde RIG-Producten inbreuk maken op Intellectuele Eigendomsrechten van een derde of volgens de opvatting van RIG waarschijnlijk een dergelijke inbreuk zich voordoet, zal RIG, ter keuze van RIG:

- a. ervoor zorgdragen dat Licentienemer het RIG Product kan blijven Gebruiken;
- b. het RIG Product zodanig aanpassen of vervangen dat er geen sprake meer is van inbreuk, of
- c. na staking van het Gebruik van het RIG Product eventuele door de Licentienemer voor het desbetreffende RIG-Product betaalde tarieven terugbetalen met aftrek van een redelijk, door RIG – ter exclusieve beoordeling van RIG – te bepalen gebruikstarief.

Deze paragraaf bevat de volledige aansprakelijkheid van RIG en het enige rechtsmiddel dat de Licentienemer ter beschikking staat met betrekking tot inbreuk op de Intellectuele Eigendomsrechten en/of RIG heeft geen aanvullende aansprakelijkheid met betrekking tot enige beweerde of bewezen inbreuk.

5.6 Onder deze vrijwaring is RIG niet aansprakelijk voor zover een dergelijke aansprakelijkheid het gevolg is van de inbreuk op deze Datalicentievoorwaarden door de Licentienemer.

5.7 De Licentienemer vrijwaart RIG voor alle claims, verliezen en/of schade van derden op basis van het feit dat de door de Licentienemer gebruikte technologie voor het aanbieden van Licentienemerproducten een inbreuk vormt op een Intellectueel Eigendomsrecht van derden.

5.8 In het geval dat een sublicentienemer van de Licentienemer naar de opvatting van RIG inbreuk pleegt op de Intellectuele Eigendomsrechten van RIG of op een bepaling van deze Datalicentievoorwaarden, zal de Licentienemer alle medewerking aan RIG verlenen zodat RIG verdere overtreding of inbreuk kan stoppen en voorkomen. Met dit oogmerk biedt de Licentienemer RIG op eigen kosten de informatie en medewerking die noodzakelijk is om doeltreffend actie te ondernemen.

6 – Vertrouwelijkheid en publiciteit

6.1 De Partijen houden alle Vertrouwelijke Informatie strikt vertrouwelijk.

6.2 Afhankelijk van de schriftelijke goedkeuring vooraf van de andere Partij, onthult of maakt geen der Partijen informatie en datadragers beschikbaar aan derden of aan haar medewerkers, tenzij de beschikbaarheid of bekendmaking noodzakelijk is om aan de overeengekomen voorwaarden te voldoen. De Partijen garanderen dat hun medewerkers deze vertrouwelijkheidsbepalingen eveneens naleven.

6.3 Na beëindiging van de Datalicentievoorwaarden om welke reden dan ook, staken de Partijen het gebruik van alle Vertrouwelijke Informatie die door de andere Partij is verstrekt.

7. – Rechten en verplichtingen van RIG

7.1 RIG biedt de Licentienemer toegang tot de Datalevering door de Datalevering beschikbaar te stellen op de in de SLA beschreven wijze.

7.2 Het is RIG toegestaan wijzigingen en/of verbeteringen (hierna te noemen "Verbeteringen") aan te brengen in een RIG Product of de samenstelling daarvan. In een dergelijk geval stelt RIG de Licentienemer hiervan in kennis en stelt de Verbeteringen onmiddellijk ter beschikking aan de Licentienemer. De kosten van implementatie van deze Verbeteringen komen voor rekening van de Licentienemer. Indien de Licentienemer de Verbeteringen afwijst, is de Licentienemer gerechtigd de Overeenkomst schriftelijk te beëindigen op de datum waarop de wijziging van kracht wordt, tenzij de wijziging wordt geïnitieerd door wijzigingen van

relevante wetten of regels of andere door de bevoegde instanties uitgevaardigde vereisten, of indien RIG de kosten van implementatie van de wijzigingen draagt. RIG is niet gehouden bepaalde eigenschappen of functionaliteiten van een RIG Product te handhaven, te wijzigen of toe te voegen.

7.3 RIG garandeert niet dat de Datalevering volmaakt is of zonder Gebreken werkt. De verantwoordelijkheid voor een volledig, accurate en/of actuele NDOV Levering ligt bij de Vervoerders. RIG is in geen geval aansprakelijk voor schade die voortvloeit uit data met betrekking tot de Datalevering die niet volledig, accuraat of actueel zijn. RIG mag de toegang tot de website waarlangs de Datalevering plaatsvindt tijdelijk weigeren of beperken voor preventief onderhoud of herstel- of aanpassingswerkzaamheden. RIG stelt alles in het werk om een dergelijke onderbreking tot een minimum te beperken en streeft ernaar een dergelijke onderbreking buiten OV spijtijden te doen plaatsvinden en de Licentienemer daarover vooraf te informeren, voor zover de omstandigheden dat mogelijk maken.

7.4 Voor zover bekend bij RIG, bevat de Datalevering bij levering geen virussen, logic bombs of trojaanse paarden die de systemen van de Licentienemer kunnen aantasten.

7.5 RIG zal zich in redelijkheid inspannen eventuele Gebreken in de Datalevering binnen een redelijke termijn te verhelpen indien en voor zover de Licentienemer het desbetreffende Gebrek heeft gemeld met een gedetailleerde beschrijving en binnen een redelijke termijn nadat de Gebrek zich voordeed. Eventueel daarmee gepaard gaande kosten worden door RIG gedragen, tenzij de oorzaak of het optreden van de Gebrek direct door de Licentienemer werd veroorzaakt. RIG is gerechtigd tijdelijke oplossingen, alternatieve softwareoplossingen en probleemomzeilende beperkingen te implementeren.

8 – Aansprakelijkheid

8.1 De volledige aansprakelijkheid van RIG als gevolg van een toerekenbare tekortkoming onder deze Datalicentievoorwaarden of uit enige andere hoofde, daaronder uitdrukkelijk begrepen iedere tekortkoming in de nakoming van een overeengekomen garantieverplichting, is beperkt tot vergoeding van de directe schade. In geen geval bedraagt de totale aansprakelijkheid meer dan €10.000,= (tienduizend euro) gedurende de looptijd van de Overeenkomst.

8.2 Aansprakelijkheid van de Partijen voor indirecte schade en gevolgschade, zoals verlies van winst, verlies van besparingen, verlies van inkomsten, verlies van uitkeringen, aantasting van goodwill, verlies als gevolg van bedrijfsonderbreking of verlies van Dataleveringen of data is uitgesloten.

8.3 De volledige aansprakelijkheid van de Licentienemer als gevolg van een toerekenbare tekortkoming onder deze Datalicentievoorwaarden of uit enige andere hoofde is beperkt tot vergoeding van de schade tot een maximum van € 100.000,= (honderdduizend euro) gedurende de looptijd van de Overeenkomst.

8.4 Niets in dit artikel 8 strekt tot uitsluiting of beperking van de aansprakelijkheid van de Partijen:

- a. voor overlijden of persoonlijk letsel;
- b. voor opzettelijk handelen en grove nalatigheid;
- c. met betrekking tot de vrijwaring zoals verleend door RIG en vermeld in artikel 5.5;
- d. met betrekking tot de vrijwaring zoals verleend door Licentienemer en vermeld in artikel 5.7; en
- e. misbruik van Vertrouwelijke Informatie.

8.5 Tenzij een Partij onder deze Datalicentievoorwaarden blijvend niet in staat is haar verplichtingen na te komen, ontstaat de aansprakelijkheid van een Partij wegens toerekenbare

tekortkoming slechts indien de in gebreke zijnde Partij een schriftelijke kennisgeving van een dergelijke tekortkoming heeft gekregen waarin een redelijke termijn is opgenomen waarbinnen de in gebreke zijnde Partij de tekortkoming kan zuiveren en de in gebreke zijnde Partij na een dergelijke termijn in gebreke blijft haar verplichtingen na te komen. De schriftelijke ingebrekestelling dient een volledige en gedetailleerde beschrijving van de tekortkoming te bevatten, zodat de in gebreke zijnde Partij de gelegenheid heeft op adequate wijze te reageren.

8.6 Geen van de Partijen is gehouden haar verplichtingen na te komen, indien de desbetreffende Partij daarvan wordt weerhouden door overmacht zoals bedoeld in artikel 6:75 Burgerlijk Wetboek.

9 – Duur, opschorting en beëindiging

9.1 De Overeenkomst is van kracht met ingang van de Ingangsdatum en heeft een looptijd van 1 jaar, tenzij schriftelijk anders overeengekomen. Na de initiële duur wordt de Overeenkomst stilzwijgend verlengd voor aansluitende perioden van telkens 1 jaar, tenzij Licentienemer het Gebruik van de Datalevering beëindigt en/of de Overeenkomst opzegt per aangetekende brief of langs elektronische weg met inachtneming van een opzegtermijn van twee (2) maanden vóór het einde van de desbetreffende periode. Aan RIG komt in dit verband een opzegtermijn toe van tenminste drie (3) jaar.

9.2 Ongeacht artikel 9.1, kan elke Partij de Overeenkomst met onmiddellijke ingang geheel of gedeeltelijk beëindigen, indien de andere Partij een (tijdelijke) surseance van betaling wordt verleend, failliet wordt verklaard of faillissement aanvraagt, of indien het bedrijf van de andere Partij wordt geliquideerd of hij/zij de werkzaamheden staakt.

9.3 Voorts kan RIG niettegenstaande artikel 9.1, de Overeenkomst met onmiddellijke ingang geheel of gedeeltelijk beëindigen, indien de Licentienemer inbreuk pleegt op de Intellectuele Eigendomsrechten van RIG of indien de Licentienemer de voorwaarden zoals vermeld in artikel 2 en 3 niet naleeft indien en voor zover die Licentienemer een dergelijke inbreuk niet binnen dertig (30) dagen na kennisgeving van een dergelijke inbreuk door RIG tenietdoet. Zolang de inbreuk op de Intellectuele Eigendomsrechten of niet-naleving van de Datalicentievoorwaarden voortduurt, is RIG gerechtigd haar verplichtingen op te schorten zonder dat zij aansprakelijk is voor enige daaruit voortvloeiende schade.

9.4 Naast de bepalingen van artikel 9.1 tot en met 9.3, is elke Partij gerechtigd de Overeenkomst geheel of gedeeltelijk te beëindigen in het geval van een toerekenbare tekortkoming in de uitvoering van deze Datalicentievoorwaarden en voor zover de in gebreke zijnde partij na een ingebrekestelling te hebben ontvangen met daarin een redelijke termijn tot zuivering van de tekortkoming nalaat aan haar verplichtingen onder deze Datalicentievoorwaarden te voldoen.

9.5 In geval van beëindiging van de Overeenkomst op grond van artikel 9.2 of 9.3 staakt de Licentienemer het Gebruik van de Datalevering onmiddellijk na de datum van de beëindiging. Voor alle duidelijkheid wordt vermeld dat een beëindiging van de Overeenkomst op andere gronden (dat wil zeggen beëindiging zoals vermeld in artikel 4.2, 7.2, 9.1 of 9.4) geen invloed heeft op de rechten van de Licentienemer op het Gebruik van een NDOV Levering die al aan de Licentienemer zijn verleend binnen de voorwaarden van deze Datalicentievoorwaarden.

10 – Toepasselijk recht en bevoegdheid

10.1 Op de Overeenkomst is Nederlandse recht van toepassing.

10.2 Alle geschillen die voortkomen uit de Overeenkomst worden uitsluitend voorgelegd aan de bevoegde rechter te Utrecht.

11 – Diversen

11.1 Tenzij uitdrukkelijk anders blijkt uit deze Datalicentievoorwaarden is Licentienemer niet gerechtigd de rechten en verplichtingen voortkomend uit de Overeenkomst aan derden over te dragen zonder de voorafgaande schriftelijke goedkeuring van RIG. RIG zal een dergelijke goedkeuring niet op onredelijke gronden weigeren.

11.2 Wijzigingen in of toevoegingen aan de bepalingen van de Overeenkomst en/of deze Datalicentievoorwaarden zijn uitsluitend geldig en van toepassing indien en voor zover schriftelijk door Partijen overeengekomen.

11.3 Indien een of meer bepalingen van de Datalicentievoorwaarden nietig en/of onafdwingbaar worden verklaard, heeft dit geen invloed op de geldigheid van de overige bepalingen van deze Datalicentievoorwaarden. Indien noodzakelijk, overleggen Partijen met elkaar om de bepalingen zodanig aan te passen dat deze worden vervangen door bepalingen waarvan de inhoud en strekking zo veel mogelijk aansluit op de bepalingen die nietig en/of onafdwingbaar zijn.

11.4 Bepalingen die bedoeld zijn om na beëindiging van de Overeenkomst van kracht te blijven, blijven na beëindiging onverminderd geldig. Artikel 2, 5, 6, 8-11 zijn dergelijke bepalingen.

11.5 Tenzij schriftelijk anders is bepaald, strekt niets in deze Datalicentievoorwaarden tot een agentschap, partnership of joint venture van welke aard dan ook tussen Partijen.

11.6 Het nalaten een recht uit te oefenen of rechtsmiddel te gebruiken of een vertraging in de uitoefening van een recht of het gebruik van een rechtsmiddel onder deze Datalicentievoorwaarden strekt er niet toe dat van dat recht of rechtsmiddel wordt afgezien of dat sprake is van (een ander) recht van afstand.

Utrecht, Maart 2013

Van: [redacted] [redacted]@Rebelgroup.com]
Verzonden: maandag 13 mei 2013 15:50
Aan: [redacted] DGB
CC: [redacted]
Onderwerp: FW: Ter voorbereiding: Gespreksnotitie NDOV
Bijlagen: Gespreksnotitie NDOV 14 mei.pdf; kst-31305-200 (3).pdf; ienm-bsk-2012-167812-01-publicatiedocument-criteria-voor-de-markt-ndov1 (3).pdf; 20130502 Reactie NDOV nav hoor en wederhoor Rebel (2).doc; CONCEPT gatereview2 9292 12042013.pdf

Opvolgingsmarkering: Opvolgen
Markeringsstatus: Gemarkeerd

Categorieën: Categorie Rood wob verzoek

Dag [redacted]

Excuses, ik begreep net pas dat jij aanwezig bent. Zie onderstaande mail die ik naar de rest heb verstuurd.

Met groet,

[redacted]

RebelGroup Executives bv

[redacted]

[redacted]

[redacted]@Rebelgroup.com
www.rebelgroup.com

[volg Rebel via Twitter](#)

disclaimer: www.rebelgroup.com

REBEL



Rebel is adviseur voor de financiering van Prinses Maxima Centrum en sponsor van Kikabouw.nl

Van: [redacted]
Verzonden: maandag 13 mei 2013 11:33
Aan: [redacted]@minienm.nl; [redacted] DGB ([redacted]@minienm.nl)
CC: [redacted] ([redacted]@vandoorne.com); [redacted]; [redacted]@accenture.com
Onderwerp: Ter voorbereiding: Gespreksnotitie NDOV

Allen,

Ter voorbereiding van ons gesprek van morgen heb ik een gespreksnotitie opgesteld en bijgevoegd. Deze dient ons als basis om het gesprek te voeren. In de notitie staat ons inziens de kern van de discussie aangevuld met relevante passages in de bijlage.

Deze passages komen uit (en zijn ook bijgevoegd):

- Publicatiedocument
- Kamerbrief
- Gatereview 2 9292
- Reactie NDOV op gate review 2

Gezien de korte voorbereiding is [REDACTED] genoodzaakt om in te bellen. Ik zou jullie vriendelijk willen vragen om voor een inbelmogelijkheid te zorgen. Ik hoor graag of dat ook gaat lukken.

Tot morgen!

Met vriendelijke groet,

[REDACTED]

RebelGroup Executives bv

[REDACTED]

[REDACTED]

[REDACTED]@Rebelgroup.com
www.rebelgroup.com

[volg Rebel via Twitter](#)

disclaimer: www.rebelgroup.com

REBEL



Rebel is adviseur voor de financiering van Prinses Maxima Centrum en sponsor van Kikabouw.nl

Opmerkingen nav toetsing ND-OV door Rebel

2 mei 2013

In het kader van hoor en wederhoor heeft het opdrachtgeveroverleg ND-OV naar aanleiding van de conceptrapporten van Rebel opmerkingen met betrekking tot de volgende onderwerpen:

1. de door 9292 gegeven definitie van ND-OV
2. de door 9292 gekozen formulering voor de vergoeding voor verstrekkingkosten
3. de beschrijving van de tabel met brongegevens (A)
4. de invulling van het criterium aansprakelijkheid

Wij verzoeken Rebel aandacht te besteden aan de volgende punten waarbij volgens ND-OV onjuistheden zijn geconstateerd.

Wij verzoeken Rebel om hierna de rapporten af te ronden en de definitieve rapporten aan de opdrachtgever te versturen. ND-OV zal daarna de rapporten aanbieden aan 9292 en OpenGeo en vervolgens publiceren.

1. de door 9292 gegeven definitie van ND-OV

Bij de beoordeling van criterium 1 staat bij toelichting oordeel:

"De licentievoorwaarden van 9292 maken een verwijzing naar 'NDOV-levering'. Dit houdt in "(Door)levering van een dataset in de zin van het Besluit Personenvervoer 2000 en opvolgende wet- en regelgeving, zoals aangeleverd door Vervoerders".

Er wordt dus verwezen naar het BP 2000, terwijl in het op 31 augustus 2012 gepubliceerde document "kaders voor een loket voor brongegevens reisinformatie openbaar vervoer" een definitie van ND-OV brongegevens gegeven is die niet overeenkomt met de definitie van ' NDOV-levering ' van 9292.

Hoe weet een afnemer wat hij krijgt?

Het gaat bij het BP 2000 om andere gegevens. Gegevens van overheden (haltedata) vallen bijvoorbeeld wel onder ND-OV en niet onder het BP 2000. Verder is in het BP 2000 ook geen sprake van een dynamische component, en ook geen sprake van vaststelling door overheden en vervoerders.

Ter informatie hierbij de definitie zoals die in het op 31 augustus 2012 gepubliceerde document "kaders voor een loket voor brongegevens reisinformatie openbaar vervoer":

"Een loket stelt brongegevens (gegevens zoals deze gedefinieerd zijn in de (dynamische) bijlage van het op 31 augustus 2012 gepubliceerde document "kaders voor een loket voor brongegevens reisinformatie openbaar vervoer") beschikbaar aan afnemers." en

"levering van brongegevens aan een loket geschiedt op basis van afspraken tussen overheden en vervoerders".

De tekst van de licentie van 9292 dient op dit punt voor een afnemer meer duidelijkheid te geven.

Een verwijzing naar het op 31 augustus 2012 gepubliceerde document "kaders voor een loket voor brongegevens reisinformatie openbaar vervoer" lijkt de meest eenvoudige toevoeging.

2. de door 9292 gekozen formulering voor de vergoeding voor verstrekkingkosten

Bij de beoordeling van criterium 15 staat bij toelichting oordeel: "artikel 4.1 verwijst naar het maximum bedrag dat overheden en vervoerders vaststellen. NDOV geeft aan dat het uitsluitend de overheden zijn die de hoogte van het maximum bedrag vaststellen."

Het gaat hier om de licentie van 9292 artikel 4.1 en om het **gezamenlijk** vaststellen.

9292 geeft aan dat het maximum bedrag gezamenlijk door overheden en vervoerders wordt vastgesteld, terwijl het op 31 augustus 2012 gepubliceerde document "kaders voor een loket voor brongegevens reisinformatie openbaar vervoer" juist heeft aangegeven dat de overheden dit maximum bedrag vaststellen. Dit is strijdig met elkaar. Hoe weet een afnemer (die juridisch gezien alleen de licentie van 9292 tekent) dat het hier gaat om het door de overheden genoemde maximum van €1000 in het op 31 augustus 2012 gepubliceerde document "kaders voor een loket voor brongegevens reisinformatie openbaar vervoer".

De tekst van de licentie van 9292 dient op dit punt voor een afnemer meer duidelijkheid te geven. Een verwijzing naar het op 31 augustus 2012 gepubliceerde document "kaders voor een loket voor brongegevens reisinformatie openbaar vervoer" lijkt de meest eenvoudige toevoeging, in combinatie met het weglaten van de tekst "en Vervoerders gezamenlijk" in artikel 4.1 van de licentie van 9292.

3. de beschrijving van de tabel met brongegevens (A)

In bijlage A is een tabel met brongegevens weergegeven. De tekst geeft aan dat het om een overzicht gaat van de beschikbare brongegevens. Door Rebel is niet getoetst of dit alle gegevens zijn die beschikbaar gesteld zijn. Daarom graag de tekst als volgt aanpassen:

"Onderstaande tabel geeft een overzicht van de door 9292 / OpenGeo aangegeven beschikbare brongegevens bij "

4. de invulling van het criterium aansprakelijkheid

Er is door Rebel aangegeven dat 9292 een mooiere versie heeft van het aansprakelijkheidsartikel in de voorbeeldlicentie. ND-OV zal aan OpenGeo aangeven dat, indien gewenst, OpenGeo het artikel over aansprakelijk aan mag passen op een vergelijkbare wijze zoals dat door 9292 gedaan is.

Voor de goede orde: het gaat hierbij ons inziens om feiten en niet om meningen en verder stellen we een enkele vraag. Rebel is en blijft verantwoordelijk voor haar rapportage.

De opdrachtgevers ND-OV,



Vergaderjaar 2011–2012

31 305

Mobiliteitsbeleid

Nr. 200

BRIEF VAN DE MINISTER VAN INFRASTRUCTUUR EN MILIEU

Aan de Voorzitter van de Tweede Kamer der Staten-Generaal

Den Haag, 10 april 2012

Hierbij bied ik u, mede namens de provincies en stadsregio's, een stand van zaken brief aan over het project ND-OV (Nationale Data Openbaar Vervoer). Deze brief is behandeld in het Bestuurlijk Koepel Overleg 26 maart jl.

Overheden (rijk, provincies, stadsregio's) en vervoerders werken vanaf 2008 samen op het terrein van OV-reisinformatie. De gezamenlijke overheden zetten zich in op verbetering van reisinformatie in het openbaar vervoer, zodat de reiziger op basis van goede informatie een bewuste keuze kan maken in 2015 (Aanpak multimodale reisinformatie Kamerstuk TK 31 305, nr. 143). Dat vraagt om een uitbreiding van benodigde statische data voor reisinformatie (m.n. de dienstregeling) naar real time/actuele informatie (dus rekening houdend met vertragingen en omleidingen etc.).

In het Algemeen Overleg met uw Kamer van november 2009 (Kamerstuk 31 305, nr. 166) heeft de toenmalige staatssecretaris van V&W aangegeven dat de overheden de regie nemen bij het realiseren van ND-OV. Immers de toen door de vervoerders aangeboden business case voldeed niet aan de wensen van de overheden. Tevens is afgesproken de ontwikkelingen in de markt te blijven volgen.

Beter benutten

Het huidige kabinet heeft bevestigd dat reisinformatie een belangrijk speerpunt is door het te benoemen in het programma Beter Benutten. Het Kabinet is van mening dat «een adequate inzet van IT-toepassingen kan bijdragen aan het verbeteren van individuele en actuele reisinformatie.»

Doel

Het project NDOV creëert voorwaarden, zodat de belangrijkste (actuele) gegevens voor reisinformatie beschikbaar worden gesteld aan afnemers eind 2012.

De markt kan vervolgens aan de slag met deze data door reisadviezen te maken voor de reiziger.

Dit kan bijvoorbeeld door het maken van applicaties voor smartphones, waarmee de individuele reiziger altijd actuele en betrouwbare reisadviezen kan ontvangen. In de periode 2013/2014 zal nog een verdere kwaliteitsslag worden gemaakt.

Resultaten

Inmiddels zijn de volgende resultaten geboekt:

- Het Besluit Personenvervoer artikel 10 is aangepast per 1/1/2011, waardoor vervoerders vanaf dat moment verplicht zijn naast statische (dienstregeling) ook actuele/realtime reisinformatie door te geven aan degene die daarom vraagt ten behoeve van reisinformatie.
- Er is onderzoek gedaan naar hoe gegevens, onder regie van de overheden, het beste beschikbaar kunnen worden gesteld aan de hand van scenario's: 1) databank van ND-OV wordt nieuw gebouwd en aanbesteed; 2) bestaande databanken worden uitgebouwd tot ND-OV. Daarnaast bestaat een derde scenario: de markt bouwt ND-OV zonder overheidsbijdrage. Scenario 3 maakte geen deel uit van het onderzoek. Uit dit onderzoek is gebleken dat centrale opslag van data niet nodig is (scenario 1). Dat scheelt veel dubbel werk. Het uitbouwen van bestaande databanken (scenario 2) komt het best naar voren en is daarom uitgangspunt geweest voor vervolgonderzoek. Dit resulteert in lagere kosten en een kortere implementatietijd. Tijdens het onderzoek is gebleken dat er draagvlak is bij overheden, markt en vervoerders voor het uitwerken van scenario 2 boven scenario 1 en daarmee het benutten van bestaande gegevenssystemen (GOVI, 9292, Sabimos, Dreis, NS ea).
Uit het onderzoek en gesprekken met vervoerders, overheden en markt komt de behoefte naar voren de concessievoorwaarden met betrekking tot reisinformatie te uniformeren. Uniformeren levert kostenbesparingen op voor vervoerders; dit is uiteindelijk in het belang van de reizigers, de vervoerders en de opdrachtgevende overheden.
- 9292 heeft in 2011 aangegeven te werken aan het beschikbaar stellen van gegevens voor reisinformatie.
- NS geeft inmiddels reisinformatie vrij via een API (Application Program Interface) aan de markt zodat vele ontwikkelaars voor reisinformatie actief zijn (via app en internet).

Aanpak 2012

De initiatieven in de markt zijn duidelijk in ontwikkeling (zoals 9292, Google). Zij zijn in 2011 initiatieven gestart (zonder verzoek tot overheidsbijdrage) om gegevens voor reisinformatie aan andere marktpartijen beschikbaar te stellen. Deze partijen richten zich vooral nog op statische gegevens (de dienstregeling). Voor de actuele gegevens (vertragingen) geldt dat nog niet duidelijk is hoe en wanneer die beschikbaar gesteld worden.

Daarom zal voorlopig ook gelden dat de overheden de regie houden op de resultaten zolang als dit wenselijk en nodig is.

De overheden werken in 2012 langs drie sporen, waardoor ruimte wordt geboden aan de markt om tot de gewenste resultaten te komen:

1. No regret activiteiten

Deze activiteiten geven een benodigde impuls en zijn onafhankelijk van wie uiteindelijk de gegevens voor reisinformatie aan afnemers ter beschikking stelt om daar vervolgens via bijvoorbeeld apps diensten aan de reizigers te bieden:

- het opstellen van uniforme leveringsvoorwaarden tussen de concessieverleners en de vervoerders en definiëren van de benodigde kwaliteit van data. Dit vindt plaats in overleg tussen overheden en vervoerders. Deze voorstellen richten zich op beschikbaarheid, standaarden en kwaliteit van de benodigde gegevens. Dit kan worden vormgegeven in een separaat document met een verwijzing in de concessie. Dit wordt vervolgens vastgesteld door de openbaar vervoerautoriteiten. In dit vervolg zal tevens inzicht worden gegeven in de financiële gevolgen voor de partijen.
- Verder ontwikkelen van ontbrekende standaarden via het platform Beheer Informatie Standaarden OV Nederland (BISON).
- Het Ministerie van Infrastructuur en Milieu heeft middelen gereserveerd om bij te dragen aan (technische) aanpassingen.

2. Kaders voor marktinitiatieven en vinger aan de pols

Aan de hand van het op te stellen toetsingskader worden initiatieven van de markt, door een externe partij getoetst. De initiatieven dienen te passen binnen de volgende kaders:

- Voldoen aan de eisen die gesteld worden aan de beschikbaar te stellen gegevens (o.a. kwaliteit, functionaliteiten, standaarden, continuïteit en landsdekkend) zoals die worden beschreven in de bovengenoemde uniforme leveringsvoorwaarden;
- Level playing field. De voorwaarden waaronder partijen de gegevens kunnen afnemen dienen minimaal overeen te komen met de voorwaarden zoals die in de op te stellen licenties worden beschreven (bijv. data beschikbaar tegen verstrekingskosten);
- De levering van de gegevens dient daadwerkelijk en volgens de bovengenoemde voorwaarden in ieder geval 3 maanden in praktijk te zijn gebracht door de marktpartij;
- De initiatieven van de markt dienen in 2012 bekend te zijn;

- De overheden zullen de marktpartijen voor de zomer informeren over de gestelde eisen binnen het toetsingskader;
- Daarnaast zullen de overheden periodiek in overleg treden met marktpartijen om inzicht te krijgen in de voortgang van initiatieven.

3. Onder regie van de overheden

De overheden bieden de markt kaders, waarbinnen initiatieven kunnen worden ontwikkeld en geïmplementeerd. Zolang dat niet gebeurt, houden de overheden de regie. Tot die tijd richten de overheden zich op:

- Vanuit efficiency en pragmatisme (doorlooptijd en kosten) worden de gegevens van stad- en streekvervoer gebundeld tot één loket en parallel worden de gegevens van spoor via één loket aan de markt aangeboden.
- De decentrale overheden nemen hierin het voortouw voor de realisatie van het loket voor stad/streekvervoergegevens.
- Het Ministerie van Infrastructuur en Milieu neemt het voortouw voor de realisatie van het loket voor spoorgegevens. Dit zal in nauw overleg met alle spoorvervoerders gebeuren;
- Om de loketten in staat te stellen gegevens onder uniforme condities beschikbaar te stellen aan afnemers zal een licentieovereenkomst worden opgesteld.

Dat betekent voor de afnemer een licentie met het loket voor het stad- en streekvervoergegevens en één met het loket voor de spoorvervoergegevens. De loketten zien erop toe (passief) dat afnemers de voorwaarden zoals opgenomen in de licentieovereen-

komst nakomen. Op hun beurt zien de openbaar vervoerautoriteiten toe op het organiseren van het *level playing field* tussen service providers en de beide loketten.

- Om zekerheid aan de partijen te bieden die de gegevens willen gebruiken zullen de overheden, indien de markt in 2012 niet in staat is de gegevens te leveren, voor in ieder geval drie jaar te borgen dat de gegevens, onder regie van de overheden, beschikbaar zijn.

Dit geeft ons vertrouwen dat producten in de markt ontstaan, waarmee de reiziger zich makkelijker met het openbaar vervoer kan verplaatsen. Dit zal een positieve bijdrage hebben op het beter benutten van onze vervoerssystemen en de bereikbaarheid van onze economische centra.

De minister van Infrastructuur en Milieu,
M. H. Schultz van Haegen-Maas Geesteranus

Memo

Onderwerp
Gespreksnotitie NDOV

Aan
aanwezigen meeting 14-05-2013

Van
RebelGroup

Datum
13.05.13

Geachte,

Op dinsdag 14 mei bespreken we het document 'de reactie van NDOV nav hoor en wederhoor Rebel' verstuurd door NDOV op 2 mei.

Achtergrond informative gate reviews Rebel/Accenture:

1. Het reviewteam heeft twee toetsen gedaan op basis van het publicatiedocument. Dit document is opgesteld als leidraad voor het invullen van de NDOV-lokettfunctie. Het document is niet geschreven als keurslijf.
2. Bij de start van de opdracht heeft het reviewteam uitdrukkelijk de instructie meegekregen dat de toetsing niet bedoeld is om loketten af te laten afvallen. De basishouding vanuit de opdrachtgever was om te toetsen of de aanmelders redelijkerwijs aan de kaders en criteria wil voldoen.

In de kern gaat de discussie over:

1. Wat is de ruimte die het publicatiedocument geeft aan aanmelders om af te wijken van de letterlijke tekst die het NDOV heeft opgesteld in dit document?
2. Dekken de bewoordingen van de aanmelder de lading van het publicatiedocument en de voorbeeldlicentie?

Voor dit laatste punt spitst de discussie zich specifiek op de onderdelen:

- De verwijzing naar welke data onder NDOV-levering valt
- De maximale vergoeding voor verstrekingskosten van het loket

Het doel van de meeting is om vast te stellen in hoeverre aanmelders iets letterlijk moeten overnemen uit het publicatiedocument of de vrijheid hebben om andere bewoordingen te kiezen zolang het resultaat hetzelfde is.

In de bijlage hebben we relevante passages opgenomen uit onderstaande documenten:

1. kamerbrief 10 april 2012 mobiliteit
2. NDOV publicatiedocument m.b.t. kaders en criteria voor loketten
3. Passages uit conceptrapportage Rebel/Accenture
4. Reactie NDOV op conceptrapportage Rebel/Accenture
5. Relevante artikelen in WP en BP 2000

REBEL

www.rebelgroup.com
KvK 28 10 98 83
ABN Amro 2403 88 941

T 010 275 59 99
F 010 275 59 99
info@rebelgroup.com

RebelGroup Executives bv
Wijnhaven 23
3011 WH Rotterdam

Datum
13.05.13

Van
RebelGroup

Onderwerp
Gespreksnotitie NDOV

Pagina
2 / 9

REBEL

Bijlage:

1. Kamerbrief NDOV 10 april:

Verwijzing naar BP artikel 10

Resultaten

Inmiddels zijn de volgende resultaten geboekt:

- Het Besluit Personenvervoer artikel 10 is aangepast per 1/1/2011, waardoor vervoerders vanaf dat moment verplicht zijn naast statische (dienstregeling) ook actuele/realtime reisinformatie door te geven aan degene die daarom vraagt ten behoeve van reisinformatie.

2. Publicatiedocument:

Loket

Een loket is een verzamelpunt en doorgeefluik van aangeleverde brongegevens. Een loket voert geen bewerkingen uit op brongegevens. Een loket ontvangt brongegevens op basis van afspraken tussen overheden en vervoerders. Deze afspraken vinden hun oorsprong in concessies en de Wet Personenvervoer artikel 14, en het Besluit personenvervoer 2000 artikel 10.

Uitgangspunten voor een loket

- Leveranciers leveren om niet brongegevens aan een loket. Leveranciers worden gelijkwaardig door een loket behandeld. Brongegevens zijn beschreven in de dynamische bijlage 1.
- Een loket wordt tijdig door de overheden geïnformeerd over actualisatie van bijlage 1.
- Leveranciers zijn aanspreekbaar op de kwaliteit (inhoud, formaat, tijdigheid, volledigheid, documentatie en dergelijke) van brongegevens.
- Marktpartijen die een loket exploiteren, ontvangen voor deze activiteit geen financiële overheidsbijdrage.

Alle marktpartijen kunnen zich aanmelden. Een marktpartij kan tegelijkertijd zowel afnemer als loket zijn. Het beschikbaar stellen van brongegevens moet op een transparante wijze geschieden. Een voorbeeldlicentie / gebruiksovereenkomst is bijgevoegd (bijlage 2).

Criteria mbt voorbeeldlicentie en vergoeding:

6. Een loket levert brongegevens onder uniforme voorwaarden (voorbeeldlicentie / gebruiksovereenkomst) aan afnemers.
11. In de voorwaarden (zoals genoemd bij punt 6) zijn bepalingen opgenomen over gebruiksrecht, misbruik en aansprakelijkheid, conform de voorbeeldlicentie / gebruiksovereenkomst.
15. Voor verstrekking van brongegevens kan aan afnemers een vergoeding van maximaal € 1000 per jaar (exclusief BTW) worden gevraagd.

3. Conceptrapportage Rebel

criterium 1 toets of brongegevens worden geleverd

De licentievoorwaarden van 9292 maken een verwijzing naar 'NDOV-levering'. Dit houdt in "(Door)levering van een dataset in de zin van het Besluit Personenvervoer 2000 en opvolgende wet- en regelgeving, zoals aangeleverd door vervoerders". Uit deze formulering maakt het reviewteam op dat 9292 handelt binnen het wettelijk kader zoals van toepassing. Artikel 10 van Besluit Personenvervoer 2000 kent een veel ruimere formulering van data dan dat in de dynamische bijlage 1 vermeld staat. Door de formulering die 9292 kiest wordt duidelijk dat zij wel degelijk in de geest handelt van wat NDOV beoogt te bereiken. Daarnaast heeft 9292 via mail aan het reviewteam bevestigd dat zij met "een dataset" de brongegevens bedoelen uit de dynamische bijlage 1 zoals overeengekomen tussen overheden en vervoerders [zie bijlage G voor juridische toets en bijlage B voor bevestigingsmail 9292]

criterium 15 toetst of maximale verstrekkingkosten worden nageleefd:

Artikel 4.1 verwijst naar het maximum bedrag dat overheden en vervoerders vaststellen. NDOV geeft aan dat het uitsluitend de overheden zijn die de hoogte van het maximum bedrag vaststellen. Voor het reviewteam het is duidelijk dat 9292 zich conformeert aan het maximum bedrag dat is vastgesteld (zie bijlage G, notitie van Van Doorne). Bovendien maakt de formulering van 9292 duidelijk dat als vervoerders een hogere vergoeding wensen, ze dit niet kunnen zonder de goedkeuring van de overheden. Zolang de overheden hier niet mee instemmen blijft het huidige maximum bedrag in stand.

4. Reactie NDOV op conceptrapportage

1. de door 9292 gegeven definitie van ND-OV

Bij de beoordeling van criterium 1 staat bij toelichting oordeel:

"De licentievoorwaarden van 9292 maken een verwijzing naar 'NDOV-levering'. Dit houdt in "(Door)levering van een dataset in de zin van het Besluit Personenvervoer 2000 en opvolgende wet- en regelgeving, zoals aangeleverd door Vervoerders".

Er wordt dus verwezen naar het BP 2000, terwijl in het op 31 augustus 2012 gepubliceerde document "kaders voor een loket voor brongegevens reisinformatie openbaar vervoer" een definitie van ND-OV brongegevens gegeven is die niet overeenkomt met de definitie van ' NDOV-levering ' van 9292.

Hoe weet een afnemer wat hij krijgt?

Het gaat bij het BP 2000 om andere gegevens. Gegevens van overheden (haltedata) vallen bijvoorbeeld wel onder ND-OV en niet onder het BP 2000. Verder is in het BP 2000 ook geen sprake van een dynamische component, en ook geen sprake van vaststelling door overheden en vervoerders.

Ter informatie hierbij de definitie zoals die in het op 31 augustus 2012 gepubliceerde document "kaders voor een loket voor brongegevens reisinformatie openbaar vervoer":

"Een loket stelt brongegevens (gegevens zoals deze gedefinieerd zijn in de (dynamische) bijlage van het op 31 augustus 2012 gepubliceerde document "kaders voor een loket voor brongegevens reisinformatie openbaar vervoer") beschikbaar aan afnemers." en "levering van brongegevens aan een loket geschiedt op basis van afspraken tussen overheden en vervoerders".

De tekst van de licentie van 9292 dient op dit punt voor een afnemer meer duidelijkheid te geven.

Een verwijzing naar het op 31 augustus 2012 gepubliceerde document "kaders voor een loket voor brongegevens reisinformatie openbaar vervoer" lijkt de meest eenvoudige toevoeging.

2. de door 9292 gekozen formulering voor de vergoeding voor verstrekkingkosten

Bij de beoordeling van criterium 15 staat bij toelichting oordeel:

"artikel 4.1 verwijst naar het maximum bedrag dat overheden en vervoerders vaststellen. NDOV geeft aan dat het uitsluitend de overheden zijn die de hoogte van het maximum bedrag vaststellen."

Het gaat hier om de licentie van 9292 artikel 4.1 en om het **gezamenlijk** vaststellen.

9292 geeft aan dat het maximum bedrag gezamenlijk door overheden en vervoerders wordt vastgesteld, terwijl het op 31 augustus 2012 gepubliceerde document "kaders voor een loket voor brongegevens reisinformatie openbaar vervoer" juist heeft aangegeven dat de overheden dit maximum bedrag vaststellen. Dit is strijdig met elkaar. Hoe weet een afnemer (die juridisch gezien alleen de licentie van 9292 tekent) dat het hier gaat om het door de overheden genoemde maximum

Datum
13.05.13

Van
RebelGroup

Onderwerp
Gespreksnotitie NDOV

Pagina
6 / 9

REBEL

van €1000 in het op 31 augustus 2012 gepubliceerde document "kaders voor een loket voor brongegevens reisinformatie openbaar vervoer".

De tekst van de licentie van 9292 dient op dit punt voor een afnemer meer duidelijkheid te geven. Een verwijzing naar het op 31 augustus 2012 gepubliceerde document "kaders voor een loket voor brongegevens reisinformatie openbaar vervoer" lijkt de meest eenvoudige toevoeging, in combinatie met het weglaten van de tekst "en Vervoerders gezamenlijk" in artikel 4.1 van de licentie van 9292.

5. Relevante wetsartikel WP 2000 en BP 2000:

• Artikel 14 (WP 2000)

- 1. De vervoerder verstrekt onder redelijke en objectief gerechtvaardigde voorwaarden gegevens omtrent het door hem te verrichten vervoer aan degene die hierom verzoekt ten behoeve van het voeden en actualiseren van een reisinformatiesysteem.
- 2. Vervoerders die openbaar vervoer verrichten dragen op zodanige wijze financieel bij aan een door Onze Minister aan te wijzen exploitant van een reisinformatiesysteem met een landelijk bereik, dat daardoor de instandhouding van dat systeem is gewaarborgd.
- 3. Bij of krachtens algemene maatregel van bestuur kunnen regels worden gesteld over de aard van gegevens als bedoeld in het eerste lid, de gevallen waarin Onze Minister een exploitant aanwijst, en over de wijze waarop aan het tweede lid toepassing wordt gegeven.

• Artikel 14a

- 1. Het jaarlijks te publiceren overzichtsverslag, bedoeld in artikel 7, eerste lid, van verordening (EG) 1370/2007 is voor eenieder elektronisch toegankelijk.
- 2. Bij regeling van Onze Minister kunnen nadere regels worden gesteld met betrekking tot het in het eerste lid bedoelde overzichtsverslag.

• Artikel 14b

De concessieverleners, bedoeld in [artikel 20, tweede en derde lid](#), verstrekken desgevraagd aan Onze Minister gegevens voor zover hij die nodig heeft om te kunnen voldoen aan een verzoek van de Commissie van de Europese Gemeenschappen als bedoeld in artikel 6, tweede lid, van verordening (EG) 1370/2007.

Besluit personenvervoer 2000

Artikel 10

- **1.**Een vervoerder die openbaar vervoer verricht, verstrekt aan degene, die daarom verzoekt ten behoeve van het voeden en actualiseren van een reisinformatiesysteem ten minste gegevens inzake:
 - **a.**de door de vervoerder gehanteerde dienstregeling met de geldigheidsduur daarvan,
 - **b.**de door de vervoerder gegarandeerde overstapmogelijkheden binnen de dienstregeling,
 - **c.**de wijzigingen van de dienstregeling als gevolg van geplande werkzaamheden ten behoeve van aanleg van en onderhoud aan de door de vervoerder benodigde infrastructuur,
 - **d.**de wijzigingen van de dienstregeling die ten minste 24 uur van tevoren bekend zijn, gerekend vanaf de eerste dienst die op een dag wordt verzorgd,
 - **e.**de door de vervoerder gehanteerde tarieven of de informatie die nodig is om de prijs per reis met een of meer openbaar vervoersmodaliteiten te berekenen,
 - **f.**de actuele informatie met betrekking tot de dienstuitvoering ten opzichte van de door hem gehanteerde dienstregeling en
 - **g.**de mate van toegankelijkheid voor reizigers met een handicap van haltes, stations en voertuigen die door de desbetreffende vervoerder worden gebruikt voor het verrichten van openbaar vervoer.
- **2.**Een vervoerder die vervoer verricht als bedoeld in artikel 6, eerste lid, verstrekt aan de exploitant van een reisinformatiesysteem op diens verzoek ten minste gegevens inzake:
 - **a.**het gebied waarbinnen en de tijdstippen waartussen vervoer wordt verricht;
 - **b.**het telefoonnummer voor het bestellen van de ritten;
 - **c.**de vooraanmeldingstijd;
 - **d.**de ophaal- of aankomstmarge;
 - **e.**de door de vervoerder gehanteerde tarieven en de daarbij behorende zone-indeling;
 - **f.**de mate van toegankelijkheid van het vervoer voor reizigers met een handicap.
- **3.**Bij ministeriële regeling kan:
 - **a.**nadere invulling worden gegeven aan de aard van de gegevens, bedoeld in het eerste lid, onderdelen e, f en g,

Datum
13.05.13

Van
RebelGroup

Onderwerp
Gespreksnotitie NDOV

Pagina
9 / 9

REBEL

- **b.** worden bepaald dat andere gegevens dan de gegevens, bedoeld in het eerste lid, worden verstrekt ten behoeve van het voeden en actualiseren van een reisinformatiesysteem.

Project ND-OV

Kaders voor een loket voor brongegevens reisinformatie openbaar vervoer

Aanleiding

De bereikbaarheid van Nederland is van grote waarde voor economische en sociale activiteiten. De overheden zetten naast het investeren in infrastructuur ook in op het beter benutten van de bestaande infrastructuur. Goede openbaar vervoer reisinformatie vooraf en tijdens de reis stelt reizigers in staat om bewuste keuzes te maken met betrekking tot hun reis.

Het project ND-OV (Nationale Data Openbaar Vervoer) maakt het mogelijk dat er vanaf 2013 meer marktpartijen komen die betrouwbare openbaar vervoer reisinformatie aan reizigers kunnen verstrekken. Om dit te realiseren is het van belang dat brongegevens eenvoudig, laagdrempelig, efficiënt en voor alle afnemers onder dezelfde voorwaarden beschikbaar komen.

Er is sprake van een reisinformatieketen:

- Vervoerders en overheden maken afspraken en leggen vast welke brongegevens beschikbaar gesteld moeten worden. Het bepalen van de brongegevens is een dynamisch proces. Het startpunt is in bijlage 1 beschreven. In het kader van het project ND-OV zullen overheden en vervoerders uniforme leveringsvoorwaarden en de lijst met brongegevens verder ontwikkelen en uniformeren.
- Vervoerders (en overheden met betrekking tot haltegegevens) stellen de afgesproken brongegevens om niet beschikbaar aan een loket.
- Brongegevens worden door een loket ongewijzigd doorgegeven aan afnemers. Een loket moet de dynamiek in de brongegevens kunnen faciliteren. Afnemers kunnen service providers, vervoerders en overheden zijn.
- Service providers die over brongegevens kunnen beschikken, zijn zo in staat reisinformatiediensten te ontwikkelen voor de reizigers.
- Verder is de verwachting dat er ook een aantal service providers zal ontstaan (net als bij de informatie verstrekking bij het wegverkeer) die brongegevens doorleveren en bewerkte informatie leveren aan partijen die op hun beurt reisinformatiediensten voor reizigers aanbieden.

Voor afnemers van brongegevens is het van belang dat zij, gelet op noodzakelijke investeringen, er zeker van zijn dat brongegevens daadwerkelijk geleverd worden.

Het Rijk, de provincies en de stadsregio's zijn in 2008 het project ND-OV gestart met als doel dat afnemers over brongegevens voor reisinformatie in het openbaar vervoer kunnen beschikken. Zoals aangegeven in de brief aan de Tweede Kamer van 10 april 2012 (Kamerstuk 31 305 nr.200) zien de overheden twee mogelijkheden waarlangs brongegevens voor reisinformatie voor het openbaar vervoer beschikbaar kunnen komen voor afnemers. De markt realiseert binnen de door de overheden aangegeven kaders een loket, of indien de markt geen loket conform de door de overheden aangegeven kaders realiseert, zijn overheden gelegitimeerd om zelf een loket te realiseren.

Doel van dit document

Het doel van dit document is te kunnen bepalen of marktpartijen bereid en in staat zijn een loket te realiseren conform de door de overheden gestelde voorwaarden. In het geval dat marktpartijen hier niet in slagen, zijn overheden gelegitimeerd om zelf een loket te realiseren.

Met dit document informeren Rijk, Provincies en Stadsregio's marktpartijen hoe de procedure is ingericht voor de realisatie van een loket voor brongegevens reisinformatie openbaar vervoer. De kern is dat marktijen geïnformeerd worden welke functies een loket moet realiseren, en op welke wijze marktpartijen duidelijk kunnen maken dat zij een loket realiseren. In dit document zijn criteria voor een loket beschreven. Er is dus geen sprake van een aanbesteding of wedstrijd. Bij het hierna beschreven onderdeel "procedure", is de procedure nader uitgewerkt.

Overheden kunnen op basis van een risico-analyse reisinformatie openbaar vervoer (uitvoering 2^e helft 2012) of op basis van ervaringen met de nieuwe werkwijze met een loket, in overleg met de betrokken partijen, de criteria aanpassen.

De ambitie van de overheden is dat er zo snel mogelijk gestart wordt met het beschikbaar stellen van brongegevens aan afnemers.

Acties onder regie van de overheden

Onafhankelijk van wie een loket gaat realiseren, worden er in het kader van het project ND-OV acties, zoals beschreven in de brief aan de Tweede Kamer d.d. 10 april 2012, uitgevoerd. De overheden zetten in op de volgende acties:

- Er is een actie om te komen tot uniforme leveringsvoorwaarden. Hierin worden door overheden en vervoerders afspraken gemaakt over het uniformeren van de brongegevens die aan een loket geleverd moeten worden. Het maken van de afspraken is een dynamisch proces en een loket moet deze dynamiek faciliteren.
- Er is een actie om met middelen van IenM de kwaliteit van brongegevens te verbeteren (ontwikkelpad van huidige gegevens naar uniforme gegevens).
- Er is een actie om standaarden verder te ontwikkelen en te gebruiken (BISON).
- Er is een actie om het beheer van haltedata te organiseren en te realiseren.
- Overheden organiseren een structureel overleg met vervoerders en afnemers van een loket met als doel om o.a. de ontwikkelingen in de markt te monitoren en indien wenselijk aanpassingen aan de gevraagde/ te leveren brongegevens af te spreken.

Loket

Een loket is een verzamelpunt en doorgeefluik van aangeleverde brongegevens. Een loket voert geen bewerkingen uit op brongegevens. Een loket ontvangt brongegevens op basis van afspraken tussen overheden en vervoerders. Deze afspraken vinden hun oorsprong in concessies en de Wet Personenvervoer artikel 14, en het Besluit personenvervoer 2000 artikel 10.

Er wordt gewerkt aan uniforme leveringsvoorwaarden. Deze voorwaarden vormen uiteindelijk de basis voor een loket. Een loket moet brongegevens op basis van een uniforme licentie of gebruiksovereenkomst aan afnemers ter beschikking stellen.

Een loket is niet verantwoordelijk voor de kwaliteit van brongegevens, dit is een verantwoordelijkheid van leveranciers (vervoerders en overheden). Een loket is wel verantwoordelijk voor het tijdig en correct doorgeven van brongegevens.

Een loket dient bereikbaar te zijn voor afnemers voor het melden van incidenten (afwijkingen van de normale gang van zaken) en voor het beantwoorden van vragen.

Een loket dient een incident managementsysteem (antennefunctie) te gebruiken dat transparant is. Dit betekent dat informatie uit dit systeem transparant beschikbaar is voor overheden, vervoerders en afnemers. Incidenten moeten tijdig worden behandeld.

In eerste instantie zullen incidenten worden doorgegeven aan de leverancier met het verzoek om snel te reageren. Wanneer de reactie door een loket is ontvangen, zal de reactie door een loket aan afnemers worden verstrekt. Als dit proces niet goed loopt, dan kan een loket de ND-OV organisatie benaderen. De ND-OV organisatie zal actief bijdragen aan het oplossen van incidenten.

Uitgangspunten voor een loket

- Leveranciers leveren om niet brongegevens aan een loket. Leveranciers worden gelijkwaardig door een loket behandeld. Brongegevens zijn beschreven in de dynamische bijlage 1.
- Een loket wordt tijdig door de overheden geïnformeerd over actualisatie van bijlage 1.
- Leveranciers zijn aanspreekbaar op de kwaliteit (inhoud, formaat, tijdigheid, volledigheid, documentatie en dergelijke) van brongegevens.
- Marktpartijen die een loket exploiteren, ontvangen voor deze activiteit geen financiële overheidsbijdrage.

Procedure

Marktpartijen die een loket gaan realiseren, moeten zich bij de start van de realisatie aanmelden bij het project ND-OV. De aanmelding dient uiterlijk binnen drie maanden na de publicatiedatum te geschieden.

ND-OV zal na de aanmelding een externe partij opdracht geven om (op basis van de in dit document genoemde criteria) een eerste toets uit te voeren. De marktpartij dient medewerking aan deze toets te verlenen. In beginsel zal binnen een maand het resultaat van de eerste toets bekend worden gemaakt aan de marktpartij die zich heeft aangemeld.

Nadat het loket drie maanden operationeel is, wordt er een tweede toets uitgevoerd. Als er minimaal één marktpartij aan de gestelde criteria voldoet, is het niet nodig dat de overheden zelf een loket gaan realiseren.

Een loket moet tenminste drie jaar operationeel blijven. Daarom kunnen overheden gedurende drie jaar wanneer er aanleiding toe is, besluiten om een loket opnieuw door een externe partij te laten toetsen om te onderzoeken of er nog steeds aan de gestelde criteria wordt voldaan.

Indien er geen marktpartij voldoet aan de criteria (of niet meer voldoet), dan zijn overheden gelegitimeerd om zelf een loket te realiseren.

Alle marktpartijen kunnen zich aanmelden. Een marktpartij kan tegelijkertijd zowel afnemer als loket zijn. Het beschikbaar stellen van brongegevens moet op een transparante wijze geschieden. Een voorbeeldlicentie / gebruiksovereenkomst is bijgevoegd (bijlage 2).

Voor aanmelding en vragen kan contact worden opgenomen met het projectsecretariaat ND-OV, bereikbaar per mail joyce.van.leeuwen@minienm.nl.

Criteria

Bij de criteria worden een aantal begrippen gebruikt. Eerst worden definities van deze begrippen gegeven, daarna volgen de criteria.

Begrippen:

Loket	Organisatie die brongegevens reisinformatie openbaar vervoer verzamelt en deze onbewerkt ter beschikking stelt aan afnemers.
Brongegevens	Gegevens zoals deze gedefinieerd zijn in de (dynamische) bijlage 1 van dit document.
Vergoeding voor leveren van brongegevens	Een loket kan een vergoeding bij afnemers vragen voor het leveren van brongegevens. Voor brongegevens zelf wordt geen vergoeding gevraagd.
Afnemers	Partijen die brongegevens afnemen van een loket en brongegevens zelf gebruiken en/of deze doorleveren aan andere partijen.
Leveranciers	Vervoerders en decentrale overheden.

1. Een loket stelt brongegevens beschikbaar aan afnemers. Alle afnemers en leveranciers moeten door een loket gelijk worden behandeld. Voor realtime brongegevens geldt dat een loket brongegevens binnen maximaal 3 seconden na ontvangst moet doorgeven aan afnemers.
2. Een loket levert één op één (dus zonder dat er bewerkingen op brongegevens worden uitgevoerd) brongegevens van leveranciers door aan afnemers.
3. Een loket levert de noodzakelijke documentatie behorende bij de brongegevens. Deze documentatie wordt door leveranciers beschikbaar gesteld aan een loket.
4. Een loket is in staat om wijzigingen in de structuur van een brongegeven te verwerken. Wijzigingen in de structuur van een brongegeven worden minimaal 6 maanden voor invoering van de wijziging door een loket doorgegeven aan de afnemers.
5. Een loket is in staat om uitbreidingen in het assortiment van brongegevens binnen een maand te verwerken.
6. Een loket levert brongegevens onder uniforme voorwaarden (voorbeeldlicentie / gebruiksovereenkomst) aan afnemers.
7. Een loket is per email continue bereikbaar voor het melden van incidenten. Meldingen van incidenten kunnen telefonisch dagelijks van tenminste 08.00-22.00 uur worden doorgegeven. Binnen vier uur zal een reactie worden gegeven.
8. Een loket heeft een incident management informatiesysteem dat transparant is. Het betreft hier zowel incidenten met betrekking tot het functioneren van de eigen organisatie als incidenten met betrekking tot levering van brongegevens.
9. Vragen en verzoeken kunnen tijdens kantooruren bij een loket worden ingediend.
10. Indien nodig moet een loket contact opnemen met vervoerders en/of overheden en/of ND-OV organisatie om ervoor te zorgen dat incidenten worden opgelost.
11. In de voorwaarden (zoals genoemd bij punt 6) zijn bepalingen opgenomen over gebruiksrecht, misbruik en aansprakelijkheid, conform de voorbeeldlicentie / gebruiksovereenkomst.
12. Een loket dient binnen zes maanden na de publicatiedatum van dit document tenminste drie maanden daadwerkelijk operationeel te zijn. De overheden zullen dit toetsen en een loket moet te allen tijde inzicht geven in de opzet en werking en medewerking verlenen aan het toetsen.
13. Een loket heeft een opzegtermijn van tenminste 3 jaar.
14. Brongegevens zijn gratis.
15. Voor verstrekking van brongegevens kan aan afnemers een vergoeding van maximaal € 1000 per jaar (exclusief BTW) worden gevraagd.
16. Afnemers kunnen een loket aanspreken op het doorleveren van de brongegevens. Er is een leveringszekerheid (tijd dat het systeem werkt) van tenminste 99%.
17. Een loket heeft een geschillenregeling.

Project ND-OV

Bijlage 1: Beschrijving van de brongegevens (dynamisch document)

Deze bijlage bevat de beschrijving van brongegevens (inclusief verwijzingen naar bijbehorende documentatie) die door leveranciers geleverd kunnen worden aan een loket. In het geval dat een leverancier (vervoerder) per concessiegebied verschillende brongegevens levert, zal per concessiegebied worden aangegeven om welke brongegevens het gaat. Verder is er onderscheid gemaakt in gegevens die op de publicatiedatum geleverd kunnen worden, en gegevens die naar verwachting binnen een jaar geleverd kunnen worden aan een loket.

De beschrijving van het brongegeven haltedata (overheden zijn leverancier) is niet aanwezig. De reden hiervoor is dat de informatie nu nog niet bekend is. Het project "haltedata beheer" is in de opstartfase. De beschrijving van het brongegeven haltedata en de gegevens zelf kunnen naar verwachting in de loop van 2013 geleverd worden aan een loket.

Eerst worden in deze bijlage de volgende gegevensbronnen nader toegelicht:

- Dienstregeling
- Actuele voertuigpositie en stiptheid
- Vrije tekst berichten
- Mutaties op de operationele dienstuitvoering
- Tarieven

Daarna wordt per vervoerder (en voor de spoorvervoerders gezamenlijk) aangegeven welke brongegevens beschikbaar zijn en komen.

1. Dienstregeling

De dienstregeling (inclusief geografische halte en route gegevens) wordt tijdig, volledig en actueel aangeleverd. Ook omleidingroutes die tijdig bekend zijn (1 maand voor ingangsdatum) worden in de dienstregeling verwerkt. De meeste vervoerders leveren de dienstregeling in het formaat "koppelvlak 1". Dit is een BISON standaard, en hierbij wordt in verband met de bijbehorende documentatie ook het versienummer aangegeven.

2. Actuele voertuigpositie en stiptheid

De actuele (realtime) positie van de voertuigen en de stiptheid worden overeenkomstig de aangegeven documentatie geleverd.

3. Vrije tekstberichten

De vervoerder is verantwoordelijk voor de inhoud en kwaliteit van vrije tekstberichten. Bij omleidingroutes, verstoringen en calamiteiten in de dienstuitvoering worden vrije tekstberichten geproduceerd.

4. Mutaties op de operationele dienstuitvoering

De mutaties hebben betrekking op de dagelijkse dienstuitvoering.

5. Tarieven

Met dit brongegeven kunnen afnemers in combinatie met de dienstregeling de prijs van een reis berekenen voor:

- Reizen op saldo, vol tarief
- Voor spoor op basis van tarief 2^e klasse

Specificaties per vervoerder/concessie:

1. GVB Amsterdam

Voor bus, tram, metro:

- Voor de dienstregeling wordt koppelvlak 1 gebruikt met de versie 8.1.0.0 passeertijden variant. Coördinaten van alle haltes zijn hierin opgenomen.
- Voor de realtime gegevens wordt voor bus en tram gebruik gemaakt van koppelvlak 6 versie 8.1.0.0, koppelvlak 15 versie 8.1.0.0 en koppelvlak 17 versie 8.1.0.0.

Tussen nu en 2013 is het volgende nog te realiseren:

- Voor alle modaliteiten koppelvlak 1 versie 8.1.1.0 passeertijden variant met daarin toegankelijkheidskenmerken van de voertuigen en de buigpunten van de routes.
- Voor bus en tram koppelvlak 6 versie 8.1.1.0.
- Voor metro koppelvlak 6 versie 8.1.1.0, koppelvlak 15 versie 8.1.0.0 en voor koppelvlak 17 versie 8.1.0.0.
- Koppelvlak voor tarieven voor bus, tram, metro

2. HTM Den Haag

Voor bus, tram, Randstadrail:

- Voor de dienstregeling en realtime gegevens: koppelvlak 1 en koppelvlak 6, beide versie 8.1.1.0. Koppelvlak 1 is de passeertijden variant.

Vanaf december 2012 komt koppelvlak 15 en koppelvlak 17 (beide versie 8.1.0.0) beschikbaar.

3. RET Rotterdam

- De RET levert wekelijks de geplande dienstregeling, de zogenaamde "PAS" bestanden. Bijbehorende documentatie is aanwezig.

4. Arriva

- De dienstregeling wordt geleverd conform koppelvlak 1, versie 8.1.0.0.

De realtime gegevens worden geleverd conform de volgende koppelvlakken:

- Koppelvlak 6, versie 8.1.0.0 (er is een nieuwere versie 8.1.1.0, maar die werkt een interpretatieverschil weg, Arriva had het al zo geïmplementeerd in 8.1.0.0)
- Koppelvlak 19, versie 8.1.0.0, koppelvlak 15, versie 8.1.0.0 en koppelvlak 17, versie 8.1.0.0.

Voor de concessie Brabant moeten voor het leveren van de koppelvlakken 15 en 17 nog afspraken gemaakt worden. Voor de overige concessies wordt verwacht dat de koppelvlakken 15 en 17 na de zomer beschikbaar komen.

De koppelvlakken 1, 6 en 19 worden wellicht al in de zomer beschikbaar gesteld.

5. Connexion

- Connexion levert de gegevens conform de koppelvlakken 1, 6, 15 en 17 (allemaal versie 8.1).

6. EBS

- EBS gebruikt voor de dienstregeling koppelvak 1, versie 8.1.0.0 passeertijden variant.
- Voor de realtime gegevens is nu alleen koppelvak 6 (versie 8.1) beschikbaar.

Eind 2012 zal naar verwachting ook koppelvak 15 en 17 beschikbaar komen.

7. Qbuzz

- Qbuzz levert koppelvak 1 versie 8.07 en koppelvak 6, versie 8.1.1.0, met uitzondering van de delayberichten.

8. Syntus

- Syntus levert voor de dienstregeling koppelvak 1 versie 8.07 / 8.1.1.0 Rijtijd en versie 8.1.1.0 Passeer.
- Voor de realtime gegevens levert Syntus koppelvak 6 versie 8.1.1.0 / SIRI VM, koppelvak 15 versie 8.1.0.0 en koppelvak 17 versie 8.1.0.0.

9. Veolia

- Veolia levert:
 - KV 1 TMI koppelvak 1 V 8.05
 - KV 6 TMI Koppelvak 6 V8.1.0.0
 - KV 19 TMI koppelvak 19 V 8.1.0.0 (oude versie nummering v8.1.3)

10. Spoorvervoerders (Arriva, Connexxion, NS, Syntus, Veolia)

De volgende gegevens worden geleverd (en de bijbehorende documentatie is beschikbaar):

- De publieksdienstregeling in IFF formaat.
- Voertuigkenmerken.
- Productformule in IFF formaat.
- Geplande routewijziging met dienstregelingswijziging in IFF formaat.

In de loop van 2013 / 2014 komen de volgende gegevens beschikbaar:

- Calamiteiten
- Rituitval
- Geprognostiseerde aankomst- en vertrektijden.
- Tarieven
- Actueel vertrekperron
- Actuele voertuigpositie

Project ND-OV

Bijlage 2: Voorbeeldlicentie / gebruiksovereenkomst

voorbeeldlicentie / gebruiksovereenkomst bestaat uit:

- Overwegingen
- Artikelen
 1. Algemeen
 2. Definities
 3. Gebruiksrecht
 4. Misbruik
 5. Vergoeding voor verstrekking van brongegevens
 6. Looptijd, opzegging, beëindiging
 7. Aansprakelijkheid
 8. Functiebeschrijving loket
 9. Geschilbeslechting + toepassingsrecht
 10. Bijlage: beschrijving van brongegevens

Voorbeeldlicentie / gebruiksovereenkomst

Verklaring ondergetekenden

.....

OVERWEGENDE DAT:

- a. OV autoriteiten willen dat brongegevens ter beschikking komen voor afnemers ten behoeve van openbaar vervoer reisinformatie;
- b. Brongegevens aan afnemers worden verstrekt door een loket;
- c. Levering van brongegevens aan een loket geschied op basis van afspraken tussen overheden en vervoerders;
- d. Een afnemer brongegevens gebruikt om reizigers te informeren middels 1. Routeplanner, 2. Actuele informatie op halte en perron 3. Onderweg actuele reisinfo of route advies; of een afnemer levert gegevens aan derden, met dezelfde doelen;
- e. Een loket als taak heeft om brongegevens ter beschikking te stellen aan afnemers;
- f. Een afnemer een loket kan aanspreken op het tijdig doorleveren van de brongegevens;
- g. Middels een licentie of gebruiksovereenkomst het gelijke speelveld tussen afnemers is gewaarborgd;
- h. Er een leveringszekerheid aan afnemers is in verband met investeringen die afnemers moeten doen;
- i. Een leverancier de brongegevens gratis verstrekt aan een loket
- j. Een loket afnemers (mogelijk) een vergoeding voor verstrekking van brongegevens in rekening kan brengen.

VERKLAREN TE ZIJN OVEREENGEKOMEN:

1. Algemeen

Een loket levert aan afnemers onbewerkte brongegevens, die door leveranciers worden geleverd. Een loket kan niet worden aangesproken op zaken die niet door leveranciers worden geleverd.

2. Definities

Begrippen:

Loket	Organisatie die brongegevens reisinformatie openbaar vervoer verzamelt en deze onbewerkt ter beschikking stelt aan afnemers.
Brongegevens	Gegevens zoals deze gedefinieerd zijn in de (dynamische) bijlage 1 van dit document.
Vergoeding voor leveren van brongegevens	Een loket kan een vergoeding bij afnemers vragen voor het leveren van brongegevens. Voor brongegevens zelf wordt geen vergoeding gevraagd.
Afnemers	Partijen die brongegevens afnemen van een loket en brongegevens zelf gebruiken en/of deze doorleveren aan andere partijen.
Leveranciers	Vervoerders en decentrale overheden.

3. Gebruiksrecht

- A. Een loket verleent aan een afnemer, vanaf de datum van ondertekening van deze licentie / gebruiksovereenkomst, een niet-exclusieve licentie voor het gebruik van brongegevens. Afnemer mag brongegevens, al dan niet in bewerkte vorm doorleveren aan partijen tegen dezelfde voorwaarden.
- B. Loket verstrekt brongegevens.
- C. Een loket is in staat om wijzigingen in de structuur van een brongegeven te verwerken. Wijzigingen in de structuur van een brongegeven worden minimaal 6 maanden voor

invoering van de wijziging door een loket doorgegeven aan de afnemers. Een loket is in staat om uitbreidingen in het assortiment van brongegevens binnen een maand te verwerken.

- D. De beschrijving van brongegevens inclusief een beschrijving van bijbehorende documentatie is te vinden in de bijlage bij deze overeenkomst. Deze bijlage is een dynamisch document. Door overheden en vervoerders zullen / kunnen nieuwe afspraken omtrent brongegevens worden gemaakt.
- E. Brongegevens zijn niet geschikt voor het interpreteren van Openbaar Vervoer prestaties.

4. Misbruik

- A. Afnemers zullen ervoor zorgen dat brongegevens direct of indirect niet misbruikt worden, waaronder wordt verstaan elk ander gebruik dan het gebruik waarvoor brongegevens redelijkerwijs zijn bedoeld.
- B. Afnemers zullen ervoor zorgen dat de naam van vervoerders niet wordt geschaad anders dan door een oordeelloze weergave van waarheidsgetrouwe feiten.
- C. Afnemers zullen er voor zorgen dat brongegevens integer gebruikt worden, zodat openbaar vervoerbedrijven niet worden benadeeld.
- D. Afnemers zullen er voor zorgen dat niet gesuggereerd wordt dat reisinformatie die wordt getoond, is gecontroleerd en juist bevonden door leveranciers van brongegevens.

5. Vergoeding voor verstrekking van brongegevens

- A. De vergoeding voor verstrekking van brongegevens bedraagt xxx Euro per jaar exclusief BTW (ten hoogste 1000 Euro exclusief BTW).

6. Looptijd, opzegging en beëindiging

Looptijd

- A. De duur van deze licentie / gebruiksovereenkomst is onbepaald.
- B. Afnemer sluit een licentie / gebruiksovereenkomst voor minimaal 1 jaar.

Opzegging

- A. Een loket kan deze licentie / gebruiksovereenkomst schriftelijk opzeggen met een opzegtermijn van drie jaar.

Beëindiging

- A. Een loket kan deze licentie / gebruiksovereenkomst met onmiddellijke ingang beëindigen door middel van een schriftelijke verklaring, indien afnemer ook na schriftelijke aanmaning, binnen een redelijke termijn, in strijd handelt met één van de artikelen van deze licentie / gebruiksovereenkomst.
- B. Een loket kan, zonder dat ter zake ingebrekestelling zal zijn vereist, de licentie / gebruiksovereenkomst zonder gerechtelijke tussenkomst beëindigen, indien:
 - o Afnemer (voorlopige) *surseance* van betaling aanvraagt of hem (voorlopige) *surseance* van betaling wordt verleend;
 - o Afnemer *faillissement* aanvraagt of in staat van faillissement wordt verklaard;
 - o De onderneming van Afnemer wordt *geliquideerd*;
 - o Afnemer zijn *huidige onderneming staakt*;
 - o Op (een aanmerkelijk deel van) het vermogen van Afnemer beslag wordt gelegd en het beslag niet binnen een maand is opgeheven;
 - o Afnemer anderszins niet langer in staat moet worden geacht de verplichtingen uit deze licentie / gebruiksovereenkomst na te kunnen komen.

7. Aansprakelijkheid

- A. Een loket sluit elke aansprakelijkheid uit.
- B. Een loket sluit ketenaansprakelijkheid uit.

8. Functiebeschrijving loket

- A. Voor het melden van incidenten (afwijking van de normale situatie) is een loket continue bereikbaar per email. Incidenten kunnen telefonisch tussen tenminste 08.00 uur en 22.00 worden doorgegeven. Incidenten worden opgenomen in een transparant incident informatiesysteem. Binnen vier uur zal een reactie worden gegeven.
- B. Vragen en verzoeken kunnen tijdens kantooruren worden ingediend.
- C. Een loket is aanspreekbaar op tijdigheid van doorleveren van realtime brongegevens binnen 3 seconden en een loket is aanspreekbaar op een leveringszekerheid (tijd dat het systeem werkt) van tenminste 99%.
- D. Leveranciers zijn aanspreekbaar op de kwaliteit van brongegevens.

9. Geschilbeslechting en toepassingsrecht

Op deze licentie / gebruiksovereenkomst is het Nederlandse recht van toepassing. Geschillen die mochten ontstaan naar aanleiding van deze licentie / gebruiksovereenkomst, zullen worden beslecht door een bevoegde rechter te Den Haag.

10. Bijlage: Beschrijving van brongegevens

Van: [REDACTED]@xs4all.nl
Verzonden: woensdag 15 mei 2013 9:01
Aan: [REDACTED] DGB; [REDACTED] DGB
CC: [REDACTED] DGB
Onderwerp: toets nd-ov
Bijlagen: 20130514-toets-NDOV.doc

Opvolgingsmarkering: Opvolgen
Markeringsstatus: Gemarkeerd

Categorieën: Categorie Rood wob verzoek

Beste [REDACTED]

Hierbij voorstel.
Kijk jij ook nog even naar de tekst.

Groeten [REDACTED]

Besluit in kader van Toets ND-OV

14 mei 2013

Betreft Besluit in kader van Toets ND-OV

Op 13 mei 2013 is in het kader van de toets het laatste overleg tussen Rebel en ND-OV geweest.

De rapporten van Rebel worden deze week afgerond en aangeboden aan ND-OV. Rebel geeft aan dat OpenGeo en 9292 beide groen licht hebben.

Het projectteam heeft bij OpenGeo geen aandachtpunten.

Het projectteam heeft bij 9292 twee aandachtpunten. In de licentie van 9292 is niet duidelijk aangegeven dat het gaat om het leveren van brongegevens zoals die door overheden en vervoerders worden vastgesteld (bijlage 1), en in de licentie is niet duidelijk aangegeven dat het maximale bedrag voor de kosten van verstrekking 1000 Euro bedraagt. Echter, op dit moment levert 9292 de in bijlage 1 genoemde gegevens, en is het tarief minder dan 1000 Euro.

Het projectteam wil de opdrachtgevers ND-OV het volgende laten besluiten:

ND-OV is niet gelegitimeerd om zelf een loket te realiseren.

ND-OV zal de ontwikkelingen bij 9292 monitoren. In het geval dat 9292 meer dan 1000 Euro aan verstrekkingkosten gaat vragen, of dat brongegevens niet meer conform bijlage 1 worden doorgegeven, zal ND-OV maatregelen nemen.

Van: [REDACTED] - DGB
Verzonden: vrijdag 24 mei 2013 13:36
Aan: [REDACTED] - DGB
Onderwerp: FW: Advies NDOV-Loketten
Bijlagen: DEFINITIEF advies ndov-loketten 24052013.pdf

Opvolgingsmarkering: Opvolgen
Markeringsstatus: Gemarkeerd

Categorieën: Categorie Rood wob verzoek

Met vriendelijke groet,

[REDACTED]

.....
Projectmanager VI/VM en ND-OV

Plesmanweg 1-6 Den Haag
Postbus 20901 | 2500 EX | Den Haag

.....
[REDACTED]
.....

Van: [REDACTED] ([REDACTED]@Rebelgroup.com)

Verzonden: vrijdag 24 mei 2013 10:09

Aan: [REDACTED] DGB

CC: [REDACTED]

Onderwerp: Advies NDOV-Loketten

Goedemorgen [REDACTED]

Namens [REDACTED] stuur ik u bijgaand het Advies NDOV-Loketten toe.

Met vriendelijke groeten,

[REDACTED]

[REDACTED]

[REDACTED]

[REDACTED]

REBEL

www.rebelgroup.com

[volg Rebel via Twitter](#)

disclaimer: www.rebelgroup.com

Aanvullend advies NDOV-loketten en het speelveld

Het reviewteam komt met aanvullend advies naast de gate reviews

In de periode november 2012 tot en met mei 2013 heeft de combinatie Rebel en Accenture in opdracht van NDOV bij loketten toetsen afgenomen. Deze toetsen zijn bedoeld om vast te kunnen stellen of loketten in staat en bereid zijn om de door NDOV gedefinieerde loketfunctie uit te voeren. De resultaten van deze toetsen (gate reviews) zijn vastgelegd in zelfstandig leesbare rapportages.

De gate reviews toetsen op 17 door NDOV opgestelde criteria. Tijdens het uitvoeren van de gate reviews is het reviewteam tegen relevante onderwerpen aangelopen die buiten de directe scope van de 17 criteria vallen. Omdat deze onderwerpen naar de mening van het reviewteam echter wel van belang zijn voor het vervolg van het NDOV-project is deze aanvullende rapportage opgesteld. De inhoud bestaat uit een overzicht van de aanvullende bevindingen van het reviewteam die tevens voorzien zijn van een advies.

Deze rapportage verwoordt hiermee de opvattingen van het reviewteam. Het reviewteam is graag bereid de inhoud van dit document nader toe te lichten. In ieder geval hoopt het reviewteam met dit document bij te dragen aan het verder succesvol implementeren van dynamische reisinformatie.

Dit document bestaat uit twee delen:

1. De rol van het loket in de reisinformatieketen
2. De bevindingen en 'huiswerk' voor het NDOV op vier vlakken:
 - a) Organisatorische robuustheid.
 - b) Financiële levensvatbaarheid van de loketten
 - c) Scope van dienstverlening van het loket
 - d) Beheersmaatregelen IT-Architectuur

Aanvullend advies over risico's in de reisinformatiebeheerketen en hoe deze te beheersen

1.1 De rol van het loket in de reisinformatieketen

Het uiteindelijke doel van het NDOV-project is om meer reizigers gebruik te laten maken van het OV. De volgende stap hierin is het aanbieden van accurate en realtime reisgegevens. Hiervoor is een robuuste en betrouwbare reisinformatieketen nodig. Dit is gewenst om de continuïteit en de kwaliteit van reisinformatieverschaffing te borgen. De functie van het loket in de keten is technisch en organisatorisch niet complex. Ondanks deze beperkte complexiteit heeft het wegvallen van het loket wel grote consequenties voor de informatievoorziening bij de reizigers. Het is daarmee van groot belang dat aan de ene kant de loketten goed gesteld staan voor het uitvoeren van hun taken en dat aan de andere kant dat het speelveld waarin de loketten moeten acteren goed functioneert. Daarom is door het reviewteam naast de 17 criteria extra gekeken naar:

- 1) De interne organisaties van de loketten en de robuustheid van deze interne organisatie voor de komende 3 jaar
- 2) De financiële levensvatbaarheid voor de komende 3 jaar om te voldoen aan de dagelijkse verplichtingen én om eventuele incidentele tegenslagen op te kunnen vangen
- 3) De mate waarin de totale scope van dienstverlening van de organisatie die de loketfunctie uitvoert in verhouding staat tot sec de lokettaken
- 4) De robuustheid van de IT-architectuur van de keten rondom het loket.

Onze bevindingen over hebben we hieronder op een rij gezet. Per onderwerp hebben we ook een advies geformuleerd voor eventuele beheersmaatregelen. Dit advies is gericht aan het NDOV dat onze formele opdrachtgever is voor het uitvoeren van de gate reviews. Alhoewel we het advies richten aan het NDOV betekent ons advies (op onderdelen) 'huiswerk' voor alle bij het NDOV betrokken partijen.

Dit document is opgesteld op basis van interviews met loketten en de documenten die zij hebben aangeleverd.

1.2 De bevindingen en 'huiswerk' voor het NDOV

a) Organisatorische robuustheid.

Het reviewteam heeft onderzocht of:

1. Processen binnen de loketten eenduidig en helder belegd zijn
2. Er redelijkerwijs vanuit gegaan kan worden of het loket continuïteit in dienstverlening kan garanderen.

Resultaten van de analyse:

1. Beide loketten hebben aangetoond dat zij hun processen helder en transparant hebben belegd:
 - De geïnterviewde medewerkers zijn op de hoogte van de verantwoordelijkheden van het loket en hun rol daarin.
 - Daarnaast zijn procesbeschrijvingen intern vastgelegd of zelfs online gepubliceerd.

2. Beide loketten hebben hun back-up georganiseerd indien er medewerkers uit- of wegvallen:

- 9292 belegt haar lokettaken bij haar servicedesk en IT-team. De werkdruk bedraagt tussen de 1 en 2 FTE per jaar. De taken zijn belegd in de teams, bij het wegvallen van teamleden worden de taken overgenomen door de overige teamleden.

➤ [Redacted text]

Het reviewteam beschouwt beide loketten op dit moment goed in staat om ook de komende 3 jaar het loket operationeel te houden. Zij baseert haar oordeel op:

1. Loketprocessen zijn rechttoe rechtaan en transparant vastgelegd
2. Medewerkers zijn op de hoogte van hun verantwoordelijkheden
3. Bij tijdelijke uitval van 1 medewerker zijn loketten in staat om vervanging te organiseren

Bovenstaande zorgt ervoor dat taken makkelijk overdraagbaar zijn aan anderen.

Het reviewteam adviseert het NDOV de komende drie jaar steekproefsgewijs te blijven monitoren of het gewenste niveau van dienstverlening gehaald wordt.

b) Financiële levensvatbaarheid van de loketten

Het reviewteam heeft onderzocht of:

1. De aanmelder de activiteiten voor het uitvoeren van haar lokettaken kan bekostigen
2. Het loket de komende drie jaar financiële risico's kan afdekken. Deze risico's bestaan uit incidentele uitgaven zoals inhuur van (extra) werknemers, mogelijke juridische claims, het wegvallen van afnemers.

Het criterium dat de verstrekingskosten beperkt moeten blijven tot maximaal € 1.000 exclusief BTW maakt het sec uitvoeren van de lokettaken per definitie een verlieslatende activiteit. Dit blijft in de kern een knelpunt en vraagt om een alternatieve bekostiging van het loket. Met dit in het achterhoofd onderscheiden wij twee type kosten, de operationele kosten om loket regulier te laten functioneren en de kosten die gemoeid zijn met onvoorziene incidenten.

Resultaten van de analyse:

1. Beide loketten zijn in staat om de dagelijkse uitvoering te bekostigen:

- 9292 bekostigt de kosten voor het loket uit het totaal aan inkomsten die zij als organisatie genereert. Tijd en inzet van personeel zijn opgenomen in de dagelijkse werkzaamheden en worden versleuteld met kosten voor andere diensten. 9292 genereert inkomsten door advertenties en telefonisch reisadviezen en door het verzorgen van datadiensten voor vervoerders.

➤ [Redacted text]

[REDACTED]

[REDACTED]

[REDACTED]

[REDACTED] Deze langetermijnzekerheid is gebaseerd op de vraag of aanmelders de loketfunctie gedwongen moeten afstoten (faillissement of financiële claims) of er preventief op zullen bezuinigen. Het reviewteam ziet eenmalige financiële tegenvallers of structureel verlies in overige bedrijfsonderdelen als potentiële risico's voor de continuïteit van de uitoefening van lokettaken:

- Recentelijk heeft g292 geïnvesteerd om haar dienstverlening te verbeteren. g292 voorspelt voor de komende drie jaar dalende kosten en stijgende inkomsten. Het behoort niet tot de scope van de gate reviews om een integrale analyse van de financiële positie van g292 uit te voeren. Het reviewteam heeft geen oordeel over de mate waarin de aannames die g292 voldoende zijn onderbouwd. Dit behoort tot de verantwoordelijkheid van de directie en Raad van Commissarissen van g292. Indien de bedrijfsstrategie uitpakt zoals bedoeld is, zal de winstgevendheid van de activiteiten toenemen. Het risico dat verlieslatende activiteiten afgestoten worden is dan klein.

- [REDACTED]

Het NDOV vraagt aan marktpartijen om taken uit te voeren zonder dat daar een reële marktvergoeding tegenover staat. Ondanks dat er aanvullende diensten aangeboden kunnen worden blijft de bekostiging van sec het uitvoeren van de lokettaken ernstig beperkt door het NDOV criterium 15 (verstrekingskosten max. €1000,- ex BTW per jaar). Bedrijfseconomisch is er binnen deze kaders geen gezonde financiële basis te leggen onder het uitvoeren van de taken van het loket.

Het reviewteam ziet dat het NDOV hiermee een risico in de keten introduceert. Het risico van het wegvallen van 1 of beide loketten kan weggenomen worden door een heldere keuze te maken voor een echt marktmodel of een overheidsmodel.

c) Scope van dienstverlening van het loket

Het reviewteam heeft onderzocht of de loketten de juiste scope van dienstverlening hebben. De dienstverlening is gerelateerd aan het speelveld waarin het loket moet acteren. Dit spitst zich toe op:

1. De overige activiteiten die het loket uitvoert zijn niet tegenstrijdig aan de lokettaken
2. De organisatie van het speelveld moet zo zijn dat het loket haar taken goed kan uitvoeren.

Resultaten van de analyse:

1. Beide loketten bieden een breder scala aan diensten aan dan uitsluitend de lokettaken. Dit doen de loketten om de loketactiviteiten te kunnen bekostigen of omdat de lokettaken passen bij het bestaande palet aan diensten die de inschrijvende organisatie reeds uitvoert. Deze taken zijn niet tegenstrijdig met de taken van het loket.
 - 9292 heeft een Shared Service Center (SSC) ingericht voor haar vervoerders. Dit SSC verzamelt brongegevens en/of maakt brongegevens om deze vervolgens aan loketten aan te leveren. Het reviewteam ziet dat het voor afnemers en voor het andere loket niet altijd duidelijk is welke verantwoordelijkheden bij welk onderdeel van 9292 horen. Bij toetsing is er in de IT-infrastructuur wel een duidelijke scheiding gevonden tussen lokettaken en andere activiteiten bij 9292 (het loket is geplaatst op een fysiek aparte server).
 - OpenGeo voert adviestaken uit om reisgegevens beter beschikbaar te maken. Deze activiteiten liggen in lijn met de doelstelling van de stichting om geografische databanken te stimuleren, faciliteren en publiek beschikbaar te stellen. Er bestaat op dit punt geen tegenstrijdigheid met de loketfunctie.
2. Het reviewteam heeft op basis van haar gesprekken met de loketten, afnemers en haar opdrachtgever observaties gedaan over het speelveld waarin het loket moet acteren. Waar de taken van het loket beperkt en redelijk rechttoe rechtaan zijn, merkt het reviewteam dat de dynamiek in het gehele NDOV-project de uitvoering van de loketfunctie beïnvloedt. De organisatie van het speelveld geeft nu niet voldoende kaders om loketten daadwerkelijk hun taken te laten uitvoeren, namelijk afnemers tijdig voorzien van de complete set aan brongegevens. Waar loketten al volledig conform criteria en kaders moeten functioneren, zijn de afspraken tussen overheden en vervoerders nog niet uitgekristalliseerd. Vooral bij interviews met afnemers kwam dit punt steeds naar voren.

Het reviewteam ziet dat er bij de loketten behoefte bestaat aan helderheid over hoe besluiten worden genomen op twee niveaus:

1. de technische uitvoering
2. de bestuurlijke uitvoering

Het reviewteam ziet dat loketten technisch en organisatorisch in staat zijn om hun taken uit te voeren. Het reviewteam ziet ook dat nog lang niet alle brongegevens worden doorgeleverd. Het reviewteam merkt tijdens de toetsing op dat er bij de loketten een sterke behoefte is aan inzicht in hoe bestuurlijke besluiten worden genomen en hoe deze worden geoperationaliseerd.

Het reviewteam adviseert het NDOV om de governance van het project helder te beleggen en betrokken partijen hierin te betrekken en in ieder geval aan alle betrokken partijen helder te communiceren over besluiten die zijn genomen en wie deze besluiten heeft genomen. Dit begint bijvoorbeeld met het voor alle betrokken partijen inzichtelijk te maken wat de verantwoordelijkheden per betrokken organisatie zijn en welke personen binnen de verschillende betrokken organisaties aanspreekpunt zijn.

NDOV kan de loketten helpen door hun plek in de keten duidelijk te communiceren aan alle partijen in de keten. Zo krijgen de loketten ook de legitimiteit om hun rol in de keten adequaat te kunnen invullen.

d) Beheersmaatregelen IT-Architectuur

Het project NDOV kent vooralsnog weinig sturing rondom de IT-Architecturaspecten van de reisinformatieketen in het algemeen en het NDOV-loket in het bijzonder. Vanuit het publicatiedocument worden zeer beperkte eisen gesteld aan NDOV-loketten met IT-Architectuur implicaties. De eisen die gesteld worden zijn:

1. een beschikbaarheidseis (99%) en
2. een performance eis (doorgifte binnen 3 seconden).

De complexiteit van een NDOV-loket als elektronisch doorgifteluis is beperkt. Echter, gezien het grote belang van de NDOV-loketten als centraal distributiepunt van brongegevens in de reisinformatieketen met potentieel miljoenen gebruikers acht het reviewteam het van belang om vanuit het NDOV meer aandacht te besteden aan beheersmaatregelen rondom de IT-architectuur en IT-beveiliging.

Aandachtspunt 1:

Het reviewteam merkt op dat BISON slechts in zeer beperkte mate een rol speelt in de besturing van de IT-architectuur en beveiliging – BISON is meer een platform voor berichtenstandaardisatie dan voor IT-Architectuurafspraken.

Ter illustratie: het informatiemodel van de BISON-standaard voor real-timegegevens verplicht formeel niets aan het NDOV-loket. Toch schrijft zij een IT-architectuur voor bij de doorgifte van real-time gegevens via een webservice aan de kant van de ontvanger. Dit sluit niet goed aan bij de rol van een loket, want:

- Een mogelijke variëteit aan potentieel slechte webservice-implementaties bij afnemers kan een negatieve invloed hebben op de performance van het NDOV-loket. De software van het NDOV wordt als het ware direct gekoppeld aan systemen van afnemers waarover het NDOV-loket geen of weinig controle kan uitoefenen.
- De eis van een webservice aan de kant van de ontvanger maakt het NDOV-loket kwetsbaar voor disputen met afnemers over het al dan niet halen van de 3-secondenregel, waarbij het lastig kan zijn om onafhankelijk vast te stellen of eventuele klachten van afnemers gegrond zijn.

Aandachtspunt 2:

Een gebruikelijke indeling om een systeem of proces te beschouwen in termen van IT-architectuur en beveiliging is om het te classificeren in termen van het belang van beschikbaarheid ("Availability"), vertrouwelijkheid ("Confidentiality") en integriteit ("Integrity"). Hoewel er bij NDOV-brongegevens van vertrouwelijkheid geen sprake is - het betreft publieke data – is de integriteit van gegevens wel belangrijk – reizigers moeten ervan op aan kunnen dat de brongegevens correct zijn. Het reviewteam merkt op dat NDOV in het publicatiedocument van aanmelders geen beheersmaatregelen eist ten aanzien van waarborging van integriteit van gegevens. Aangezien er geen beheers/beveiligingsmaatregelen vereist zijn, is het niet aannemelijk dat NDOV-loketten maatregelen genomen hebben en is de kans aanwezig dat de loketten een aantrekkelijke prooi worden voor hackers en cybercriminelen.

Een concreet voorbeeld is de manier waarop vervoerders connectie maken met de NDOV-loketten. In de meest simpele uitvoering is er geen enkele waarborg geïmplementeerd rondom de controle van de authenticiteit van de vervoerder (is de server die zegt dat hij de vervoerder is wel echt de vervoerder?) en zou een hacker kunnen doen alsof hij een vervoerder is en alle bussen van Nederland kunnen laten uitvallen. Dit soort incidenten en/of calamiteiten zullen zeker de media halen en er kunnen mogelijk

vragen worden gesteld waarom NDOV geen verdere eisen heeft gesteld rondom IT-architectuur en beveiliging van NDOV-loketten.

Bovenstaande twee voorbeelden (er zijn meer voorbeelden te bedenken) illustreren het belang van sturing in IT-architectuur en beveiligingsvraagstukken in het project NDOV.

Het reviewteam adviseert om meer sturing te geven aan IT-architectuur en beveiligingsaspecten van de NDOV-loketten. Aandachtspunten zijn de robuustheid van de rest van de gehele keten en integriteit van de data die door deze keten heen gaat.

- Er is in gate 1 getoetst op de 17 gepubliceerde criteria en enkele aanvullende criteria (oa levensvatbaarheid). Zaken als levensvatbaarheid komen in het kader van de risico-analyse ND-OV aan de orde.
Mede naar aanleiding van het bezwaar van OpenGeo (dat er getoetst werd op niet gepubliceerde criteria) is besloten om bij gate review 2 alleen te toetsen op de 17 gepubliceerde criteria. Het tussenrapport van gate review 1 wordt niet aangepast. Rebel kan naast het formele toetsrapport gate review 2 (17 criteria) een advies aan de opdrachtgevers ND-OV geven. Ook 9292 en OpenGeo worden in de gelegenheid gesteld om hun zienswijze op het gate review 2 rapport sturen aan ND-OV. We hebben daarvoor gekozen om te voorkomen dat partijen gaan proberen allerlei zaken in het toetsrapport opgenomen te krijgen die daar niet in horen, waardoor vertraging optreedt. Besluitvorming door de opdrachtgevers van ND-OV zal primair gebaseerd worden op het formele toetsingsrapport. Het advies van Rebel, en de reacties van 9292 en OpenGeo worden als aanvullende informatie meegenomen.
- Rebelgroep zal toetsen of de loketten voldoen aan de criteria, en zal de criteria zelf niet toetsen.
- Er is een kleine vertraging ontstaan, Rebelgroep zal een nieuwe planning maken. (Inmiddels is nieuwe planning bekend, in de week van 15 april wordt het definitieve rapport verwacht. Dit betekent dat er ten tijde van het geplande opdrachtgeveroverleg ND-OV op 11 april nog geen definitief rapport beschikbaar is.)
- Rebelgroep zal het conceptrapport gate review 2 ook aan ND-OV voor hoor- en wederhoor aanbieden.
- Rebelgroep geeft aan dat zij van 9292 hebben vernomen dat 9292 graag wil dat het vertrouwelijke gate review 1 tussenrapport openbaar gemaakt wordt. ND-OV geeft aan dat het om een tussenrapport gaat en dat wellicht alleen de eindversie (gate 2) openbaar gemaakt zal worden. ND-OV zal hier later een besluit over nemen.

In het constructieve gesprek is afgesproken dat Rebel een nieuwe versie van het toetsplan gate review 2 zal maken en dit zal voorleggen aan ND-OV. (inmiddels is dit gebeurd en hebben ND-OV en Rebel overeenstemming bereikt en gaat de toets op 20 maart 2013 starten).

Indien er nog vragen zijn, dan ben ik graag bereid om deze te beantwoorden,

Groeten van [REDACTED]

Van: [REDACTED] DGB

Verzonden: maandag 3 juni 2013 17:39

Aan: [REDACTED] DGB; [REDACTED]

[REDACTED] - DGB

CC: '[REDACTED]@fryslan.nl'; [REDACTED]@ovbureau.nl';

[REDACTED]@brabant.nl'; [REDACTED]@prvlimburg.nl';

[REDACTED]@destadsregio.nl'; [REDACTED]

[REDACTED]@regiotwente.nl'; 'B[REDACTED]@provincie-

utrecht.nl'; [REDACTED]@sre.nl'; [REDACTED]@zeeland.nl';

[REDACTED]@overijssel.nl'; [REDACTED]@regioutrecht.nl';

'[REDACTED]@sr.rotterdam.nl'; [REDACTED]@regioutrecht.nl';

[REDACTED]@brabant.nl'; [REDACTED]@brabant.nl'; [REDACTED]

'[REDACTED]@noord-holland.nl'; [REDACTED] DGB; [REDACTED]

[REDACTED] DGB; [REDACTED]@haaglanden.nl';

[REDACTED] - DGB

Onderwerp: E-mail met bijlage (attachment): stuk 3b Gate Review 2 NDOV-Loket

Stichting OpenGeo, stuk 3c conclusie toets ndov voor og, stuk 3d Aanvullend
advies rebel ndov-loketten 24052013, stuk 4b

Samenwerkingsovereenkomst3 juni 2013 MB, stuk 4a oplegnotitie SWO ND

Bijlagen: stuk 3b Gate Review 2 NDOV-Loket Stichting OpenGeo.pdf; stuk 3c conclusie
toets ndov voor og.docx; stuk 3d Aanvullend advies rebel ndov-loketten
24052013.pdf; stuk 4b Samenwerkingsovereenkomst3 juni 2013 MB.docx;
stuk 4a oplegnotitie SWO NDOV van project naar uitvoering.docx; Stuk 4c
Organisatiestructuur en rolverdeling.docx; stuk 4d concept afspraken
vervoerders-loketten.docx; agenda OG 20130603MB.docx; Stuk 1a-brief
Qbuzz.pdf; stuk 2a-conceptverslag OG ND-OV 11 april.docx; stuk 3a-Gate
Review 2 NDOV-Loket 9292.pdf

Opvolgingsmarkering: Opvolgen

Markeringsstatus: Gemarkeerd

Categorieën: Categorie Rood wob verzoek

Beste leden van het Opdrachtgeversoverleg NDOV,

Bijgaande treft u de agenda en stukken aan tbv het Opdrachtgeversoverleg NDOV van 7 juni a.s.

Met vriendelijke groet,



Secretaris NDOV

Het bericht kan nu met het volgende bijlagen of koppelingen worden verzonden:

stuk 3b Gate Review 2 NDOV-Loket Stichting OpenGeo stuk 3c conclusie toets ndov voor og

stuk 3d Aanvullend advies rebel ndov-loketten 24052013 stuk 4b

Samenwerkingsovereenkomst3 juni 2013 MB stuk 4a oplegnotitie SWO NDOV van project

naar uitvoering Stuk 4c Organisatiestructuur en rolverdeling stuk 4d concept afspraken

vervoerders-loketten agenda OG 20130603MB Stuk 1a-brief Qbuzz stuk 2a-conceptverslag

OG ND-OV 11 april stuk 3a-Gate Review 2 NDOV-Loket 9292

Opmerking: Sommige e-mailprogramma's staan ter beveiliging tegen virussen het verzenden of ontvangen van bepaalde bestandsbijlagen niet toe. Controleer de beveiligingsinstellingen voor uw e-mail als u wilt weten hoe bijlagen worden afgehandeld.

Gate Review 2

NDOV-Loket Stichting OpenGeo

Auteur
Rebel/Accenture

Datum
17.05.13

Status
definitief

Klant
NDOV

RebelGroup Executives bv
Wijnhaven 23
3011 WH Rotterdam

T 010 275 59 90
F 010 275 59 99
info@rebelgroup.com

www.rebelgroup.com
KvK 28 20 98 83
ABN Amro 2403 88 943

accenture
High performance. Delivered.

REBEL

Inhoudsopgave

1	Gate review 2 NDOV-loket stichting OpenGeo	3
2	Gate review 2; insteek, rapportering, proces en tijdsplan	4
3	Toetsing van de 17 criteria	6
1.1	Criterium 1	7
1.2	Criterium 2	9
1.3	Criterium 3	10
1.4	Criterium 4	11
1.5	Criterium 5	13
1.6	Criterium 6	14
1.7	Criterium 7	15
1.8	Criterium 8	16
1.9	Criterium 9	17
1.10	Criterium 10	18
1.11	Criterium 11	19
1.12	Criterium 12	20
1.13	Criterium 13	21
1.14	Criterium 14	22
1.15	Criterium 15	23
1.16	Criterium 16	24
1.17	Criterium 17	25
4	Verantwoording van het toetsproces	26
5	Bijlages	27

1 Gate review 2 NDOV-loket stichting OpenGeo

Het NDOV heeft op 31 augustus 2012 een kaderdocument voor NDOV-loketten gepubliceerd. Het kaderdocument beschrijft de aanmeldprocedure, de criteria en de kaders waaraan een loket moet voldoen. Hierin is aangegeven dat de aanmelders voor deze loketten onafhankelijk worden getoetst of zij *bereid en in staat zijn* om de loketfunctie in te vullen volgens de NDOV eerder genoemde kaders en criteria. Er zijn twee toetsmomenten: de eerste (gate review 1) beoordeelt de plannen van de aanmelders en de tweede (gate review 2) toetst de praktische uitvoering van de loketfunctie.

Gate review 2: een toets op de 17 criteria voor een NDOV-loket

Dit document beschrijft de inhoud, aanpak, uitvoering en beoordeling van gate review 2. Het reviewteam legt in deze gate de nadruk op de daadwerkelijke uitvoering van de gepresenteerde plannen en beschouwt gate 2 als het definitieve toetsmoment of een loket voldoet aan de 17 criteria. De toetsing focust op de vraag:

"Voldoet de uitvoering van het loket aan de criteria zoals NDOV deze hanteert?"

Het reviewteam heeft in gate review 1 getoetst op levensvatbaarheid van het loket. In gate review 2 besteedt zij hier aandacht aan in de kwalitatieve zin. Het reviewteam geeft hierover alleen een advies. Onze bevindingen op deze punten vormen geen onderdeel van het formele eindoordeel van de gate review 2.

Opbouw van deze review:

Dit stuk bestaat uit twee delen:

1. Een toelichting op het toetsproces, de planning, de stappen richting oplevering van het rapport en hoe deze geïnterpreteerd dienen te worden.
2. Het eindoordeel van de gate review, een beschrijving per criterium wat exact getoetst wordt, hoe deze toetsing plaats vindt, wat het reviewteam aan het loket vraagt en een uiteindelijke beoordeling inclusief toelichting.

2 Gate review 2; insteek, rapportering, proces en tijdsplan

In dit hoofdstuk lichten wij de inhoud van het toetsplan van gate review 2 toe. Dit hoofdstuk beschrijft 1) de insteek van gate review 2, 2) de wijze van rapportering, 3) de stappen in het toetsingsproces en de oplevering van de eindrapportage en 4) het tijdsplan waarin gate review 2 plaatsvond.

1. De insteek van gate review 2

Gate review 1 heeft het karakter van een globale en tussentijdse toets op plannen en planning. Gate review 2 is de daadwerkelijke toets van de werking van het loket op de 17 NDOV-criteria. De toetsing is een momentopname waarin wordt weergegeven in hoeverre het loket voldoet aan de criteria op het moment van toetsing. De uiteindelijke beoordeling is bedoeld voor het NDOV om inzichtelijk te maken of het loket bereid en in staat is om te voldoen aan de voorgeschreven 17 criteria. Daarbij is het voor NDOV tevens van belang om ook een inschatting te kunnen maken of het loket de komende jaren zal handelen conform deze 17 criteria. Gegeven de dynamiek in dit dossier kan het reviewteam op dit moment geen uitsluitend geven of het loket ook in de toekomst zal handelen conform de gestelde criteria. Op basis van gate review 2 kan NDOV een besluit nemen of het loket naar behoren wordt ingevuld of dat het gelegitimeerd is om een publieke variant van het loket te verwezenlijken.

2. De wijze van rapportering:

Het eindoordeel is uitsluitend gebaseerd op de 17 criteria. Het reviewteam toetst op 1 moment in de tijd. De bevindingen op dit specifieke moment vormen de basis voor ons eindoordeel. Er is helaas geen mogelijkheid voor een loket om tussen toetsing en oplevering van het rapport aanpassingen door te voeren die het oordeel van het reviewteam op het moment van toetsing veranderen. Indien het loket van mening is dat een rood stoplicht verandert kan worden naar groen, dan zal het loket dit in een eigen notitie aan het NDOV dienen te rapporteren. Het loket krijgt daarmee dus de gelegenheid om op basis van onze bevindingen separaat een notitie met eigen bevindingen aan te leveren bij het NDOV. Ons eindrapport gate review 2 en mogelijk ook de eigen notitie van het loket vormen de basis op grond waarvan het NDOV besluit over het vervolgtraject.

Het rapport over gate review 2 is bedoeld voor de opdrachtgever van het reviewteam: het NDOV. De uiteindelijke rapportage bestaat uit twee onderdelen:

1. Sec de toets op de 17 criteria met een beschrijving van het eindoordeel of het loket voldoet aan alle 17 criteria.
2. Een feitelijke beschrijving van het proces van toetsing.

Concreet houdt dit voor de rapportering van gate review 2 in dat de beoordeling (wel of niet voldoen aan criteria) een groen of rood stoplicht oplevert.

De vorm van het definitieve rapport bestaat uit het gehanteerde toetsplan aangevuld met onze bevindingen en informatie vanuit de toetsing.

3. Het proces:

Het proces bestaat uit 1) de daadwerkelijke toetsing, 2) het opstellen van de rapportage 3) het toepassen van hoor- en wederhoor 4) het aanleveren van de definitieve rapportage aan het NDOV.

1. Op één moment in de tijd vinden interviews met het loket en afnemers, een juridische toets op gehanteerde licentievoorwaarden en een webservice-toets op de IT-architectuur plaats.
2. Op basis van de informatie die verkregen is uit de toetsing geeft het reviewteam een oordeel of een loket aan een criterium voldoet of niet. Alle bevindingen te samen worden gebundeld in een conceptrapport waarin een eindoordeel en een oordeel per criterium zijn opgenomen.
3. Het conceptrapport wordt verstuurd naar het loket en daarna naar het NDOV voor een toets op feitelijke onjuistheden. Tevens kan het loket op basis hiervan een apart document opstellen waarin zij haar zienswijze op de toetsing en de beoordeling kan geven. Dit document zal separaat aangeleverd moeten worden aan het NDOV. Het reviewteam verwerkt dit niet in haar definitieve versie van de gate review 2.
4. Het reviewteam rondt het rapport af en voegt haar eigen beoordeling van het toetsingsproces toe aan het rapport. Dit eindrapport wordt aangeleverd aan het NDOV.

Ter verduidelijking, een stoplichtkleur gegeven in de conceptrapportage wordt niet meer aangepast, tenzij dit berust is op een onjuiste interpretatie van de feiten. Dit impliceert dat het loket zelf voorafgaand aan de toetsing kritisch moet bekijken of zij aan de criteria voldoet of niet.

4. Het tijdspad van toetsing:

De interviews, de webservice-toets en juridische toets op de contracten hebben plaats gevonden tussen 21 maart en 5 april.

Tussen 5 en 8 april stelt het reviewteam haar conceptrapport op. Deze wordt voor hoor- en wederhoorronde toegestuurd in de week van 8 april. Eerst ontvangt het loket het concept, daarna het NDOV. Tevens kan het loket gebruikmaken van de mogelijkheid om een notitie op te stellen met haar eigen bevindingen om aan het NDOV aan te leveren om bij het definitieve rapport toe te voegen.

De definitieve oplevering van het rapport in de week van 15 april is onder voorbehoud van flexibele medewerking van de betrokken partijen.

3 Toetsing van de 17 criteria

Dit hoofdstuk geeft als eerste het eindoordeel en behandelt daarna de toetsing van de 17 criteria. Per criterium wordt getoetst of de uitvoering van het loket voldoet aan de door NDOV opgestelde criteria en kaders. Gate review 2 geeft enkel een groen of rood stoplicht per criterium. En, elk criterium wordt even zwaar meegewogen in het eindoordeel. Per criterium lichten we toe:

1. Wat er getoetst wordt.
2. Hoe de toetsing plaats vindt.
3. Wat er van het loket verlangd wordt tijdens het toetsen van het criterium.

Integrale eindoordeel OpenGeo op basis van 17 criteria:

GROEN

Er is getoetst door het:

- afnemen van een interview met Stefan de Konink, Projectleider van het NDOV-loket. De onderwerpen waren incidentmanagement, databeheer, organisatie-opzet, financiële levensvatbaarheid en scope van dienstverlening.
- uitvoeren van een webservice-test op de snelheid en het doorleveren van brongegevens en bijbehorende documentatie
- simuleren van een uitval van servers om leveringszekerheid te kunnen beoordelen
- afnemen van een telefonische of mail-enquête onder 7 afnemers van het loket over incidentmeldingen, bereikbaarheid en licentievoorwaarden
- uitvoeren van een juridische toets op licentievoorwaarden door Van Doorne advocaten.

Toelichting oordeel:

Op moment van de toets gate review 2 voldeed het NDOV-loket van stichting OpenGeo aan de 17 criteria die het NDOV heeft opgesteld.

Punten van aandacht:

1. De criteria 4 en 5 zijn nog niet in de praktijk te toetsen vanwege het feit dat er nog geen wijzigingen of uitbreidingen in brongegevens zijn geweest. Het reviewteam heeft op deze twee criteria dus geen toets kunnen uitvoeren. Wel heeft het reviewteam alternatieve toetsen uitgevoerd om in te kunnen schatten of OpenGeo aan deze criteria kan voldoen. Uit deze alternatieve toets zijn geen zaken naar voren gekomen op basis waarvan het reviewteam inschat dat het loket niet aan deze twee criteria kan voldoen.
2. Bij toetsing van de licentieovereenkomst van OpenGeo voldeed deze aan de wijze van invulling van aansprakelijkheid (criterium 11) zoals het NDOV dat voorschrijft; om deze reden krijgt OpenGeo een groen stoplicht. Uit de juridische toets blijkt echter dat de formulering van criterium 11 in praktische zin juridisch niet houdbaar is. OpenGeo is zodoende niet afdoende beschermd op het punt aansprakelijkheid. Dit vormt een risico voor het loket. Naar het oordeel van het reviewteam ligt er voor NDOV huiswerk rondom de bescherming van de loketten op het punt van de aansprakelijkheid.

1.1 Criterium 1

Een loket stelt brongegevens beschikbaar aan afnemers. Alle afnemers en leveranciers moeten door een loket gelijk worden behandeld. Voor realtime brongegevens geldt dat het loket brongegevens binnen maximaal 3 seconden na ontvangst moet doorgeven aan afnemers.

Wat toetst het reviewteam?

1. Is het voor de afnemer transparant aangegeven dat het loket de door overheden en vervoerders vastgestelde brongegevens (conform definitie publicatiedocument) worden doorgeleverd?
2. Welke brongegevens worden er doorgeleverd?
3. Hoe snel worden realtime gegevens doorgeleverd?
4. Is de aanlevering gelijk in voorwaarden en tijd (in ieder geval binnen de 3 seconden) bij alle afnemers?

Hoe toetst het reviewteam dit?

1. De aanbieding van brongegevens moet duidelijk aangeven dat het om NDOV-brongegevens gaat zoals is vastgesteld door overheden en vervoerders. Dit wordt getoetst door de aanbieding op website, licentie of overige contracten te beoordelen.
2. De aanmelder wordt uitgenodigd om aan te tonen dat realtime gegevens binnen 3 seconden worden doorgeleverd, bij voorkeur bij echte of anders representatieve testafnemers. In overleg met de aanmelder wordt een adequate teststrategie vastgesteld en via een webservice getoetst (uitkomsten van de toetsing worden weergegeven in bijlage A).
3. Daarnaast toetst het reviewteam of de afnemers deze gegevens geleverd krijgen tegen dezelfde voorwaarden door het doorlopen van het aanmeldtraject.

Wat vraagt het reviewteam van het loket?

Het reviewteam vraagt:

- Een verantwoordelijke IT'er ter beschikking te stellen voor een webservice-test.
- Inzicht te geven in waar exact brongegevens het loket ingaan (input) en waar deze het loket weer uitgaan richting afnemers (output).
- De aanmelding van het reviewteam niet bindend te maken.

Hoe verliep toetsing:

1. Het reviewteam heeft zich aangemeld als afnemer en is akkoord gegaan met de licentieovereenkomst van OpenGeo. De licentieovereenkomst is doorgestuurd naar advocatenkantoor Van Doorne voor een juridische toets op de betreffende criteria.
2. Het reviewteam heeft een zogenaamde webservice-test uitgevoerd om vast te stellen of brongegevens binnen de vereiste 3 seconden worden doorgestuurd aan afnemers. De testopstelling is schematisch weergegeven in Figuur 1 en bestaat uit de volgende componenten:
 - een testafnemer op host C is op een representatieve manier gekoppeld aan het loket op Host B als ware zij een echte afnemer van NDOV-brongegevens
 - De systeemklokken van host B en host C zijn gesynchroniseerd middels NTP ("Network Time Protocol")
 - de aanmelder heeft op verzoek van het reviewteam een dump gemaakt van de binnenkomende berichten van vervoerders bij het NDOV loket gedurende 15 minuten
 - de aanmelder heeft op verzoek van het reviewteam gelijktijdig een dump gemaakt van de binnenkomende berichten bij de testafnemer gedurende dezelfde 15 minuten
 - het reviewteam heeft in overleg met de aanmelder 3 steekproeven van XML-berichten genomen, in de 3 steekproeven is de timestamp binnenkomst loket (t_1) vergeleken met timestamp binnenkomst afnemer (t_2) om vast te stellen of berichten binnen 3 seconden worden doorgegeven.

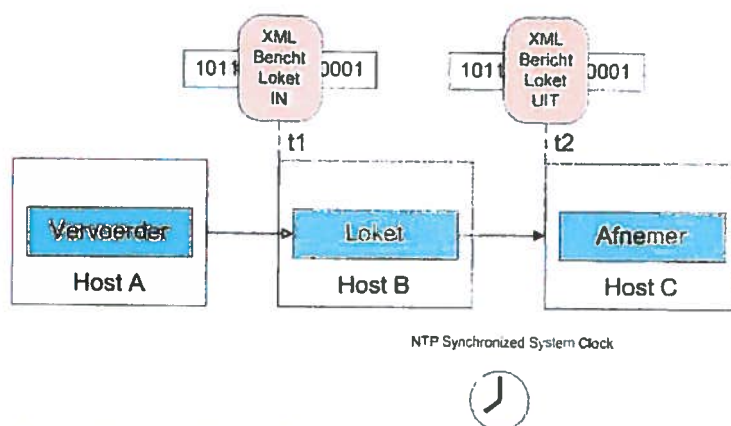
Figuur 1: Testopstelling Web Service Test
Oordeel:
GROEN
Toelichting oordeel:

1. Er wordt geen onderscheid gemaakt tussen verschillende type afnemers in het aanmeldtraject. Daarnaast maken de bepalingen in de licentie geen onderscheid tussen type afnemers.
2. Brongegevens worden binnen 3 seconden doorgegeven.
3. De licentievoorwaarden van OpenGeo verwijzen letterlijk naar de dynamische bijlage 1 die overheden en vervoerders hebben opgesteld.

Het reviewteam beoordeelt dat OpenGeo voldoet aan het criterium en geeft een groen stoplicht.

1.2 Criterium 2

Een loket levert één-op-één (dus zonder dat er bewerkingen op brongegevens worden uitgevoerd) brongegevens van leveranciers aan afnemers.

Wat toetst het reviewteam?

1. Welke brongegevens komen er binnen bij het loket (input) en welke brongegevens worden aangeleverd bij een afnemer (output)?
2. Zijn aangeleverde (input) en de doorgeleverde (output) brongegevens identiek?

Hoe toetst het reviewteam dit?

Via de webservice-toets (die ook wordt gebruikt bij criterium 1) wordt de input en output per brongegeven vergeleken en geanalyseerd op afwijkingen tussen de twee.

Wat vraagt het reviewteam van het loket?

In de IT-infrastructuur duidelijk aan te geven waar de gegevens binnenkomen, en duidelijk aan te geven waar de gegevens doorgeleverd worden. Deze input- en outputpunten dienen als start en einde van de webservice-test. Dit wordt meegenomen in dezelfde procedure als voor criterium 1.

Hoe verliep toetsing:

Het review team heeft een zogenaamde webservice-test uitgevoerd om vast te stellen of brongegevens zonder wijzigingen worden doorgegeven aan afnemers. De testopstelling is schematisch weergegeven in Figuur 1 (paragraaf 1.1 – zelfde testopstelling als ter vaststelling van de 3 seconden regel):

- een testafnemer op host C is op een representatieve manier gekoppeld aan het loket op Host B als ware zij een echte afnemer van NDOV-brongegevens
- de aanmelder heeft op verzoek van het reviewteam een dump gemaakt van de binnenkomende berichten van vervoerders bij het NDOV loket gedurende 15 minuten
- de aanmelder heeft op verzoek van het reviewteam gelijktijdig een dump gemaakt van de binnenkomende berichten bij de testafnemer gedurende dezelfde 15 minuten
- het reviewteam heeft in overleg met de aanmelder 3 steekproeven van XML-berichten genomen om vast te stellen of er verschillen zijn tussen berichten die het loket binnen komen en die de afnemer ontvangt.

Oordeel:**GROEN****Toelichting oordeel:**

- Er zijn in de steekproef geen verschillen gevonden tussen de berichten die het loket ontvangt van vervoerders en de berichten die aan de afnemer(s) wordt doorgeleverd
- Een overzicht van de beschikbare brongegevens op toetsdatum is opgenomen in Bijlage A.

Het reviewteam beoordeelt dat OpenGeo voldoet aan het criterium en geeft een groen stoplicht.

1.3 Criterium 3

Een loket levert de noodzakelijke documentatie behorende bij brongegevens. Deze documentatie wordt door leveranciers beschikbaar gesteld aan een loket

Wat toetst het reviewteam?

1. Welke documentatie wordt aangeleverd door leveranciers?
2. Welke documentatie levert het loket aan per brongegeven?
3. Wordt documentatie (op dezelfde wijze als bij criterium 2) doorgeleverd?

Hoe toetst het reviewteam dit?

Het reviewteam controleert op de beschikbaarheid van de bij de actuele versie van brongegevens behorende documentatie.

Wat vraagt het reviewteam van het loket?

Toegang tot alle brongegevens en bijbehorende documentatie

Hoe verliep toetsing:

Het reviewteam heeft gecontroleerd of de documentatie behorend bij de betreffende versie van de geleverde brongegevens beschikbaar is.

Oordeel:

GROEN

Toelichting oordeel:

Aanmelder heeft hyperlinks opgenomen in de loketsoftware met verwijzingen naar de betreffende versie van de BISON-documentatie. Het reviewteam beschouwt deze verwijzing als afdoende om te voorzien in de documentatieplicht naar afnemers.

Het reviewteam beoordeelt dat OpenGeo voldoet aan het criterium en geeft een groen stoplicht.

1.4 Criterium 4

Een loket is in staat om wijzigingen in de structuur van een brongegeven te verwerken. Wijzigingen in de structuur van een brongegeven worden minimaal 6 maanden voor invoering van de wijziging door een loket doorgegeven aan de afnemers.

Wat toetst het reviewteam?

Het gaat hier om wijzigingen die door overheden en vervoerders worden vastgesteld. Voor het loket maakt het technisch gezien niet zo veel uit of er wijzigingen zijn, de gegevens moeten één-op-één worden doorgegeven. Het loket is afhankelijk van vervoerders voor tijdig melden van wijzigingen.

Het reviewteam toetst door middel van de volgende vragen:

1. Heeft het loket de intentie om de afnemer ten minste 6 maanden van te voren op de hoogte te stellen van wijzigingen in de structuur van een brongegeven.
2. Is het wijzigingsproces en de notificatie van de afnemer duidelijk vastgelegd?

Hoe toetst het reviewteam dit?

Bij gebrek aan recente wijzigingen toetst het reviewteam of het loket de intentie heeft en de noodzakelijke procesbeschrijvingen bekend zijn bij medewerkers van het loket en of zij weten hoe te handelen als een wijziging optreedt.

Wat vraagt het reviewteam van het loket?

Het reviewteam vraagt aan desbetreffende medewerker van het loket hoe afnemers op de hoogte gehouden worden en hoe het loket de verantwoordelijkheid voor het melden duidelijk maakt richting de afnemer.

Hoe verliep toetsing:

In de praktijk is geen oordeel te geven, want er is nog geen wijziging doorgevoerd die als testcase kan dienen. Om toch een indicatie te geven in welke mate het loket scoort op dit criterium heeft het reviewteam als alternatief genoeg moeten nemen met een beschrijving van het proces van wijziging en de communicatie hierover richting afnemer.

De toetsing bestond uit het doornemen van de licentieovereenkomst, de website en een interview met Stefan de Konink (projectleider NDOV-loket).

Oordeel:

GEEN

Toelichting oordeel:

Het loket heeft de intentie en weet hoe te handelen:

- Het loket communiceert in haar licentievoorwaarden dat zij wijzigingen van brongegevens zes maanden van tevoren aangeeft bij afnemers.
- Tijdens het interview met het loket gaf Stefan de Konink aan dat op het moment dat een vervoerder een wijziging bekend maakt het loket dit publiceert op het kennisbank gedeelte van de website.
- Het voornemen is tevens om een nieuwsbrief op te zetten en hierin onder andere toekomstige wijzigingen te melden. Deze nieuwsbrief zal ook via email naar alle afnemers van OpenGeo worden gezonden.

Het reviewteam kan beide voornemens niet hard toetsen. Wel ziet zij bovenstaande aanpak als voldoende mits daadwerkelijk uitgevoerd in de praktijk.

1.5 Criterium 5

Een loket is in staat om uitbreidingen in het assortiment van brongegevens binnen een maand te verwerken.

Wat toetst het reviewteam?

1. Kan het loket binnen een maand een uitbreiding van brongegevens verwerken?
2. Is dit proces duidelijk vastgelegd?

Hoe toetst het reviewteam dit?

Omdat er geen recente uitbreiding heeft plaatsgevonden kunnen procedures niet daadwerkelijk getoetst worden. Bij gebrek aan recente uitbreidingen toetst het reviewteam of de noodzakelijke procesbeschrijvingen bekend zijn bij medewerkers van het loket en of zij weten hoe te handelen als er een uitbreiding komt.

Wat vraagt het reviewteam van het loket?

Het reviewteam vraagt een interview met de medewerker verantwoordelijk voor monitoring van assortiment van brongegevens.

Hoe verliep toetsing:

In de praktijk is geen oordeel te geven op dit criterium, want er is nog geen uitbreiding op brongegevens geweest die als testcase kan dienen. Om toch een indicatie te geven in welke mate het loket scoort op dit criterium heeft het reviewteam als alternatief genoeg moeten nemen een beschrijving van het proces dat OpenGeo wil doorlopen op het moment dat het assortiment brongegevens wel wordt uitgebreid.

De aanmelder heeft beschreven hoe zij omgaat met uitbreidingen op technisch vlak.

Oordeel:

GEEN

Toelichting oordeel:

Het loket geeft aan makkelijk en snel toekomstige uitbreidingen te kunnen publiceren vanuit hun incidentbeheersysteem. Als voorbeeld beschrijft het loket het proces van een update van NS brongegevens. Het proces werkt als volgt:

- NS stuurt nieuwe brongegevens door via mail
- Het loket controleert de inhoud van de bestanden of deze daadwerkelijk de nieuwe brongegevens zijn
- de nieuwe Dataset wordt door het loket gepubliceerd door het klikken op een 'publish link' (zie bijlage C voor screenshot)

In het geval van nieuwe vervoerder wordt in het incidentbeheersysteem een nieuwe 'DataOwnerCode' in de wachtrij aangemaakt. Een bestaande vervoerderconfiguratie wordt gekopieerd en hierin wordt voor de nieuwe vervoerder de DataOwnerCode en IP-adres aangepast. Na opslaan is de nieuwe vervoerder direct in staat om gegevens door te sturen. De handeling duurt minder dan een maand.

Het reviewteam beoordeelt dat OpenGeo goed gesteld staat om wijzigingen door te voeren mits de aanpak daadwerkelijk in de praktijk gehanteerd wordt.

1.6 Criterium 6

Een loket levert brongegevens onder uniforme voorwaarden (voorbeeldlicentie/ gebruiksovereenkomst) aan afnemers.

Wat toetst het reviewteam?

1. Onder welke voorwaarden worden de brongegevens aangeleverd aan afnemers?
2. Zijn deze voorwaarden uniform voor alle type afnemers?

Hoe toetst het reviewteam dit?

1. Het aanmeldproces wordt doorlopen (welke overeenkomst/contract wordt aangeboden, is er verschil in type afnemer)
2. Getoetst wordt of de documenten dezelfde zijn, zoals die bij criteria 1 tot en met 5 worden aangeboden aan (potentiële afnemers).
3. Door navraag naar de voorwaarden bij bestaande afnemers waaronder deze de brongegevens aangeleverd krijgen.

Wat vraagt het reviewteam van het loket?

- De aanmelding van het reviewteam uiteindelijk niet in behandeling te nemen.
- Contactgegevens van afnemers te delen voor een aantal steekproeven met betrekking tot aangeboden licentievoorwaarden voor brongegevens.

Hoe verliep toetsing :

De toets is gedaan door het doen van:

1. een aanmelding en door akkoord te gaan met de licentieovereenkomst van OpenGeo via de website ndovloket.nl/aanmelden/
2. een steekproef onder 7 afnemers of zij onder dezelfde licentievoorwaarden met OpenGeo werken zoals gepubliceerd op de website.
3. een juridische toets door advocatenkantoor Van Doorne op de licentievoorwaarden en op de vraag of afnemers uniform worden bediend.

Oordeel:

GROEN

Toelichting oordeel:

1. De voorbeeldlicentieovereenkomst zoals gepubliceerd op de website van OpenGeo wordt uniform aangeboden aan alle afnemers. Het reviewteam kan geen afwijkende versies van het voorbeeld ontdekken bij aanmelding.
2. Afnemers geven aan dat hun licentieovereenkomst overeen komt met het voorbeeld gepubliceerd op de website.
3. Van Doorne geeft aan dat de wijze van presentatie en de ter beschikking stelling van de voorwaarden er op wijzen dat aan dit criterium wordt voldaan (zie bijlage E).

Het reviewteam beoordeelt dat OpenGeo voldoet aan het criterium en geeft een groen stoplicht.

1.7 Criterium 7

Een loket is per email continu bereikbaar voor het melden van incidenten. Meldingen van incidenten kunnen dagelijks van tenminste 08.00-22.00 uur worden doorgegeven. Binnen vier uur zal een reactie worden gegeven.

Wat toetst het reviewteam?

1. Is de minimale bereikbaarheid zoals beschreven volgens het criterium?
2. Is de reactiesnelheid adequaat genoeg?

Hoe toetst het reviewteam dit?

1. Door steekproefsgewijs een incident te melden en bereikbaarheid en reactiesnelheid te toetsen. Bij meldingen op of na 18.00 uur worden 4 kantooruren geteld als maximale reactietijd.
2. Door navraag te doen bij bestaande afnemers of er incidenten bekend zijn en de ervaring met reactiesnelheid van het loket.

Wat vraagt het reviewteam van het loket?

Het reviewteam vraagt de ingediende melding van het reviewteam op standaardwijze te behandelen.

Hoe verliep toetsing:

Het reviewteam heeft:

1. 4 maal een mail gestuurd of vraag gesteld in het incidentbeheersysteem of per telefoon en de reactiesnelheid getoetst.
2. 7 afnemers per telefoon en per email benaderd met vragen over bereikbaarheid. Hiervan hebben 7 een antwoord gegeven.

Oordeel:

GROEN

Toelichting oordeel:

1. het reviewteam heeft 4 maal tussen de tijden 08.00 en 22.00 uur een mail gestuurd of vraag gesteld en de reactiesnelheid getoetst. Op elk incident kwam binnen vier kantooruren een reactie.
2. het reviewteam heeft bij 7 afnemers navraag gedaan of zij problemen ondervonden in de bereikbaarheid van het loket. De afnemers geven aan dat hun ervaringen met het loket op dit punt positief zijn (zie bijlage B Afnemers). Afnemers geven aan dat ondanks dat er nog weinig ervaring is in het melden van incidenten, de meldingen wel snel opgevolgd worden.

Het reviewteam beoordeelt dat het loket hierop voldoende scoort en geeft een groen stoplicht.

1.8 Criterium 8

Een loket heeft een incidentmanagementinformatiesysteem dat transparant is. Het betreft hier zowel incidenten met betrekking tot functioneren van de eigen organisatie als ook incidenten met betrekking tot levering brongegevens.

Wat toetst het reviewteam?

1. Hoe worden de incidentmanagementrapportages opgemaakt?
2. Aan wie en op welke wijze worden deze rapportages aangeleverd?
3. Zijn deze voldoende transparant om de status van aanmelding, opvolging en afsluiting van een incident te achterhalen?

(Bovenstaande geldt zowel voor interne als externe incidenten.)

Hoe toetst het reviewteam dit?

- 1) Opvragen van recente incidentrapportages voor:
 - afnemers
 - vervoerders (minimaal 1 stads- en streekvervoerder)
 - overheden (een stadsregio)
 - de verantwoordelijke binnen het loket voor de afhandeling van interne incidenten
- 2) Navraag doen bij huidige afnemers/vervoerders/overheden naar of en hoe ze rapportages krijgen over incidenten.

Wat vraagt het reviewteam van het loket?

Een standaard incidentmanagementrapportage aan te leveren voor vervoerders, afnemers en overheden op basis van een daadwerkelijk incident.

Hoe verliep toetsing:

Criterium is getoetst door middel van:

- een interview op locatie met Stefan de Konink, projectleider NDOV-loket. Stefan gaf inzicht en toelichting op de werking van het incidentmanagementsysteem
- het doen van een melding via mail en inzien wat de status is van dit incident

Oordeel:

GROEN

Toelichting oordeel:

Het loket geeft afnemers, vervoerders en overheden toegang tot het incidentmanagement systeem. De toegang wordt gegeven door middel van een unieke inlogaccount en code. Hierdoor kunnen alle partijen incidenten melden, inzicht krijgen in de status van incidenten, en zelf meldingen doen op het moment dat een incident is opgelost. Het is mogelijk om in het systeem eigen selecties van incidenten te maken zodat verschillende overzichten kunnen worden opgesteld. Daarnaast is er een rapportage mogelijk van de daadwerkelijke doorlevering van alle aangeboden gegevens (zie bijlage D, screenshot van incidentbeheersysteem en doorleversrapportage).

Het reviewteam beoordeelt dat het loket hierop voldoende scoort en geeft een groen stoplicht.

1.9 Criterium 9

Vragen en verzoeken kunnen tijdens kantooruren bij een loket worden ingediend.

Wat toetst het reviewteam?

Is er mogelijkheid om vragen en verzoeken in te dienen tijdens kantooruren, dus tussen 08.30-17.00 uur?

Hoe toetst het reviewteam dit?

Een check op de mogelijkheid om contact op te nemen met het loket tijdens kantooruren (08.30-17.00 uur) via mail, telefoon en andere kanalen.

Wat vraagt het reviewteam van het loket?

Het reviewteam vraagt het verzoek op reguliere wijze wordt behandeld.

Hoe verliep toetsing:

Dit criterium is door toetsing van criterium 7 al gedekt. Indien het loket per mail bereikbaar is tussen 08.00 en 22.00 uur dan is het loket ook tijdens kantooruren bereikbaar.

Oordeel:

GROEN

Toelichting oordeel:

Het reviewteam kon tussen 08.00 – 22.00 vragen via mail en per telefoon stellen. Het loket kan 24 uur per dag gemaïld worden.

Het reviewteam beoordeelt dat het loket hierop voldoende scoort en geeft een groen stoplicht.

1.10 Criterium 10

Indien nodig moet een loket contact opnemen met vervoerders en/of overheden en/of NDOV-organisatie om ervoor te zorgen dat incidenten worden opgelost.

Wat toetst het reviewteam?

Als incidenten niet snel genoeg worden behandeld, dan kan het loket contact opnemen met een vervoerder of een overheid. Het reviewteam zal toetsen of dit aan de orde is geweest.

Hoe toetst het reviewteam dit?

Doorlopen van het incidentmanagementproces met de verantwoordelijke medewerker en nagaan of meldingen worden doorgegeven en aan welke organisatie.

Wat vraagt het reviewteam van het loket?

Het reviewteam vraagt de medewerker(s) ter beschikking te stellen die belast is (zijn) met incidentenafhandeling.

Hoe verliep toetsing:

Toetsing is gedaan door een interview op locatie met Stefan de Konink, projectleider NDOV-loket. Hij heeft een mondelinge toelichting gegeven hoe OpenGeo met incidenten omgaat. Het criterium gebruikt de frase 'indien nodig'; dit laat ruimte over aan het loket om actie te ondernemen op incidenten die niet opgepakt worden. Het reviewteam heeft daarom naar voorbeelden gevraagd van incidenten waar OpenGeo actie op onderneemt.

Oordeel:**GROEN****Toelichting oordeel:**

Stefan de Konink geeft aan dat er incidenten zijn die het loket actief aankaart bij vervoerders om deze opgelost te krijgen. Voorbeelden zijn foutieve aankomst- en vertreksposen of onlogische realtime data van bussen die bij onderhoud staan i.p.v. op de weg.

Meestal volgt het proces de volgende stappen:

1. Er komt een melding binnen via een afnemer en wordt in het incidentbeheersysteem gekoppeld aan een vervoerder of partij verantwoordelijk voor oplossing van het incident.
2. Het loket ziet de melding in het incidentbeheersysteem. De vervoerders hebben nu al toegang tot het systeem om deze incidenten op te pakken, maar hier wordt niet gebruik van gemaakt. Het loket neemt dus zelf het initiatief de vervoerder of 9292 SSC te benaderen.

Vooralsnog geeft het loket aan dat het niet helemaal duidelijk is met wie ze contact moeten opnemen omdat de overeenkomst tussen overheden en vervoerders nog niet is getekend. OpenGeo heeft zelf een contactlijst moeten opstellen.

Het reviewteam heeft er vertrouwen in dat het loket zijn taak op dit punt serieus oppakt en geeft een groen stoplicht.

1.11 Criterium 11

In de voorwaarden (zoals benoemd bij criteria 6) zijn bepalingen opgenomen over gebruiksrecht, misbruik en aansprakelijkheid, conform de voorbeeldlicentie/gebruiksovereenkomst.

Wat toetst het reviewteam?

1. Zijn er bepalingen opgenomen over gebruiksrecht, misbruik, aansprakelijkheid?
2. Zijn deze bepalingen duidelijk voor afnemers?
3. Zijn de bepalingen juridisch niet in strijd met de insteek van de NDOV-licentie?

Hoe toetst het reviewteam dit?

De licentieovereenkomst wordt juridisch getoetst of de opgenomen bepalingen niet in strijd zijn met de genoemde punten in de voorbeeldlicentie.

Wat vraagt het reviewteam van het loket?

De meest recente licentieovereenkomst en indien van toepassing overige overeenkomsten met betrekking tot levering van brongegevens.

Hoe verliep toetsing:

De licentieovereenkomst verkregen bij het toetsen van criterium 1 is op bovenstaande punten getoetst door advocatenkantoor Van Doorne.

Oordeel:**GROEN****Toelichting oordeel:**

De bepalingen op gebruiksrecht, misbruik en aansprakelijkheid zijn letterlijk overgenomen uit de voorbeeldlicentie van NDOV (zie bijlage E toelichting Van Doorne).

NB

Het verdient vermeld te worden dat de bepaling over aansprakelijkheid letterlijk is overgenomen, maar deze in de praktijk geen rechtens afdwingbare contracttekst is. Zodoende voldoet OpenGeo aan het criterium maar is niet effectief beschermd tegen aanspraken van afnemers dan wel derden. (zij bijlage E de bevindingen van Van Doorne).

1.12 Criterium 12

Een loket dient binnen zes maanden na 31 augustus (publicatie kaderdocument NDOV) tenminste drie maanden daadwerkelijk operationeel te zijn. Dit zal getoetst worden. De overheden zullen dit toetsen en een loket moet te allen tijde inzicht geven in de opzet en werking en medewerking verlenen aan het toetsen.

Wat toetst het reviewteam?

Werkt het loket conform de gestelde criteria en kaders en levert het de bestaande brongegevens aan afnemers op moment van gate review 2?

NB. Het reviewteam toetst **niet** met terugwerkende kracht of het loket op 1 maart al 3 maanden al operationeel was. Na overleg met opdrachtgever is dit afdoende om op dit criterium te toetsen.

Hoe toetst het reviewteam dit?

Op moment van toetsing:

1. Zijn de processen in werking voor klantenservice, IT-diensten, incidentmanagement?
2. Levert het loket de brongegevens conform bijlage 1 van het kaderdocument?
3. Voldoen de voorwaarden in licentieovereenkomst/contracten die voldoen aan de gestelde criteria?

Wat vraagt het reviewteam van het loket?

Door de toetsing van overige criteria wordt duidelijk of het loket operationeel is ten tijde van toetsing en voldoet aan dit criterium.

Hoe verliep toetsing:

De beoordeling wordt gegeven op basis van alle overige 16 criteria. Indien het loket overal groen scoort is het afdoende aangetoond dat het loket operationeel is op het moment van uitvoering van gate review 2.

Oordeel:

GROEN

Toelichting oordeel:

Het loket scoort groen op de criteria. Het loket voldoet aan de overige criteria, heeft afnemers, is bereikbaar en heeft een werkend incidentbeheersysteem. Het loket levert al de eerste databestanden aan afnemers. Het reviewteam geeft OpenGeo een groen stoplicht.

NB.

Het loket levert nog niet alle brongegevens zoals toegezegd in haar licentievoorwaarden. Dit is nog een knelpunt dat buiten de macht ligt van het loket. Afspraken tussen vervoerders en overheden voor aanlevering van brongegevens moeten nog uitkristalliseren.

1.13 Criterium 13**Een loket heeft een opzegtermijn van ten minste 3 jaar**Wat toetst het reviewteam?

Het reviewteam toetst of het loket een opzegtermijn van tenminste 3 jaar aanhoudt.

Hoe toetst het reviewteam dit?

Controle op de overeenkomst die het loket aangaat met zijn afnemers.

Wat vraagt het reviewteam van het loket?

Het reviewteam vraagt de meest recente gebruiksovereenkomst en/of andere contracten die het loket hanteert richting afnemers. Deze wordt/worden al verkregen bij onder andere criterium 6.

Hoe verliep toetsing:

De licentieovereenkomst verkregen bij toetsing van criterium 1 is door advocatenkantoor Van Doorne getoetst.

Oordeel:**GROEN****Toelichting oordeel:**

De licentieovereenkomst van het loket bevat een bepaling over een opzegtermijn van 3 jaar, namelijk artikel 9 (zie ook bijlage E, notitie van Van Doorne)

Het reviewteam geeft daarom een groen stoplicht.

1.14 Criterium 14**Brongegevens zijn gratis.**Wat toetst het reviewteam?

Zijn de brongegevens die het loket levert gratis te gebruiken in verdere toepassingen van de afnemer?

Hoe toetst het reviewteam dit?

1. Een juridische toets op de contracten die loket aanbiedt aan afnemers in het aanmeldtraject.
2. Controle bij een of meerdere afnemers: hoe moeten zij betalen voor het gebruik van de brongegevens (conform bijlage 1) in verdere toepassingen?

Wat vraagt het reviewteam van het loket?

Review vindt plaats bij afnemers en op basis van de aangeboden licentieovereenkomst. Er wordt dus niets aanvullends verwacht van het loket.

Hoe verliep toetsing:

De licentieovereenkomst verkregen bij toetsing van criterium 1 is door advocatenkantoor Van Doorne getoetst.

Oordeel:**GROEN****Toelichting oordeel:**

De licentieovereenkomst van het loket bevat een strekkende bepaling daartoe, namelijk artikel 2 (zie ook bijlage E, de notitie van Van Doorne)

Het reviewteam geeft daarom een groen stoplicht.

1.15 Criterium 15

Voor verstrekking van brongegevens kan aan afnemers een vergoeding van maximaal €1.000 per jaar (EX BTW) worden gevraagd

Wat toetst het reviewteam?

In de licentieovereenkomst is een definitie gegeven van vergoeding voor leveren van brongegevens: "Een loket kan een vergoeding bij afnemers vragen voor het leveren van brongegevens. Voor brongegevens zelf wordt geen vergoeding gevraagd."

1. Wat is de totale som aan verstrekingskosten die het loket vraagt voor de levering van brongegevens conform bijlage 1 van het publicatiedocument en bedraagt deze niet meer dan €1.000,- ex BTW per jaar?
2. Is het duidelijk vastgelegd in de licentieovereenkomst (of overige contracten) dat mogelijke uitbreidingen van de set brongegevens ten opzichte van bijlage 1 in het publicatiedocument niet leidt tot verhoging van de verstrekingskosten tot boven de €1.000,- ex BTW per jaar?

Hoe toetst het reviewteam dit?

Door het aanmeldtraject te doorlopen en het totale pakket aan brongegevens aan te vragen.

Wat vraagt het reviewteam van het loket?

De aanmelding van het reviewteam uiteindelijk niet bindend te maken en uitsluitend als een handeling in het kader van deze review te beschouwen.

Hoe verliep toetsing:

De licentieovereenkomst verkregen bij toetsing van criterium 1 is door advocatenkantoor Van Doorne getoetst.

Oordeel:

GROEN

Toelichting oordeel:

De licentieovereenkomst van het loket bevat een strekkende bepaling daartoe, namelijk artikel 5 (zie ook bijlage E, de notitie van Van Doorne)

Het reviewteam geeft daarom een groen stoplicht.

1.16 Criterium 16

Afneemers kunnen een loket aanspreken op het doorleveren van de brongegevens. Er is een leveringszekerheid (tijd dat het systeem werkt) van tenminste 99%.

Wat toetst het reviewteam?

Heeft het loket de benodigde IT-architectuur om leveringszekerheid van 99% te garanderen?

Hoe toetst het reviewteam dit?

De loketten hebben nog geen historie opgebouwd die inzicht zou kunnen geven in de feitelijke beschikbaarheid. Daarom zal het reviewteam zich beperken tot het toetsen van de uitwijkbaarheid van het loket.

1. Welke uitwijkprocedure wordt doorlopen?
2. Hoe lang is de doorlooptijd bij uitval van het loket en/of onderliggende applicatie(s) en/of infrastructuur?

Wat vraagt het reviewteam van het loket?

Het reviewteam vraagt het loket om een ongeplande uitval van het loket te simuleren in een testomgeving en het reviewteam te laten zien welke stappen er worden genomen ten behoeve van herstel van de dienstverlening. Het reviewteam zal een kwalitatieve beoordeling doen van de uitwijkprocedures en daarnaast de doorlooptijd in de gesimuleerde uitval meten. Hiervoor is medewerking gevraagd van de medewerker verantwoordelijk voor de IT-infrastructuur.

Hoe verliep toetsing :

De aanmelder heeft de uitwijkprocedure op een testomgeving gedemonstreerd aan het review team.

Oordeel:

GROEN

Toelichting oordeel:

Als onderdeel van de uitwijkprocedure heeft de aanmelder de volgende stappen doorlopen:

1. Uitgangssituatie is een werkend loket op node 1, op node 2 draait de loketsoftware als hot standby. Alle partijen sluiten op het loket aan via een DNS alias / CNAME post.ndovloket.nl in de uitgangssituatie verwijzend naar node01.post.ndovloket.nl waarbij het CNAME record een Time To Live heeft van 5 minuten.
2. Uitval node 1: via de hosting provide wordt de DNS alias / CNAME aangepast naar node02.post.ndovloket.nl
3. Binnen 5 minuten is bij alle clients bekend dat node02.post.ndovloket.nl het nieuwe actieve loket is. ZeroMQ clients hebben logica om failover te detecteren en automatisch opnieuw te verbinden met nieuwe actieve node.

Hiermee heeft de aanmelder aangetoond uitwijkbaar te zijn en toegerust te zijn om de vereiste leveringszekerheid van 99% te halen. Het reviewteam geeft daarom een groen stoplicht.

1.17 Criterium 17**Er is een geschillenregeling aanwezig**Wat toetst het reviewteam?

Is het loket goed voorbereid op geschillen met afnemers en toeleveranciers?

Hoe toetst het reviewteam dit?

Een juridische toets wordt uitgevoerd op de aanwezigheid van en correcte toepassing van een geschillenregeling.

Wat vraagt het reviewteam van het loket?

De overeenkomsten van het loket met afnemers waarin een geschillenregeling is vastgelegd.

Hoe verliep toetsing:

De licentieovereenkomst verkregen bij toetsing van criterium 1 is door advocatenkantoor Van Doorne getoetst.

Oordeel:**GROEN****Toelichting oordeel:**

De licentieovereenkomst van het loket bevat een daartoe strekkende bepaling, namelijk artikel 9 (zie ook bijlage E, de notitie van Van Doorne)

Het reviewteam geeft daarom een groen stoplicht.

4 Verantwoording van het toetsproces

Dit hoofdstuk beschrijft de stappen in het toetsproces en eventuele aanpassingen in concepten. Aanpassingen zijn alleen op basis van feitelijke onjuistheden.

Het reviewteam heeft de volgende stappen gevolgd om tot een oordeel te komen in gate review 2:

1. Toetsplan verstuurd richting loket 20 maart 2013
2. Het stellen van vragen aan het loket tussen 25 maart en 4 april 2013
3. Afnemen van een interview en uitvoeren van een webservice-test en uitval simulatie op locatie bij het loket op 27 maart 2013. Stefan de Konink was aanwezig namens het loket.
4. Afnemen van telefonische interviews en vragen per mail bij afnemers tussen 27-4 april 2013.
5. Conceptrapportage voorleggen aan loket voor hoor- en wederhoor voor een check op feitelijke onjuistheden, 8 april
6. De conceptrapportage voor hoor- en wederhoor aanleveren bij het NDOV. De reactie van OpenGeo heeft niet geleid tot het aanpassen van het eindoordeel van het reviewteam.
7. De conceptrapportage is daarna voorgelegd aan NDOV, hetgeen niet heeft geleid tot het aanpassen van het eindoordeel van het reviewteam.

Bronnen waarop het loket is getoetst:

- Licentieovereenkomst zoals aangeboden op 26 maart 2013
- Incidentbeheersysteem OpenGeo
- Interviews per telefoon en mail met afnemers van het loket.
- Interview met Stefan de Konink, projectleider NDOV-loket op locatie van het loket
- Website (inclusief inloggedeelte voor afnemers) www.ndovloket.nl

5 Bijlages

Bijlage A
Bijlage B
Bijlage C
Bijlage D
Bijlage E

Overzichtstabel met levering van brongegevens
Overzicht met afnemeronderzoek
Screenshot met publiceerscherm brongegevens
overzichten incidentbeheersysteem
Notitie + bijlage Van Doorne Advocaten

Bijlage A: overzicht levering brongegevens

Onderstaande tabel geeft een overzicht van de door OpenGeo aangegeven beschikbare brongegevens op moment van toetsing. Onderstaand overzicht gaat uit van de brongegevens zijn zoals gepubliceerd in het kaderdocument op 31 augustus 2012 door het NDOV.

Vervoerder	Koppel-vlak	versie publicatiedocument	Beschikbaar	versie OpenGeo	versie Documentatie
GVB Amsterdam	kv1	8.1.0.0	JA	8.1.1.0	Verwijzing naar BISON
GVB Amsterdam	kv6	8.1.0.0	NEE		
GVB Amsterdam	kv15	8.1.0.0	NEE		
GVB Amsterdam	kv17	8.1.0.0	NEE		
HTM Den Haag	kv1	8.1.0.0	NEE		
HTM Den Haag	kv6	8.1.0.0	NEE		
HTM Den Haag	kv15	8.1.0.0	NEE		
HTM Den Haag	kv17	8.1.0.0	NEE		
RET Rotterdam	PAS	N/A	JA	N/A	
Arriva	kv1	8.1.0.0	NEE		
Arriva	kv6	8.1.0.0	NEE		
Arriva	kv15	8.1.0.0	NEE		
Arriva	kv17	8.1.0.0	NEE		
Arriva	kv19	8.1.0.0	NEE		
Connexion	kv1	8.1.0.0	JA	8.1.0.0	Verwijzing naar BISON
Connexion	kv6	8.1.0.0	NEE		
Connexion	kv15	8.1.0.0	NEE		
Connexion	kv17	8.1.0.0	NEE		
EBS	kv1	8.1.0.0	NEE		
EBS	kv6	8.1.0.0	NEE		
EBS	kv15	8.1.0.0	NEE		
EBS	kv17	8.1.0.0	NEE		
Qbuzz	kv1	8.1.1.0	NEE		
Qbuzz	kv6	8.1.1.0	NEE		
Syntus	kv1	8.1.1.0	NEE		
Syntus	kv6	8.1.1.0	NEE		
Syntus	kv15	8.1.0.0	NEE		
Syntus	kv17	8.1.0.0	NEE		
Veolia	kv1	8.05	NEE		
Veolia	kv6	8.1.0.0	NEE		
Veolia	kv19	8.1.0.0	NEE		
Spoorvervoerders	IFF	N/A	JA	N/A	

Bijlage B: overzicht afnemeronderzoek

Afnemer (geanonimiseerd)	Licentie gelijk aan website overeenkomst	Verstrekingskosten loket	Bereikbaarheid en incidenten melden
1	ja	0 euro, max 1000	geen gebruik van gemaakt
2	ja	0 euro, max 1000	bij aanmelding was reactie snel
3	ja	0 euro, max 1000	Bereikbaarheid geen probleem
4	ja	0 euro, max 1000	reactiesnelheid is goed, toegang tot rapportages ook
5	ja	0 euro, max 1000	Snel, binnen een 1 uur response
6	ja gaat daarvanuit	0 euro, max 1000	geen gebruik van gemaakt
7	ja	0 euro, max 1000	Niet van toepassing
Conclusies	Geen onderscheid in afnemers	Geen overschrijding van het maximum bedrag	Loket is goed bereikbaar en snelheid van reageren adequaat.

Bijlage C: Screenshot met publiceerscherm brongegevens

Activiteit

Mail Received from

Side Stream

Hierbij gaat de de verspreiding van de dienstregistratiedata van NS voor Open Geo week 14 t/m 17 niet spoedig tegengaan in Den Bosch

Mit uw schriftelijke toestemming

Salvo en/of andere Producten, informatie

[Beschrijving] Beschrijving Beschrijving Beschrijving end 2463021082(01120111062)



M 06 20 45 15 72

- email_html_body.html (text/html) 7.3 KB
[Publish to external server](#)
- image001.jpg (image/png) 2.1 KB
[Publish to external server](#)
- Open_Geo_14_15_16_17_HERSTEL.zip (application/x-zip-compressed) 2.3 MB
[Publish to external server](#)

Gesloten

Dienstregistratie is verspreid op volgende manier

enig

Thomas Koch

- Tabel gegevens van historische verspreiding NS dienstregistratiedata voor Open Geo week 14 t/m 17 naar Hersta (Hereng) [redacted] data voor Open Geo week 14 t/m 17

Bijlage D: overzichten incidentbeheersysteem

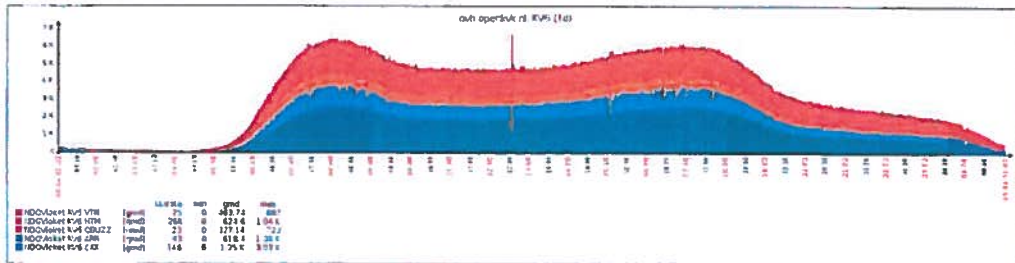

Voorbeeldscherm RET datalevering

Helpdesk

498. "Virtual" stations met verkeerde "trainchanges" type Beveilig Verwijder Aanroep

Wachtlijst

Ingediend op 12 Apr 2018 21:12:50 +0200 4 dagen 14 uren geleden

Toegewezen Aan Staf van de KPN

E-mailadres incident incident@kpn.com

Prioriteit 3 Normaal

Kopieën naar

Afhankelijkheden Dit incident heeft geen afhankelijke incidenten.
[Afhankelijkheden toevoegen](#)

Klik op 'Afhankelijkheid toevoegen' wanneer je dit incident afhankelijk wilt maken van een ander incident. Een incident mag niet gelinkt worden tot dat alle afhankelijkheden worden opgelost.

Omschrijving

volgens de IRP documentatie moeten de stations worden gekennmerkt met trainchanges2

2 officieren virtual station

Er worden 2 stations dat van de baan zijn de 2 stations en meerdere virtual stations met trainchanges0 of de trainchanges1. Weerom de 2 stations

Voorbeeld

```

0:00:00 No. 0000 020755 045001 Berthom Grens
0:00:00 No. 0000 020755 045001 Berthom Grens
0:00:00 No. 0000 020755 045001 Berthom Grens
0:00:00 No. 0000 020755 045001 Berthom Grens
0:00:00 No. 0000 020755 045001 Berthom Grens
0:00:00 No. 0000 020755 045001 Berthom Grens
0:00:00 No. 0000 020755 045001 Berthom Grens
0:00:00 No. 0000 020755 045001 Berthom Grens
0:00:00 No. 0000 020755 045001 Berthom Grens
0:00:00 No. 0000 020755 045001 Berthom Grens
    
```

Activiteit

Incident geopend

volgens de IRP documentatie moeten de stations worden gekennmerkt met trainchanges2

2 officieren virtual station

Er worden 2 stations dat van de baan zijn de 2 stations en meerdere virtual stations met trainchanges0 of de trainchanges1. Weerom de 2 stations

Voorbeeld

```

0:00:00 No. 0000 020755 045001 Berthom Grens
0:00:00 No. 0000 020755 045001 Berthom Grens
0:00:00 No. 0000 020755 045001 Berthom Grens
0:00:00 No. 0000 020755 045001 Berthom Grens
0:00:00 No. 0000 020755 045001 Berthom Grens
0:00:00 No. 0000 020755 045001 Berthom Grens
0:00:00 No. 0000 020755 045001 Berthom Grens
0:00:00 No. 0000 020755 045001 Berthom Grens
0:00:00 No. 0000 020755 045001 Berthom Grens
0:00:00 No. 0000 020755 045001 Berthom Grens
    
```

Opmerking

De melding is opgeheven

Toegewezen aan skinkie

Reageer op dit incident

Commentaar
 Opslaan

Voorbeeldscherm melding NS vertreksproen uit incidentbeheersysteem

Bijlage E: Notitie + bijlage Van Doorne Advocaten

NOTITIE

Aan Reinier van der Vusse en Lenny van Klink (Rebel Group)
Van Kees Stuurman
Referentie 45002983
Inzake Toetsing voorwaarden OpenGeo
Datum 16 mei 2013

1. Inleiding

Deze notitie bevat de resultaten van een in het kader van het project ND-OV uitgevoerde toetsing van de mate waarin de door de Stichting OpenGeo gehanteerde voorwaarden voor het verstrekken van in het project gedefinieerde brongegevens thans voldoen aan de daaraan door de overheid gestelde criteria.

Conform de opdrachtomschrijving heeft toetsing van de aangeboden voorwaarden plaatsgevonden tegen de volgende criteria zoals beschreven in het document "Project ND-OV. Kaders voor een loket voor brongegevens reisinformatie openbaar vervoer":

criterium	Inhoud
6	Een loket levert brongegevens onder uniforme voorwaarden (voorbeeldlicentie/gebruiksovereenkomst) aan afnemers
11	In de gebruiksvoorwaarden zijn bepalingen opgenomen over gebruiksrecht, misbruik en aansprakelijkheid conform de voorbeeldlicentie
13	Een loket heeft een opzegtermijn van tenminste drie jaar
14	Brongegevens zijn gratis
15	Voor verstrekking van brongegevens kan aan afnemers een vergoeding van maximaal € 1000 per jaar (exclusief BTW) worden gevraagd
17	Een loket heeft een geschillenregeling

De aan deze criteria getoetste voorwaarden zijn de Leveringsovereenkomst Marktpartij ND-OV d.d. 26 maart 2013 welke worden gehanteerd door de Stichting OpenGeo.

2. Uitvoering toetsing

De hierboven genoemde voorwaarden zijn door de Stichting OpenGeo op verzoek van de Rebel Group ter beschikking gesteld naar wij begrijpen zonder dat zij er mee bekend was dat de aanvraag plaatsvond in het kader van de hier bedoelde toetsing. Dit wijst er op dat de Stichting OpenGeo onder uniforme voorwaarden (criterium 6) gegevens uitlevert. Ook de presentatie van de Stichting OpenGeo op internet wijst daarop.

Toetsing van de overige hierboven weergegeven criteria (11 t/17) vraagt om een toetsing op artikelniveau. Deze toetsing heeft plaatsgevonden door een beoordeling van de voorwaarden op de volgende onderwerpen: gebruiksrecht, misbruik, opzegtermijn, vergoedingen, aansprakelijkheid en geschillenregeling. De op deze onderwerpen betrekking hebbende onderdelen van de voorwaarden en daarop gebaseerde bevindingen zijn opgenomen in bijlage bij deze notitie.

Van Doorne N.V. is gevestigd te Amsterdam en ingeschreven in het handelsregister onder nummer 34199342. Van Doorne N.V. is de enige opdrachtnemer van alle werkzaamheden. Op deze werkzaamheden en alle rechtsverhoudingen met derden zijn van toepassing de Algemene Voorwaarden van Van Doorne N.V. en haar dochtermaatschappijen, waarin een beperking van aansprakelijkheid is opgenomen. Deze Voorwaarden die zijn gedeponeerd ter griffie van de rechtbank te Amsterdam, kunnen worden geraadpleegd op www.vandoorne.com en worden op verzoek toegezonden.

Van Doorne N.V. has its registered offices in Amsterdam and is registered with the Commercial Register under number 34199342. Van Doorne N.V. is the exclusive contracting party in respect of all commissioned work. This work and all legal relations with third parties shall be governed by the General Terms of Van Doorne N.V. and its subsidiaries which include a limitation of liability. These Terms, which have been filed with the District Court at Amsterdam, may be consulted at www.vandoorne.com and will be forwarded upon request.

3. Bevindingen

De hierboven beschreven toetsing leidt tot de bevindingen zoals hierna weergegeven. Binnen een criterium te onderscheiden deelcriteria worden daarbij apart behandeld. De daarbij gehanteerde aanduidingen (sub A etc.) verwijzen terug naar de redactie van de betreffende bepalingen uit de voorbeeldlicentie.

Criteria	Bevindingen
6. Een loket levert brongegevens onder uniforme voorwaarden aan afnemers	De wijze van presentatie en terbeschikkingstelling van de voorwaarden wijst er op dat aan dit criterium wordt voldaan
11. In de gebruiksvoorwaarden zijn bepalingen opgenomen over gebruiksrecht, misbruik en aansprakelijkheid conform de voorbeeldlicentie	<p><u>Gebruiksrecht:</u> De voorwaarden bevatten een daartoe strekkende bepaling</p> <p><u>Misbruik:</u> De voorwaarden bevatten een daartoe strekkende bepaling</p> <p><u>Aansprakelijkheid:</u> De betreffende bepaling is weliswaar letterlijk overgenomen uit de voorbeeldlicentie maar vormt geen rechtens afdwingbare contracttekst; OpenGeo is op basis van deze bepaling niet effectief beschermd tegen aanspraken van afnemers dan wel derden.</p>
13. Een loket heeft een opzegtermijn van tenminste drie jaar	De voorwaarden bevatten een daartoe strekkende bepaling
14. Brongegevens zijn gratis	De voorwaarden bevatten een daartoe strekkende bepaling
15. Voor verstrekking van brongegevens kan aan afnemers een vergoeding van maximaal € 1000 per jaar (exclusief BTW) worden gevraagd	Uit de voorwaarden blijkt dat thans aan dit criterium wordt voldaan.
17. Een loket heeft een geschillenregeling	De voorwaarden bevatten een daartoe strekkende bepaling

De hierboven weergegeven bevindingen zijn geldig voor de voorwaarden zoals verkregen op 26 maart 2013. Nadien opgetreden wijzigingen zijn niet verwerkt.

Bijlage bij de Notitie "Toetsing voorwaarden OpenGeo "

16 mei 2013

	<p>Leveringsovereenkomst Marktpartij ND-OV 26 maart 2013</p>	<p>Bevindingen</p>
<p>Criteria</p> <p>Gebruiksrecht (eis: conform voorbeeldlicentie)</p> <p>3. Gebruiksrecht</p> <p>A. Een loket verleent aan een afnemer, vanaf de datum van ondertekening van deze licentie / gebruiks-overeenkomst, een niet-exclusieve licentie voor het gebruik van brongegevens. Afnemer mag brongegevens, al dan niet in bewerkte vorm doorleveren aan partijen tegen dezelfde voorwaarden.</p> <p>B. Loket verstrekt brongegevens.</p> <p>C. Een loket is in staat om wijzigingen in de structuur van een brongegeven te verwerken. Wijzigingen in de structuur van een brongegeven worden minimaal 6 maanden voor invoering van de wijziging door een loket doorgegeven aan de afnemers. Een loket is in staat om uitbreidingen in het assortiment van brongegevens binnen een maand te verwerken.</p> <p>D. De beschrijving van brongegevens inclusief een beschrijving van bijbehorende documentatie is te vinden in de bijlage bij deze overeenkomst. Deze overeenkomst. Door overheden en vervoerders zullen / kunnen nieuwe afspraken omtrent brongegevens worden gemaakt.</p> <p>E. Brongegevens zijn niet geschikt voor het interpreteren van Openbaar Vervoer prestaties.</p>	<p>3 Gebruiksrecht</p> <p>1. Een loket verleent aan een afnemer, vanaf de datum van ondertekening van deze leveringsovereenkomst, een niet-exclusieve licentie voor het gebruik van brongegevens. Afnemer mag brongegevens, al dan niet in bewerkte vorm doorleveren aan partijen tegen dezelfde voorwaarden.</p> <p>2. Loket verstrekt brongegevens.</p> <p>3. Een loket is in staat om wijzigingen in de structuur van een brongegeven te verwerken. Wijzigingen in de structuur van een brongegeven worden minimaal 6 maanden voor invoering van de wijziging door een loket doorgegeven aan de afnemers. Een loket is in staat om uitbreidingen in het assortiment van brongegevens binnen een maand te verwerken.</p> <p>4. De beschrijving van brongegevens inclusief een beschrijving van bijbehorende documentatie is te vinden in de bijlage bij deze overeenkomst. Deze bijlage is een dynamisch document. Door overheden en vervoerders zullen / kunnen nieuwe afspraken omtrent brongegevens worden gemaakt.</p> <p>5. Brongegevens zijn niet geschikt voor het interpreteren van Openbaar Vervoer prestaties.</p>	<p>OpenGeo: bevat een daartoe strekkende bepaling</p>

<p>Misbruik (eis: conform voorbeeldlicentie)</p> <p>4. Misbruik</p> <p>A. Afnemers zullen ervoor zorgen dat brongegevens direct of indirect niet misbruikt worden, waaronder wordt verstaan elk ander gebruik dan het gebruik waarvoor brongegevens redelijkerwijs zijn bedoeld.</p> <p>B. Afnemers zullen ervoor zorgen dat de naam van vervoerders niet wordt geschaad anders dan door een oordeelloze weergave van waarheidsgetrouwe feiten.</p> <p>C. Afnemers zullen er voor zorgen dat brongegevens integer gebruikt worden, zodat openbaar vervoerbedrijven niet worden benadeeld.</p> <p>D. Afnemers zullen er voor zorgen dat niet gesuggereerd wordt dat reisinformatie die wordt getoond, is gecontroleerd en juist bevonden door leveranciers van brongegevens.</p>	<p>4 Misbruik</p> <p>1. Afnemers zullen ervoor zorgen dat brongegevens direct of indirect niet misbruikt worden, waaronder wordt verstaan elk ander gebruik dan het gebruik waarvoor brongegevens redelijkerwijs zijn bedoeld.</p> <p>2. Afnemers zullen ervoor zorgen dat de naam van vervoerders niet wordt geschaad anders dan door een oordeelloze weergave van waarheidsgetrouwe feiten.</p> <p>3. Afnemers zullen er voor zorgen dat brongegevens integer gebruikt worden, zodat openbaar vervoerbedrijven niet worden benadeeld.</p> <p>4. Afnemers zullen er voor zorgen dat niet gesuggereerd wordt dat reisinformatie die wordt getoond, is gecontroleerd en juist bevonden door leveranciers van brongegevens.</p>	<p>OpenGeo: bevat een daartoe strekkende bepaling</p>
<p>Vergoeding (eis: brongegevens zijn gratis; voor verstrekkingen max. € 1000 per jaar (ex BTW))</p>	<p>5 Vergoeding voor verstrekking van brongegevens</p> <p>1. De vergoeding voor verstrekking van brongegevens per afnemer bedraagt ten hoogste 1000 euro per jaar exclusief BTW.</p> <p>2. De vergoeding wordt per maand bepaald en gefactureerd naar gebruik, de betalingstermijn is 14 dagen.</p> <p>3. Een loket is gerechtigd de vergoeding voor onbepaalde tijd op te schorten, wanneer:</p> <p>(a) De verstrekkingskosten nihil zijn.</p> <p>(b) Door afnemer per week minimaal 0,1fte wordt bijgedragen aan de uitvoering van het loket.</p>	<p>OpenGeo:</p> <ul style="list-style-type: none"> - gebruik: de voorwaarden bevatten een daartoe strekkende bepaling; - levering: uit de voorwaarden blijkt dat thans aan dit criterium wordt voldaan.
<p>Opzegtermijn (eis: tenminste drie jaar)</p>	<p>6 Looptijd, opzegging en beëindiging</p> <p>Looptijd (...)</p> <p>Opzegging</p> <p>1. Een loket kan deze leveringsovereenkomst schriftelijk opzeggen met</p>	<p>OpenGeo: bevat een daartoe strekkende bepaling</p>

<p>Aansprakelijkheid (eis: conform voorbeeldlicentie)</p> <p>7. Aansprakelijkheid</p> <p>A. Een loket sluit elke aansprakelijkheid uit.</p> <p>B. Een loket sluit ketenaansprakelijkheid uit.</p>	<p>een opzegtermijn van drie jaar.</p> <p>7 Aansprakelijkheid</p> <p>1. Een loket sluit elke aansprakelijkheid uit.</p> <p>2. Een loket sluit ketenaansprakelijkheid uit.</p>	<p>OpenGeo: bevat een daartoe strekkende bepaling. De betreffende tekst van de voorbeeldlicentie (welke letterlijk is overgenomen in artikel 7 (aansprakelijkheid) van de Leverings-overeenkomst Marktpartij ND-OV) is naar ons oordeel echter geen rechtens afdwingbare contracttekst die adequate bescherming zal bieden tegen aanspraken van afnemers dan wel derden. De huidige tekst beschrijft slechts het gewenste resultaat.</p>
<p>Geschillenregeling (eis: loket heeft een geschillenregeling)</p>	<p>9 (...) Geschillen die mochten ontstaan naar aanleiding van deze leveringsovereenkomst, zullen worden beslecht door een bevoegde rechter te Den Haag.</p>	<p>OpenGeo: bevat een daartoe strekkende bepaling</p>

Aanvullend advies NDOV-loketten en het speelveld

Het reviewteam komt met aanvullend advies naast de gate reviews

In de periode november 2012 tot en met mei 2013 heeft de combinatie Rebel en Accenture in opdracht van NDOV bij loketten toetsen afgenomen. Deze toetsen zijn bedoeld om vast te kunnen stellen of loketten in staat en bereid zijn om de door NDOV gedefinieerde loketfunctie uit te voeren. De resultaten van deze toetsen (gate reviews) zijn vastgelegd in zelfstandig leesbare rapportages.

De gate reviews toetsen op 17 door NDOV opgestelde criteria. Tijdens het uitvoeren van de gate reviews is het reviewteam tegen relevante onderwerpen aangelopen die buiten de directe scope van de 17 criteria vallen. Omdat deze onderwerpen naar de mening van het reviewteam echter wel van belang zijn voor het vervolg van het NDOV-project is deze aanvullende rapportage opgesteld. De inhoud bestaat uit een overzicht van de aanvullende bevindingen van het reviewteam die tevens voorzien zijn van een advies.

Deze rapportage verwoordt hiermee de opvattingen van het reviewteam. Het reviewteam is graag bereid de inhoud van dit document nader toe te lichten. In ieder geval hoopt het reviewteam met dit document bij te dragen aan het verder succesvol implementeren van dynamische reisinformatie.

Dit document bestaat uit twee delen:

1. De rol van het loket in de reisinformatieketen
2. De bevindingen en 'huiswerk' voor het NDOV op vier vlakken:
 - a) Organisatorische robuustheid.
 - b) Financiële levensvatbaarheid van de loketten
 - c) Scope van dienstverlening van het loket
 - d) Beheersmaatregelen IT-Architectuur

Aanvullend advies over risico's in de reisinformatiebeheerketen en hoe deze te beheersen

1.1 De rol van het loket in de reisinformatieketen

Het uiteindelijke doel van het NDOV-project is om meer reizigers gebruik te laten maken van het OV. De volgende stap hierin is het aanbieden van accurate en realtime reisgegevens. Hiervoor is een robuuste en betrouwbare reisinformatieketen nodig. Dit is gewenst om de continuïteit en de kwaliteit van reisinformatieverschaffing te borgen. De functie van het loket in de keten is technisch en organisatorisch niet complex. Ondanks deze beperkte complexiteit heeft het wegvallen van het loket wel grote consequenties voor de informatievoorziening bij de reizigers. Het is daarmee van groot belang dat aan de ene kant de loketten goed gesteld staan voor het uitvoeren van hun taken en dat aan de andere kant dat het speelveld waarin de loketten moeten acteren goed functioneert. Daarom is door het reviewteam naast de 17 criteria extra gekeken naar:

- 1) De interne organisaties van de loketten en de robuustheid van deze interne organisatie voor de komende 3 jaar
- 2) De financiële levensvatbaarheid voor de komende 3 jaar om te voldoen aan de dagelijkse verplichtingen én om eventuele incidentele tegenslagen op te kunnen vangen
- 3) De mate waarin de totale scope van dienstverlening van de organisatie die de loketfunctie uitvoert in verhouding staat tot sec de lokettaken
- 4) De robuustheid van de IT-architectuur van de keten rondom het loket.

Onze bevindingen over hebben we hieronder op een rij gezet. Per onderwerp hebben we ook een advies geformuleerd voor eventuele beheersmaatregelen. Dit advies is gericht aan het NDOV dat onze formele opdrachtgever is voor het uitvoeren van de gate reviews. Alhoewel we het advies richten aan het NDOV betekent ons advies (op onderdelen) 'huiswerk' voor alle bij het NDOV betrokken partijen.

Dit document is opgesteld op basis van interviews met loketten en de documenten die zij hebben aangeleverd.

1.2 De bevindingen en 'huiswerk' voor het NDOV

a) Organisatorische robuustheid.

Het reviewteam heeft onderzocht of:

1. Processen binnen de loketten eenduidig en helder belegd zijn
2. Er redelijkerwijs vanuit gegaan kan worden of het loket continuïteit in dienstverlening kan garanderen.

Resultaten van de analyse:

1. Beide loketten hebben aangetoond dat zij hun processen helder en transparant hebben belegd:
 - De geïnterviewde medewerkers zijn op de hoogte van de verantwoordelijkheden van het loket en hun rol daarin.
 - Daarnaast zijn procesbeschrijvingen intern vastgelegd of zelfs online gepubliceerd.

2. Beide loketten hebben hun back-up georganiseerd indien er medewerkers uit- of wegvallen:
- 9292 belegt haar lokettaken bij haar servicedesk en IT-team. De werkdruk bedraagt tussen de 1 en 2 FTE per jaar. De taken zijn belegd in de teams, bij het wegvallen van teamleden worden de taken overgenomen door de overige teamleden.

Het reviewteam beschouwt beide loketten op dit moment goed in staat om ook de komende 3 jaar het loket operationeel te houden. Zij baseert haar oordeel op:

1. Loketprocessen zijn rechttoe rechtaan en transparant vastgelegd
2. Medewerkers zijn op de hoogte van hun verantwoordelijkheden
3. Bij tijdelijke uitval van 1 medewerker zijn loketten in staat om vervanging te organiseren

Bovenstaande zorgt ervoor dat taken makkelijk overdraagbaar zijn aan anderen.

Het reviewteam adviseert het NDOV de komende drie jaar steekproefsgewijs te blijven monitoren of het gewenste niveau van dienstverlening gehaald wordt.

b) Financiële levensvatbaarheid van de loketten

Het reviewteam heeft onderzocht of:

1. De aanmelder de activiteiten voor het uitvoeren van haar lokettaken kan bekostigen
2. Het loket de komende drie jaar financiële risico's kan afdekken. Deze risico's bestaan uit incidentele uitgaven zoals inhuur van (extra) werknemers, mogelijke juridische claims, het wegvallen van afnemers.

Het criterium dat de verstrekingskosten beperkt moeten blijven tot maximaal € 1.000 exclusief BTW maakt het sec uitvoeren van de lokettaken per definitie een verlieslatende activiteit. Dit blijft in de kern een knelpunt en vraagt om een alternatieve bekostiging van het loket. Met dit in het achterhoofd onderscheiden wij twee type kosten, de operationele kosten om loket regulier te laten functioneren en de kosten die gemoeid zijn met onvoorziene incidenten.

Resultaten van de analyse:

1. Beide loketten zijn in staat om de dagelijkse uitvoering te bekostigen:
 - 9292 bekostigt de kosten voor het loket uit het totaal aan inkomsten die zij als organisatie genereert. Tijd en inzet van personeel zijn opgenomen in de dagelijkse werkzaamheden en worden versleuteld met kosten voor andere diensten. 9292 genereert inkomsten door advertenties en telefonisch reisadviezen en door het verzorgen van datadiensten voor vervoerders.

[REDACTED]

[REDACTED]

[REDACTED]

Deze langetermijnzekerheid is gebaseerd op de vraag of aanmelders de loketfunctie gedwongen moeten afstoten (faillissement of financiële claims) of er preventief op zullen bezuinigen. Het reviewteam ziet eenmalige financiële tegenvallers of structureel verlies in overige bedrijfsonderdelen als potentiële risico's voor de continuïteit van de uitoefening van lokettaken:

- Recentelijk heeft 9292 geïnvesteerd om haar dienstverlening te verbeteren. 9292 voorspelt voor de komende drie jaar dalende kosten en stijgende inkomsten. Het behoort niet tot de scope van de gate reviews om een integrale analyse van de financiële positie van 9292 uit te voeren. Het reviewteam heeft geen oordeel over de mate waarin de aannames die 9292 voldoende zijn onderbouwd. Dit behoort tot de verantwoordelijkheid van de directie en Raad van Commissarissen van 9292. Indien de bedrijfsstrategie uitpakt zoals bedoeld is, zal de winstgevendheid van de activiteiten toenemen. Het risico dat verlieslatende activiteiten afgestoten worden is dan klein.

- [REDACTED]

Het NDOV vraagt aan marktpartijen om taken uit te voeren zonder dat daar een reële marktvergoeding tegenover staat. Ondanks dat er aanvullende diensten aangeboden kunnen worden blijft de bekostiging van sec het uitvoeren van de lokettaken ernstig beperkt door het NDOV criterium 15 (verstrekingskosten max. €1000,- ex BTW per jaar). Bedrijfseconomisch is er binnen deze kaders geen gezonde financiële basis te leggen onder het uitvoeren van de taken van het loket.

Het reviewteam ziet dat het NDOV hiermee een risico in de keten introduceert. Het risico van het wegvallen van 1 of beide loketten kan weggenomen worden door een heldere keuze te maken voor een echt marktmodel of een overheidsmodel.

c) Scope van dienstverlening van het loket

Het reviewteam heeft onderzocht of de loketten de juiste scope van dienstverlening hebben. De dienstverlening is gerelateerd aan het speelveld waarin het loket moet acteren. Dit spitst zich toe op:

1. De overige activiteiten die het loket uitvoert zijn niet tegenstrijdig aan de lokettaken
2. De organisatie van het speelveld moet zo zijn dat het loket haar taken goed kan uitvoeren.

[REDACTED]

[REDACTED]

[REDACTED]

Resultaten van de analyse:

1. Beide loketten bieden een breder scala aan diensten aan dan uitsluitend de lokettaken. Dit doen de loketten om de loketactiviteiten te kunnen bekostigen of omdat de lokettaken passen bij het bestaande palet aan diensten die de inschrijvende organisatie reeds uitvoert. Deze taken zijn niet tegenstrijdig met de taken van het loket.
 - g292 heeft een Shared Service Center (SSC) ingericht voor haar vervoerders. Dit SSC verzamelt brongegevens en/of maakt brongegevens om deze vervolgens aan loketten aan te leveren. Het reviewteam ziet dat het voor afnemers en voor het andere loket niet altijd duidelijk is welke verantwoordelijkheden bij welk onderdeel van g292 horen. Bij toetsing is er in de IT-infrastructuur wel een duidelijke scheiding gevonden tussen lokettaken en andere activiteiten bij g292 (het loket is geplaatst op een fysiek aparte server).
 - OpenGeo voert adviestaken uit om reisgegevens beter beschikbaar te maken. Deze activiteiten liggen in lijn met de doelstelling van de stichting om geografische databanken te stimuleren, faciliteren en publiek beschikbaar te stellen. Er bestaat op dit punt geen tegenstrijdigheid met de loketfunctie.
2. Het reviewteam heeft op basis van haar gesprekken met de loketten, afnemers en haar opdrachtgever observaties gedaan over het speelveld waarin het loket moet acteren. Waar de taken van het loket beperkt en redelijk rechttoe rechtaan zijn, merkt het reviewteam dat de dynamiek in het gehele NDOV-project de uitvoering van de loketfunctie beïnvloedt. De organisatie van het speelveld geeft nu niet voldoende kaders om loketten daadwerkelijk hun taken te laten uitvoeren, namelijk afnemers tijdig voorzien van de complete set aan brongegevens. Waar loketten al volledig conform criteria en kaders moeten functioneren, zijn de afspraken tussen overheden en vervoerders nog niet uitgekristalliseerd. Vooral bij interviews met afnemers kwam dit punt steeds naar voren.

Het reviewteam ziet dat er bij de loketten behoefte bestaat aan helderheid over hoe besluiten worden genomen op twee niveaus:

1. de technische uitvoering
2. de bestuurlijke uitvoering

Het reviewteam ziet dat loketten technisch en organisatorisch in staat zijn om hun taken uit te voeren. Het reviewteam ziet ook dat nog lang niet alle brongegevens worden doorgeleverd. Het reviewteam merkt tijdens de toetsing op dat er bij de loketten een sterke behoefte is aan inzicht in hoe bestuurlijke besluiten worden genomen en hoe deze worden geoperationaliseerd.

Het reviewteam adviseert het NDOV om de governance van het project helder te beleggen en betrokken partijen hierin te betrekken en in ieder geval aan alle betrokken partijen helder te communiceren over besluiten die zijn genomen en wie deze besluiten heeft genomen. Dit begint bijvoorbeeld met het voor alle betrokken partijen inzichtelijk te maken wat de verantwoordelijkheden per betrokken organisatie zijn en welke personen binnen de verschillende betrokken organisaties aanspreekpunt zijn.

NDOV kan de loketten helpen door hun plek in de keten duidelijk te communiceren aan alle partijen in de keten. Zo krijgen de loketten ook de legitimiteit om hun rol in de keten adequaat te kunnen invullen.

d) Beheersmaatregelen IT-Architectuur

Het project NDOV kent voornamelijk weinig sturing rondom de IT-Architectuuraspecten van de reisinformatieketen in het algemeen en het NDOV-loket in het bijzonder. Vanuit het publicatiedocument worden zeer beperkte eisen gesteld aan NDOV-loketten met IT-Architectuur implicaties. De eisen die gesteld worden zijn:

1. een beschikbaarheidseis (99%) en
2. een performance eis (doorgifte binnen 3 seconden).

De complexiteit van een NDOV-loket als elektronisch doorgifteluik is beperkt. Echter, gezien het grote belang van de NDOV-loketten als centraal distributiepunt van brongegevens in de reisinformatieketen met potentieel miljoenen gebruikers acht het reviewteam het van belang om vanuit het NDOV meer aandacht te besteden aan beheersmaatregelen rondom de IT- architectuur en IT-beveiliging.

Aandachtspunt 1:

Het reviewteam merkt op dat BISON slechts in zeer beperkte mate een rol speelt in de besturing van de IT-architectuur en beveiliging – BISON is meer een platform voor berichtenstandaardisatie dan voor IT-Architectuurafspraken.

Ter illustratie: het informatiemodel van de BISON-standaard voor real-timegegevens verplicht formeel niets aan het NDOV-loket. Toch schrijft zij een IT-architectuur voor bij de doorgifte van real-time gegevens via een webservice aan de kant van de ontvanger. Dit sluit niet goed aan bij de rol van een loket, want:

- Een mogelijke variëteit aan potentieel slechte webservice-implementaties bij afnemers kan een negatieve invloed hebben op de performance van het NDOV-loket. De software van het NDOV wordt als het ware direct gekoppeld aan systemen van afnemers waarover het NDOV-loket geen of weinig controle kan uitoefenen.
- De eis van een webservice aan de kant van de ontvanger maakt het NDOV-loket kwetsbaar voor disputen met afnemers over het al dan niet halen van de 3-secondenregel, waarbij het lastig kan zijn om onafhankelijk vast te stellen of eventuele klachten van afnemers gegrond zijn.

Aandachtspunt 2:

Een gebruikelijke indeling om een systeem of proces te beschouwen in termen van IT-architectuur en beveiliging is om het te classificeren in termen van het belang van beschikbaarheid ("Availability"), vertrouwelijkheid ("Confidentiality") en integriteit ("Integrity"). Hoewel er bij NDOV-brongegevens van vertrouwelijkheid geen sprake is - het betreft publieke data – is de integriteit van gegevens wel belangrijk – reizigers moeten ervan op aan kunnen dat de brongegevens correct zijn. Het reviewteam merkt op dat NDOV in het publicatiedocument van aanmelders geen beheersmaatregelen eist ten aanzien van waarborging van integriteit van gegevens. Aangezien er geen beheers/beveiligingsmaatregelen vereist zijn, is het niet aannemelijk dat NDOV-loketten maatregelen genomen hebben en is de kans aanwezig dat de loketten een aantrekkelijke prooi worden voor hackers en cybercriminelen.

Een concreet voorbeeld is de manier waarop vervoerders connectie maken met de NDOV-loketten. In de meest simpele uitvoering is er geen enkele waarborg geïmplementeerd rondom de controle van de authenticiteit van de vervoerder (is de server die zegt dat hij de vervoerder is wel echt de vervoerder?) en zou een hacker kunnen doen alsof hij een vervoerder is en alle bussen van Nederland kunnen laten uitvallen. Dit soort incidenten en/of calamiteiten zullen zeker de media halen en er kunnen mogelijk

vragen worden gesteld waarom NDOV geen verdere eisen heeft gesteld rondom IT-architectuur en beveiliging van NDOV-loketten.

Bovenstaande twee voorbeelden (er zijn meer voorbeelden te bedenken) illustreren het belang van sturing in IT-architectuur en beveiligingsvraagstukken in het project NDOV.

Het reviewteam adviseert om meer sturing te geven aan IT-architectuur en beveiligingsaspecten van de NDOV-loketten. Aandachtspunten zijn de robuustheid van de rest van de gehele keten en integriteit van de data die door deze keten heen gaat.

Conclusies in kader van Toets ND-OV

14 mei 2013

Betreft conclusies in kader van Toets ND-OV

Op 13 mei 2013 is in het kader van de toets het laatste overleg tussen Rebel en ND-OV geweest.

De rapporten van Rebel worden deze week afgerond en aangeboden aan ND-OV. Rebel geeft OpenGeo en 9292 beide groen licht.

Het projectteam heeft bij OpenGeo geen aandachtpunten.

Het projectteam heeft bij 9292 twee aandachtpunten:

1. In de licentie van 9292 is niet duidelijk aangegeven dat het gaat om het leveren van brongegevens zoals die door overheden en vervoerders worden vastgesteld (bijlage 1),
2. en in de licentie is niet duidelijk aangegeven dat het maximale bedrag voor de kosten van verstrekking 1000 Euro bedraagt.

Echter, op dit moment levert 9292 de in bijlage 1 genoemde gegevens, en is het tarief minder dan 1000 Euro.

De conclusie uit de twee gate 2 rapportages van Rebel is dat de overheden zelf geen loket hoeven te maken en exploiteren.

NDOV de 2 aandachtpunten kenbaar maakt. Vervolgens zal ND-OV de ontwikkelingen bij 9292 monitoren. In het geval dat 9292 meer dan 1000 Euro aan verstrekkingkosten gaat vragen, of dat brongegevens niet meer conform bijlage 1 worden doorgegeven, zal ND-OV maatregelen nemen.

Gate Review 2

NDOV-Loket 9292

Auteur
Rebel/Accenture

Datum
17-05-2013

Status
definitief

Klant
NDOV

RebelGroup Executives bv
Wijnhaven 23
3011 WH Rotterdam

T 010 275 59 90
F 010 275 59 99
info@rebelgroup.com

www.rebelgroup.com
KvK 2810 98 B3
ABN Amro 2403 88 941



Inhoudsopgave

1	Gate review 2 NDOV-loket 9292	3
2	Gate review 2 insteek, rapportering, proces en tijdspad	4
3	Toetsing van de 17 criteria	6
1.1	Criterium 1	8
1.2	Criterium 2	11
1.3	Criterium 3	13
1.4	Criterium 4	14
1.5	Criterium 5	16
1.6	Criterium 6	17
1.7	Criterium 7	19
1.8	Criterium 8	20
1.9	Criterium 9	21
1.10	Criterium 10	22
1.11	Criterium 11	23
1.12	Criterium 12	24
1.13	Criterium 13	25
1.14	Criterium 14	26
1.15	Criterium 15	27
1.16	Criterium 16	29
1.17	Criterium 17	30
4	Verantwoording van het toetsproces	31
5	Bijlages	32

1 Gate review 2 NDOV-loket 9292

Het NDOV heeft op 31 augustus 2012 een kaderdocument voor NDOV-loketten gepubliceerd. Het kaderdocument beschrijft de aanmeldprocedure, de criteria en de kaders waaraan een loket moet voldoen. Hierin is aangegeven dat de aanmelders voor deze loketten onafhankelijk worden getoetst of zij *bereid en in staat zijn* om de loketfunctie in te vullen volgens de NDOV eerder genoemde kaders en criteria. Er zijn twee toetsmomenten: de eerste (gate review 1) beoordeelt de plannen van de aanmelders en de tweede (gate review 2) toetst de praktische uitvoering van de loketfunctie.

Gate review 2: een toets op de 17 criteria voor een NDOV-loket

Dit document beschrijft de inhoud, aanpak, uitvoering en beoordeling van gate review 2. Het reviewteam legt in deze gate de nadruk op de daadwerkelijke uitvoering van de gepresenteerde plannen en beschouwt gate 2 als het definitieve toetsmoment of een loket voldoet aan de 17 criteria. De toetsing focust op de vraag:

"Voldoet de uitvoering van het loket aan de criteria zoals NDOV deze hanteert?"

Het reviewteam heeft in gate review 1 getoetst op levensvatbaarheid van het loket. In gate review 2 besteedt zij hier aandacht aan in de kwalitatieve zin. Het reviewteam geeft hierover alleen een advies. Onze bevindingen op deze punten vormen geen onderdeel van het formele eindoordeel van de gate review 2.

Opbouw van deze review:

Dit stuk bestaat uit twee delen:

1. Een toelichting op het toetsproces de planning, de stappen richting oplevering van het rapport en hoe deze geïnterpreteerd dienen te worden.
2. Het eindoordeel van de gate review, een beschrijving per criterium wat exact getoetst wordt, hoe deze toetsing plaats vindt, wat het reviewteam aan het loket vraagt en een uiteindelijke beoordeling inclusief toelichting.

2 Gate review 2 insteek, rapportering, proces en tijdsplan

In dit hoofdstuk lichten wij de inhoud van het toetsplan van gate review 2 toe. Dit hoofdstuk beschrijft 1) de insteek van gate review 2, 2) de wijze van rapportering, 3) de stappen in het toetsingsproces en de oplevering van de eindrapportage en 4) het tijdsplan waarin gate review 2 plaatsvond.

1. De insteek van gate review 2

Gate review 1 heeft het karakter van een globale en tussentijdse toets op plannen en planning. Gate review 2 is de daadwerkelijke toets van de werking van het loket op de 17 NDOV-criteria. De toetsing is een momentopname waarin wordt weergegeven in hoeverre het loket voldoet aan de criteria op het moment van toetsing. De uiteindelijke beoordeling is bedoeld voor het NDOV om inzichtelijk te maken of het loket bereid en in staat is om te voldoen aan de voorgeschreven 17 criteria. Daarbij is het voor NDOV tevens van belang om ook een inschatting te kunnen maken of het loket de komende jaren zal handelen conform deze 17 criteria. Gegeven de dynamiek in dit dossier kan het reviewteam op dit moment geen uitsluitel geven of het loket ook in de toekomst zal handelen conform de gestelde criteria. Daar waar het NDOV aan het reviewteam heeft medegedeeld dat zij aandachtspunten naar de toekomst toe ziet, worden deze bij de behandeling van de betreffende criteria vermeld. Op basis hiervan kan NDOV een besluit nemen of het loket naar behoren wordt ingevuld of dat het gelegitimeerd is om een publieke variant van het loket te verwezenlijken.

2. De wijze van rapportering:

Het eindoordeel is uitsluitend gebaseerd op de 17 criteria. Het reviewteam toetst op 1 moment in de tijd. De bevindingen op dit specifieke moment vormen de basis voor ons eindoordeel. Er is helaas geen mogelijkheid voor een loket om tussen toetsing en oplevering van het rapport aanpassingen door te voeren die het oordeel van het reviewteam op het moment van toetsing veranderen. Indien het loket van mening is dat een rood stoplicht verandert kan worden naar groen, dan zal het loket dit in een eigen notitie aan het NDOV dienen te rapporteren. Het loket krijgt daarmee dus de gelegenheid om op basis van onze bevindingen separaat een notitie met eigen bevindingen aan te leveren bij het NDOV. Ons eindrapport gate review 2 en mogelijk de eigen notitie van het loket vormen de basis op grond waarvan het NDOV besluit over het vervolgtraject.

Het rapport over gate review 2 is bedoeld voor de opdrachtgever van het reviewteam: het NDOV. De uiteindelijke rapportage bestaat uit twee onderdelen:

1. Sec de toets op de 17 criteria met een beschrijving van het eindoordeel of het loket voldoet aan alle 17 criteria.
2. Een feitelijke beschrijving van het proces van toetsing.

Concreet houdt dit voor de rapportering van gate review 2 in dat de beoordeling (wel of niet voldoen aan criteria) een groen of rood stoplicht oplevert.

De vorm van het definitieve rapport bestaat uit het gehanteerde toetsplan aangevuld met onze bevindingen en informatie vanuit de toetsing.

3. Het proces:

Het proces bestaat uit 1) de daadwerkelijke toetsing, 2) het opstellen van de rapportage 3) het toepassen van hoor- en wederhoor 4) het aanleveren van de definitieve rapportage aan het NDOV.

1. Op één moment in de tijd vinden interviews met het loket en afnemers, een juridische toets op gehanteerde licentievoorwaarden en een webservice-toets op de IT-architectuur plaats.
2. Op basis van de informatie die verkregen is uit de toetsing geeft het reviewteam een oordeel of een loket aan een criterium voldoet of niet. Alle bevindingen te samen worden gebundeld in een conceptrapport waarin een eindoordeel en een oordeel per criterium zijn opgenomen.
3. Het conceptrapport wordt verstuurd naar het loket en daarna naar het NDOV voor een toets op feitelijke onjuistheden. Tevens kan het loket op basis hiervan een apart document opstellen waarin zij haar zienswijze op de toetsing en de beoordeling kan geven. Dit document zal separaat aangeleverd moeten worden aan het NDOV. Het reviewteam verwerkt dit niet in haar definitieve versie van de gate review 2.
4. Het reviewteam rondt het rapport af en voegt haar eigen beoordeling van het toetsingsproces toe aan het rapport. Dit eindrapport wordt aangeleverd aan het NDOV.

Ter verduidelijking, een stoplichtkleur gegeven in de conceptrapportage wordt niet meer aangepast, tenzij dit berust is op een onjuiste interpretatie van de feiten. Dit impliceert dat het loket zelf voorafgaand aan de toetsing kritisch moet bekijken of zij aan de criteria voldoet of niet.

4. Het tijdsplan van toetsing:

De interviews, de webservice-toets en juridische toets op de contracten hebben plaats gevonden tussen 21 maart en 5 april.

Tussen 5 en 8 april stelt het reviewteam haar conceptrapport op. Deze wordt voor hoor- en wederhoorronde toegestuurd in de week van 8 april. Eerst ontvangt het loket het concept, daarna het NDOV. Tevens kan het loket gebruikmaken van de mogelijkheid om een notitie op te stellen met haar eigen bevindingen om aan het NDOV aan te leveren om bij het definitieve rapport toe te voegen.

De definitieve oplevering van het rapport in de week van 15 april is onder voorbehoud van flexibele medewerking van de betrokken partijen.

3 Toetsing van de 17 criteria

Dit hoofdstuk geeft als eerste het eindoordeel en behandelt daarna de toetsing van de 17 criteria. Per criterium wordt getoetst of de uitvoering van het loket voldoet aan de door NDOV opgestelde criteria en kaders. Gate review 2 geeft enkel een groen of rood stoplicht per criterium. En, elk criterium wordt even zwaar meegewogen in het eindoordeel. Per criterium lichten we toe:

1. Wat er getoetst wordt.
2. Hoe de toetsing plaats vindt.
3. Wat er van het loket verlangd wordt tijdens het toetsen van het criterium .

Integrale eindoordeel 9292 op basis van 17 criteria:

GROEN

Hoe verliep de toetsing:

Er is getoetst door het:

- afnemen van interviews met Jan-Peter Goeseije (teamleider servicedesk), Jos Hahurij (IT'er), Tonny Wildvank manager operations/adjunct-directeur en Stefan Hulman (Directeur) van het 9292opendataloket. De onderwerpen waren incidentmanagement, databeheer organisatie-opzet, financiële levensvatbaarheid en scope van dienstverlening.
- uitvoeren van een webservice-test op de snelheid en het doorleveren van brongegevens en bijbehorende documentatie
- simuleren van een uitval van servers om leveringszekerheid te kunnen beoordelen
- afnemen van een telefonische of mail-enquête onder 28 afnemers, waarvan 11 reacties kwamen over incidentmeldingen, bereikbaarheid en licentievoorwaarden.
- uitvoeren van een juridische toets op licentievoorwaarden door Van Doorne advocaten.

Toelichting oordeel:

Op moment van de toetsing van gate review 2 voldeed het 9292Opendataloket aan de 17 criteria die het NDOV heeft opgesteld.

Punten van aandacht:

1. De criteria 4 en 5 zijn nog niet in de praktijk te toetsen vanwege het feit dat er nog geen wijzigingen of uitbreidingen in brongegevens zijn geweest. Het reviewteam heeft op deze twee criteria dus geen toets kunnen uitvoeren. Wel heeft het reviewteam alternatieve toetsen uitgevoerd om in te kunnen schatten of 9292 aan deze criteria kan voldoen. Uit deze alternatieve toets zijn geen zaken naar voren gekomen op basis waarvan het reviewteam inschat dat het loket niet aan deze twee criteria kan voldoen.
2. Bij toetsing van de licentieovereenkomst wordt het reviewteam met een dilemma geconfronteerd. Uit de toets blijkt dat 9292 inhoudelijk afwijkt van de bepaling over aansprakelijkheid (criterium 11) zoals het NDOV dat voorschrijft. Toch geeft het reviewteam op dit punt geen beoordeling kleur ROOD. Dit komt omdat uit de juridische toets blijkt dat het artikel in de voorbeeldlicentie op het punt van de aansprakelijkheid in de praktijk niet houdbaar is. 9292 wijkt weliswaar van het criterium af maar is zo beter beschermd op het punt aansprakelijkheid. Het reviewteam kiest daarom ook voor een GROEN stoplicht op dit punt. Naar het oordeel van het reviewteam ligt er voor NDOV huiswerk rondom de bescherming van de loketten op het punt van de aansprakelijkheid.
3. Bij gate review 2 is er specifiek gekeken naar de datalicentievoorwaarden op de punten van een verwijzing naar NDOV-brongegevens en de maximale verstrekingskosten van het loket. 9292 kiest ervoor om een verwijzing te maken naar besluit wet personenvervoer 2000 om aan te geven wat precies onder NDOV-gegevens valt. Daarnaast stelt zij vast dat de maximale verstrekingskosten het bedrag is wat overheden en vervoerders gezamenlijk afspreken. In strikt juridische zin zijn beide verwoordingen niet letterlijk overgenomen uit het publicatiedocument. Op dit moment krijgt de afnemer in de praktijk wat NDOV met het publicatiedocument beoogt. Het review team heeft met NDOV gesproken over de zekerheden die de 9292-formuleringen bieden dat ook naar de toekomst toe op deze twee punten aan de NDOV-criteria voldaan blijft worden. Beide punten worden bij de desbetreffende criteria nader toegelicht (criterium 1 + 15).

1.1 Criterium 1

Een loket stelt brongegevens beschikbaar aan afnemers. Alle afnemers en leveranciers moeten door een loket gelijk worden behandeld. Voor realtime brongegevens geldt dat het loket brongegevens binnen maximaal 3 seconden na ontvangst moet doorgeven aan afnemers.

Wat toetst het reviewteam?

1. Is het voor de afnemer transparant aangegeven dat het loket de door overheden en vervoerders vastgestelde brongegevens (conform definitie publicatiedocument) worden doorgeleverd?
2. Welke brongegevens worden er doorgeleverd?
3. Hoe snel worden realtime gegevens doorgeleverd?
4. Is de aanlevering gelijk in voorwaarden en tijd (in ieder geval binnen de 3 seconden) bij alle afnemers?

Hoe toetst het reviewteam dit?

1. De aanbieding van brongegevens moet duidelijk aangeven dat het om NDOV-brongegevens gaat zoals is vastgesteld door overheden en vervoerders. Dit wordt getoetst door de aanbieding op website, licentie of overige contracten te beoordelen.
2. De aanmelder wordt uitgenodigd om aan te tonen dat realtime gegevens binnen 3 seconden worden doorgeleverd, bij voorkeur bij echte of anders representatieve testafnemers. In overleg met de aanmelder wordt een adequate teststrategie vastgesteld en via een webservice getoetst (uitkomsten van de toetsing worden weergegeven in bijlage A).
3. Daarnaast toetst het reviewteam of de afnemers deze gegevens geleverd krijgen tegen dezelfde voorwaarden door het doorlopen van het aanmeldtraject.

Wat vraagt het reviewteam van het loket?

Het reviewteam vraagt:

- Een verantwoordelijke IT'er ter beschikking te stellen voor een webservice-test.
- Inzicht te geven in waar exact brongegevens het loket ingaan (input) en waar deze het loket weer uitgaan richting afnemers (output).
- De aanmelding van het reviewteam niet bindend te maken.

Hoe verliep de toetsing:

1. Het reviewteam heeft zich aangemeld als afnemer en is akkoord gegaan met de licentieovereenkomst van 9292, 9292 heeft kort daarop een aanpassing op haar licentievoorwaarden aangeboden. Deze laatste versie heeft het reviewteam als leidend gehouden. De licentieovereenkomst is doorgestuurd naar advocatenkantoor Van Doorne voor een juridische toets op de betreffende criteria.
2. Het review team heeft een zogenaamde webservice-test uitgevoerd om vast te stellen of brongegevens binnen de vereiste 3 seconden worden doorgestuurd aan afnemers. De test is uitgevoerd op zowel de productieomgeving als de testomgeving en de testopstelling is schematisch weergegeven in Figuur 1.

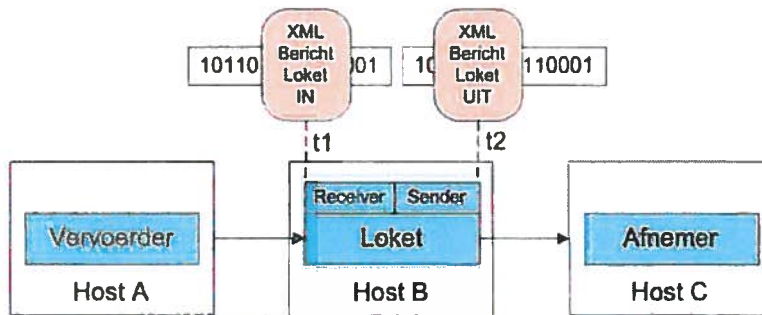

Figuur 1: Testopstelling criterium 1

- De loketsoftware is qua software architectuur opgebouwd uit een Receiver component dat zorgt voor ontvangst van brongegevens van vervoerders en een Sender component dat zorgt voor distributie van (realtime) brongegevens naar afnemers.
- De loketsoftware heeft voor zowel de Sender als de Receiver component logging ingebouwd: voor elk bericht wordt het timestamp gelogd dat het bericht is binnengekomen en het timestamp dat bericht is doorgestuurd naar de afnemers. Deze logging wordt tevens gebruikt als bron voor de operationele monitoring.
- het reviewteam heeft in overleg met de aanmelder 3 steekproeven genomen uit de log bestanden van de loketserver: 2 op de productieomgeving en 1 op de testomgeving. In de 3 steekproeven is de timestamp binnenkomst loket (t1) vergeleken met timestamp verstuurd naar afnemer (t2) om vast te stellen of berichten binnen 3 seconden worden doorgegeven.

Oordeel:

GROEN

Toelichting oordeel:

1. Er wordt geen onderscheid gemaakt tussen verschillende type afnemers in het aanmeldtraject. Daarnaast maken de bepalingen in de licentie geen onderscheid tussen type afnemers.
2. Brongegevens worden binnen 3 seconden doorgegeven.
3. De licentievoorwaarden van g292 maken een verwijzing naar 'NDOV-levering'. Dit houdt in "(Door)levering van een dataset in de zin van het Besluit Personenvervoer 2000 en opvolgende wet- en regelgeving, zoals aangeleverd door vervoerders". Artikel 10 van Besluit Personenvervoer 2000 kent een veel ruimere formulering van data dan dat in de dynamische bijlage 1 vermeld staat. Daarnaast heeft g292 via mail aan het reviewteam bevestigd dat zij met "een dataset" de brongegevens bedoelen uit de dynamische bijlage 1 zoals overeengekomen tussen overheden en vervoerders [zie bijlage G voor juridische toets en bijlage B voor bevestigingsmail g292]. Het reviewteam heeft derhalve op dit moment uit haar onderzoek kunnen constateren dat g292 nu de brongegevens doorlevert zoals in bijlage 1 bedoeld. In de hoor en wederhoor ronde benadrukt NDOV op dat een concrete verwijzing naar bijlage 1 in de g292 licentievoorwaarden een extra zekerheid biedt in de richting van haar afnemers en dat een dergelijke verwijzing vrij eenvoudig aan de licentievoorwaarden van g292 kan worden toegevoegd. Het reviewteam adviseert NDOV en g292 om op dit punt met elkaar in gesprek te gaan.

Het reviewteam beoordeelt dat g292 op dit moment in de praktijk voldoet en daarom een groen stoplicht krijgt.

1.2 Criterium 2

Een loket levert één-op-één (dus zonder dat er bewerkingen op brongegevens worden uitgevoerd) brongegevens van leveranciers aan afnemers.

Wat toetst het reviewteam?

1. Welke brongegevens komen er binnen bij het loket (input) en welke brongegevens worden aangeleverd bij een afnemer (output)?
2. Zijn aangeleverde (input) en de doorgeleverde (output) brongegevens identiek?

Hoe toetst het reviewteam dit?

Via de webservice-toets (die ook wordt gebruikt bij criterium 1) wordt de input en output per brongegeven vergeleken en geanalyseerd op afwijkingen tussen de twee.

Wat vraagt het reviewteam van het loket?

In de IT-infrastructuur duidelijk aan te geven waar de gegevens binnenkomen, en duidelijk aan te geven waar de gegevens doorgeleverd worden. Deze input- en outputpunten dienen als start en einde van de webservice-test. Dit wordt meegenomen in dezelfde procedure als voor criterium 1.

Hoe verliep toetsing:

Het review team heeft een zogenaamde webservice-test uitgevoerd om vast te stellen of brongegevens zonder wijzigingen worden doorgegeven aan afnemers. De testopstelling is schematisch weergegeven in Figuur 2.

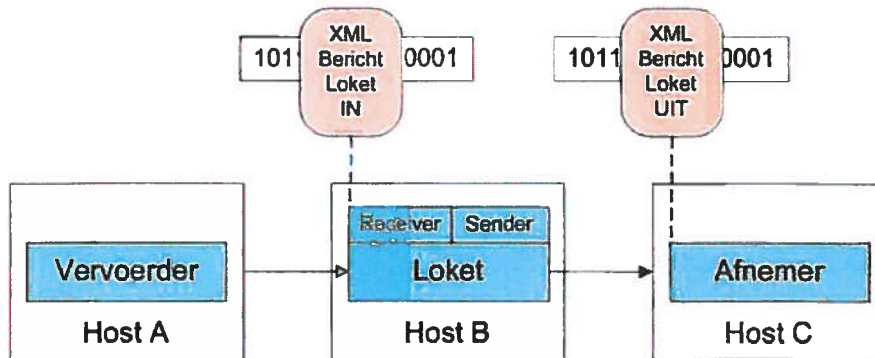

Figuur 2: Testopstelling criterium 2

- In het receiver component van het loket is de mogelijkheid ingebouwd tot het (tijdelijk) wegschrijven van de ontvangen berichten van vervoerders. Aangezien het aanzetten hiervan een performance impact heeft en om de productieomgeving niet te verstoren, is de test uitgevoerd op een representatieve testomgeving
- een testafnemer op host C is op een representatieve manier gekoppeld aan het loket op Host B als ware zij een echte afnemer van NDOV-brongegevens. De testafnemer schrijft berichten weg.
- Het reviewteam heeft in overleg met de aanmelder 3 steekproeven van XML-berichten genomen van het loket en de testafnemer om vast te stellen of er verschillen zijn tussen berichten die het loket binnen komen en die de afnemer ontvangt.

Oordeel:

GROEN

Toelichting oordeel:

- Er zijn in de steekproef geen verschillen gevonden tussen de berichten die het loket ontvangt van vervoerders en de berichten die aan de afnemer(s) wordt doorgeleverd.
- Een overzicht van de beschikbare brongegevens op toetsdatum is opgenomen in Bijlage A.

1.3 Criterium 3

Een loket levert de noodzakelijke documentatie behorende bij brongegevens. Deze documentatie wordt door leveranciers beschikbaar gesteld aan een loket

Wat toetst het reviewteam?

1. Welke documentatie wordt aangeleverd door leveranciers?
2. Welke documentatie levert het loket aan per brongegeven?
3. Wordt documentatie (op dezelfde wijze als bij criterium 2) doorgeleverd?

Hoe toetst het reviewteam dit?

Controleren of input en output hetzelfde zijn door uitvoeren van een webservice-test.

Wat vraagt het reviewteam van het loket?

Dit zal meegenomen worden in dezelfde webservice-test als voor criteria 1 en 2.

Hoe verliep toetsing:

Het reviewteam heeft gecontroleerd of de documentatie behorend bij de betreffende versie van de geleverde brongegevens beschikbaar is.

Oordeel:

GROEN

Toelichting oordeel:

Aanmelder heeft hyperlinks naar de betreffende versie van de BISON-documentatie opgenomen. Het reviewteam beschouwt deze verwijzing als afdoende om te voorzien in de documentatieplicht naar afnemers.

Het reviewteam beoordeelt dat 9292 voldoet aan het criterium en geeft een groen stoplicht.

1.4 Criterium 4

Een loket is in staat om wijzigingen in de structuur van een brongegeven te verwerken. Wijzigingen in de structuur van een brongegeven worden minimaal 6 maanden voor invoering van de wijziging door een loket doorgegeven aan de afnemers.

Wat toetst het reviewteam?

Het gaat hier om wijzigingen die door overheden en vervoerders worden vastgesteld. Voor het loket maakt het technisch gezien niet zo veel uit of er wijzigingen zijn, de gegevens moeten één-op-één worden doorgegeven. Het loket is afhankelijk van vervoerders voor tijdig melden van wijzigingen.

Het reviewteam toetst door middel van de volgende vragen:

1. Heeft het loket de intentie om de afnemer ten minste 6 maanden van te voren op de hoogte te stellen van wijzigingen in de structuur van een brongegeven.
2. Is het wijzigingsproces en de notificatie van de afnemer duidelijk vastgelegd?

Hoe toetst het reviewteam dit?

Bij gebrek aan recente wijzigingen toetst het reviewteam of het loket de intentie heeft en de noodzakelijke procesbeschrijvingen bekend zijn bij medewerkers van het loket en of zij weten hoe te handelen als een wijziging optreedt.

Wat vraagt het reviewteam van het loket?

Het reviewteam vraagt aan desbetreffende medewerker van het loket hoe afnemers op de hoogte gehouden worden en hoe het loket de verantwoordelijkheid voor het melden duidelijk maakt richting de afnemer.

Hoe verliep toetsing:

In de praktijk is geen oordeel te geven, want er is nog geen wijziging doorgevoerd die als testcase kan dienen. Om toch een indicatie te geven in welke mate het loket scoort op dit criterium heeft het reviewteam als alternatief genoeg moeten nemen met een beschrijving van het proces van wijziging en de communicatie hierover richting afnemer.

De toetsing bestond uit het doornemen van de licentieovereenkomst, de website en een interview met Jan-Peter Goeseije (Teamleider servicedesk) en Tonny Wildvank (manager operations/adjunct-directeur)

Oordeel:

GEEN

Toelichting oordeel:

Het loket heeft de intentie en weet hoe te handelen:

1. Het loket communiceert in alle SLA's (behalve RET, GTFS en IFF-treinen), dat zij "Wijzigingen in de structuur van ... worden ten minste 6 maanden voor invoering aan afnemer gemeld, of direct na bekendmaking indien dit korter dan 6 maanden is".
2. Afnemers worden via mail op de hoogte gesteld.

Het reviewteam kan beide voornemens niet in praktijk toetsen. Wel ziet zij bovenstaande aanpak als voldoende mits daadwerkelijk uitgevoerd in de praktijk.

Het reviewteam heeft er daarom vertrouwen in dat het loket in de toekomst op correcte wijze wijzigingen in de structuur van een brongegeven zal kunnen verwerken .

1.5 Criterium 5

Een loket is in staat om uitbreidingen in het assortiment van brongegevens binnen een maand te verwerken.

Wat toetst het reviewteam?

1. Kan het loket binnen een maand een uitbreiding van brongegevens verwerken?
2. Is dit proces duidelijk vastgelegd?

Hoe toetst het reviewteam dit?

Omdat er geen recente uitbreiding heeft plaatsgevonden kunnen procedures niet daadwerkelijk getoetst worden. Bij gebrek aan recente uitbreidingen toetst het reviewteam of de noodzakelijke procesbeschrijvingen bekend zijn bij medewerkers van het loket en of zij weten hoe te handelen als er een uitbreiding komt.

Wat vraagt het reviewteam van het loket?

Het reviewteam vraagt een interview met de medewerker verantwoordelijk voor monitoring van assortiment van brongegevens.

Hoe verliep toetsing:

In de praktijk is geen oordeel te geven op dit criterium, want er is nog geen uitbreiding op brongegevens geweest die als testcase kan dienen. Om toch een indicatie te geven in welke mate het loket scoort op dit criterium heeft het reviewteam als alternatief genoeg moeten nemen een beschrijving van het proces dat g292 wil doorlopen op het moment dat het assortiment brongegevens wel wordt uitgebreid.

De aanmelder heeft beschreven hoe zij omgaat met uitbreidingen op technisch vlak. De aanmelder geeft aan dat de beheersorganisatie BISON-uitbreidingen aankondigt. Tevens bevestigt g292 in het interview dat ze zich aan dergelijke uitbreidingen zal houden.

Oordeel:

GEEN

Toelichting oordeel:

Het loket geeft aan dat zij hiervoor een standaard changeprocedure aanhoudt (bijlage F). Deze procedure loopt als volgt:

- BISON bepaalt en kondigt uitbreidingen aan. g292 zit in het BISON-overleg en is zodoende op de hoogte.
- Het loket controleert of de uitbreidingen conform de afspraken met overheden en vervoerders zijn.
- Het loket verwerkt de uitbreiding en verstuurt een email (conform voorbeeld in bijlage C) naar alle afnemers

Het reviewteam kan bovenstaande niet in de praktijk toetsen. Het reviewteam heeft wel vertrouwen dat het loket bij wijzigingen aan het criterium gaat voldoen.

1.6 Criterium 6

Een loket levert brongegevens onder uniforme voorwaarden (voorbeeldlicentie/ gebruiksovereenkomst) aan afnemers.

Wat toetst het reviewteam?

1. Onder welke voorwaarden worden de brongegevens aangeleverd aan afnemers?
2. Zijn deze voorwaarden uniform voor alle type afnemers?

Hoe toetst het reviewteam dit?

1. Het aanmeldproces wordt doorlopen (welke overeenkomst/contract wordt aangeboden, is er verschil in type afnemer)
2. Getoetst wordt of de documenten dezelfde zijn, zoals die bij criteria 1 tot en met 5 worden aangeboden aan (potentiële afnemers).
3. Door navraag naar de voorwaarden bij bestaande afnemers waaronder deze de brongegevens aangeleverd krijgen.

Wat vraagt het reviewteam van het loket?

- De aanmelding van het reviewteam uiteindelijk niet in behandeling te nemen.
- Contactgegevens van afnemers te delen voor een aantal steekproeven met betrekking tot aangeboden licentievoorwaarden voor brongegevens.

Hoe verliep toetsing :

De toets is gedaan door het doen van:

1. een aanmelding en afsluiten van de licentieovereenkomst van g2g2opendata via de website <http://g2g2opendata.org/datacollecties#register>
2. door navraag onder afnemers of zijn dezelfde licentievoorwaarden hebben zoals gepubliceerd op de website en die voor gatereview 2 als document van toetsing dient.
3. door een juridische toets door advocatenkantoor Van Doorne

Oordeel:**GROEN****Toelichting oordeel:**

1. De voorbeeldlicentieovereenkomst zoals gepubliceerd op de website van g2g2Opendata wordt uniform aangeboden aan alle afnemers. Het reviewteam kan geen verschillende versies ontdekken voor verschillende type klanten.
2. Afnemers waarmee contact is geweest (zie bijlage E) geven aan dat hun licentieovereenkomst overeen komt met het voorbeeld gepubliceerd op de website. De meeste geven aan een notificatie te hebben ontvangen over een recente update van de voorwaarden.
3. Van Doorne geeft aan dat de wijze van presentatie en de ter beschikking stelling van de voorwaarden er op wijzen dat aan dit criterium wordt voldaan. (zie bijlage G).

Het reviewteam geeft een groen licht op bovenstaande criterium.

1.7 Criterium 7

Een loket is per email continu bereikbaar voor het melden van incidenten. Meldingen van incidenten kunnen dagelijks van tenminste 08.00-22.00 uur worden doorgegeven. Binnen vier uur zal een reactie worden gegeven.

Wat toetst het reviewteam?

1. Is de minimale bereikbaarheid zoals beschreven volgens het criterium?
2. Is de reactiesnelheid adequaat genoeg?

Hoe toetst het reviewteam dit?

1. Door steekproefsgewijs een incident te melden en bereikbaarheid en reactiesnelheid te toetsen. Bij meldingen op of na 18.00 uur worden 4 kantooruren geteld als maximale reactietijd.
2. Door navraag te doen bij bestaande afnemers of er incidenten bekend zijn en de ervaring met reactiesnelheid van het loket.

Wat vraagt het reviewteam van het loket?

Het reviewteam vraagt de ingediende melding van het reviewteam op standaardwijze te behandelen.

Hoe verliep toetsing:

Het reviewteam heeft

1. Er is drie maal direct met de servicedesk een mail gestuurd en de reactiesnelheid getoetst.
2. 28 afnemers zijn telefonische of per email benaderd met vragen over bereikbaarheid. Hiervan hebben 11 een antwoord gegeven.

Oordeel:

GROEN

Toelichting oordeel:

1. het reviewteam heeft 3 maal tussen de tijden 08.00 en 22.00 uur een mail gestuurd en de reactiesnelheid getoetst. Van de drie keer was de reactie snelheid 2 keer ruimschoots binnen 4 uur en 1 maal 4 uur en 22 minuten.
2. Afnemers gaven aan geen problemen met in de bereikbaarheid van het loket te hebben. De afnemers geven aan dat hun ervaringen met het loket op dit punt positief zijn. Afnemers geven aan dat ondanks dat er nog weinig ervaring is in het melden van incidenten, de meldingen wel snel opgevolgd worden.

De vraag die na 4.22 minuten werd beantwoord was geen incident in de zin van een 'afwijking van het gewone'. g292 classificeert dit dus als reguliere vraag en houdt daarvoor kantooruren aan van 8.30 – 18.00 uur (zie criterium 9). In dit licht is de reactie op tijd. Het reviewteam beoordeelt dat het loket hierop voldoende scoort en geeft een groen stoplicht.

1.8 Criterium 8

Een loket heeft een incidentmanagementinformatiesysteem dat transparant is. Het betreft hier zowel incidenten met betrekking tot functioneren van de eigen organisatie als ook incidenten met betrekking tot levering brongegevens.

Wat toetst het reviewteam?

1. Hoe worden de incidentmanagementrapportages opgemaakt?
2. Aan wie en op welke wijze worden deze rapportages aangeleverd?
3. Zijn deze voldoende transparant om de status van aanmelding, opvolging en afsluiting van een incident te achterhalen?

(Bovenstaande geldt zowel voor interne als externe incidenten.)

Hoe toetst het reviewteam dit?

- 1) Opvragen van recente incidentrapportages voor:
 - afnemers
 - vervoerders (minimaal 1 stads- en streekvervoerder)
 - overheden (een stadsregio)
 - de verantwoordelijke binnen het loket voor de afhandeling van interne incidenten
- 2) Navraag doen bij huidige afnemers/vervoerders/overheden naar of en hoe ze rapportages krijgen over incidenten.

Wat vraagt het reviewteam van het loket?

Een standaard incidentmanagementrapportage aan te leveren voor vervoerders, afnemers en overheden op basis van een daadwerkelijk incident.

Hoe verliep toetsing:

Criterium is getoetst door middel van:

- een interview op locatie met Jan-Peter Goeseije, teamleider servicedesk en Tonny Wildvank, manager operations/adjunct-directeur.
- Opvragen van een recente incidentrapportage.

Oordeel:

GROEN

Toelichting oordeel:

Incidentmeldingen komen in eerste instantie binnen bij de servicedesk via mail of telefoon. De servicedesk is verantwoordelijk voor monitoring van incidenten. Meldingen worden geregistreerd en gemonitord via topdesk (zie bijlage D voor een voorbeeld).

Het loket publiceert incidentrapportages op haar website <http://9292opendata.org/datacollecties>. Rapportages worden gepubliceerd per maand en bevatten incidenten, beschikbaarheid van datastromen en (geanonimiseerde) meldingen van afnemers. Rapportages worden gepubliceerd op de website en zijn voor iedereen toegankelijk.

Het reviewteam beoordeelt dat het loket hierop voldoende scoort en geeft een groen stoplicht.

1.9 Criterium 9

Vragen en verzoeken kunnen tijdens kantooruren bij een loket worden ingediend.

Wat toetst het reviewteam?

Is er mogelijkheid om vragen en verzoeken in te dienen tijdens kantooruren, dus tussen 08.30-17.00 uur?

Hoe toetst het reviewteam dit?

Een check op de mogelijkheid om contact op te nemen met het loket tijdens kantooruren (08.30-17.00 uur) via mail, telefoon en andere kanalen.

Wat vraagt het reviewteam van het loket?

Het reviewteam vraagt het verzoek op reguliere wijze wordt behandeld.

Hoe verliep toetsing:

Dit criterium is door toetsing van criterium 7 al gedekt. Indien het loket per mail bereikbaar is tussen 08.00 en 22.00 uur dan is het loket ook tijdens kantooruren bereikbaar.

Oordeel:

GROEN

Toelichting oordeel:

Het reviewteam kon tussen 08.00 – 22.00 vragen via mail en per telefoon stellen. Het loket kan 24 uur per dag gemaild worden.

Het reviewteam beoordeelt dat het loket hierop voldoende scoort en geeft een groen stoplicht.

1.10 Criterium 10

Indien nodig moet een loket contact opnemen met vervoerders en/of overheden en/of NDOV-organisatie om ervoor te zorgen dat incidenten worden opgelost.

Wat toetst het reviewteam?

Als incidenten niet snel genoeg worden behandeld, dan kan het loket contact opnemen met een vervoerder of een overheid. Het reviewteam zal toetsen of dit aan de orde is geweest.

Hoe toetst het reviewteam dit?

Doorlopen van het incidentmanagementproces met de verantwoordelijke medewerker en nagaan of meldingen worden doorgegeven en aan welke organisatie.

Wat vraagt het reviewteam van het loket?

Het reviewteam vraagt de medewerker(s) ter beschikking te stellen die belast is (zijn) met incidentenafhandeling.

Hoe verliep toetsing:

Toetsing is gedaan door een interview op locatie met Jan-Peter Goeseije, teamleider servicedesk, en Tonny Wildvank, manager operations/adjunct-directeur. Zij hebben een mondelinge toelichting gegeven.

NB.

Het criterium gebruikt de frase 'indien nodig'; dit laat ruimte over aan het loket om actie te ondernemen op incidenten die niet opgepakt worden. Het reviewteam heeft daarom naar voorbeelden gevraagd.

Oordeel:

GROEN

Toelichting oordeel:

Het loket onderneemt actie zodra datastromen niet correct zijn. Dit is tot nu toe alleen richting vervoerders gedaan. Hiervoor heeft 9292 vaste aanspreekpunten bij elke vervoerder deze zijn bekend bij de servicedeskmedewerkers van 9292.

Het reviewteam schat in dat het loket op de hoogte is van haar antennefunctie en deze zal inzetten indien nodig. Het reviewteam beoordeelt dat het op dit criterium een groen stoplicht scoort

1.11 Criterium 11

In de voorwaarden (zoals benoemd bij criteria 6) zijn bepalingen opgenomen over gebruiksrecht, misbruik en aansprakelijkheid, conform de voorbeeldlicentie/gebruiksovereenkomst.

Wat toetst het reviewteam?

1. Zijn er bepalingen opgenomen over gebruiksrecht, misbruik, aansprakelijkheid?
2. Zijn deze bepalingen duidelijk voor afnemers?
3. Zijn de bepalingen juridisch niet in strijd met de insteek van de NDOV-licentie?

Hoe toetst het reviewteam dit?

De licentieovereenkomst wordt juridisch getoetst of de opgenomen bepalingen niet in strijd zijn met de genoemde punten in de voorbeeldlicentie.

Wat vraagt het reviewteam van het loket?

De meest recente licentieovereenkomst en indien van toepassing overige overeenkomsten met betrekking tot levering van brongegevens.

Hoe verliep toetsing:

De licentieovereenkomst verkregen bij het toetsen van criterium 1 is op bovenstaande punten getoetst door advocatenkantoor Van Doorne.

Oordeel:

GROEN

Toelichting oordeel:

g292 voldoet aan de bepalingen zoals opgenomen in de voorbeeldlicentie. De bepaling in de voorbeeldlicentie waarin aangegeven wordt dat het loket elke aansprakelijkheid uitsluit wordt alleen niet gevolgd.

NB

Bij toetsing van de licentieovereenkomst wordt het reviewteam met een dilemma geconfronteerd. Uit de toets blijkt dat g292 inhoudelijk afwijkt van de bepaling over aansprakelijkheid zoals het NDOV dat voorschrijft. Toch geeft het reviewteam op dit punt geen beoordeling kleur ROOD. Dit komt omdat uit de juridische toets blijkt dat het artikel in de voorbeeldlicentie op het punt van de aansprakelijkheid in de praktijk niet houdbaar is. g292 wijkt weliswaar van het criterium af maar is zo beter beschermd op het punt van aansprakelijkheid. Het reviewteam kiest daarom ook voor een GROEN stoplicht op dit punt. Naar het oordeel van het reviewteam ligt er voor NDOV huiswerk rondom de bescherming van de loketten op het punt van de aansprakelijkheid (zij bijlage G, notitie Van Doorne).

Het reviewteam beoordeelt dat g292 haar licentieovereenkomst conform de voorbeeldlicentie of beter heeft ingericht. Het loket scoort daarom groen op dit criterium.

1.12 Criterium 12

Een loket dient binnen zes maanden na 31 augustus (publicatie kaderdocument NDOV) tenminste drie maanden daadwerkelijk operationeel te zijn. Dit zal getoetst worden. De overheden zullen dit toetsen en een loket moet te allen tijde inzicht geven in de opzet en werking en medewerking verlenen aan het toetsen.

Wat toetst het reviewteam?

Werkt het loket conform de gestelde criteria en kaders en levert het de bestaande brongegevens aan afnemers op moment van gate review 2?

NB. Het reviewteam toetst niet met terugwerkende kracht of het loket op 1 maart al 3 maanden al operationeel was. Na overleg met opdrachtgever is dit afdoende om op dit criterium te toetsen.

Hoe toetst het reviewteam dit?

Op moment van toetsing:

1. Zijn de processen in werking voor klantenservice, IT-diensten, incidentmanagement?
2. Levert het loket de brongegevens conform bijlage 1 van het kaderdocument?
3. Voldoen de voorwaarden in licentieovereenkomst/contracten die voldoen aan de gestelde criteria?

Wat vraagt het reviewteam van het loket?

Door de toetsing van overige criteria wordt duidelijk of het loket operationeel is ten tijde van toetsing en voldoet aan dit criterium.

Hoe verliep toetsing:

De beoordeling wordt gegeven op basis van alle overige 16 criteria. Indien het loket overal groen scoort is het afdoende aangetoond dat het loket operationeel is op het moment van uitvoering van gate review 2.

Oordeel:

GROEN

Toelichting oordeel:

Het loket scoort groen op de criteria. Het loket voldoet aan de overige criteria, heeft afnemers, is bereikbaar en heeft een werkend incidentbeheersysteem. Het loket levert al de eerste databestanden aan afnemers. Het reviewteam geeft 9292 een groen stoplicht.

NB.

Het loket levert nog niet alle brongegevens zoals toegezegd in haar licentievoorwaarden. Dit is nog een knelpunt dat buiten de macht ligt van het loket. Afspraken met vervoerders voor aanlevering van brongegevens moeten nog uitkristalliseren.

1.13 Criterium 13

Een loket heeft een opzegtermijn van ten minste 3 jaar

Wat toetst het reviewteam?

Het reviewteam toetst of het loket een opzegtermijn van tenminste 3 jaar aanhoudt.

Hoe toetst het reviewteam dit?

Controle op de overeenkomst die het loket aangaat met zijn afnemers.

Wat vraagt het reviewteam van het loket?

Het reviewteam vraagt de meest recente gebruiksovereenkomst en/of andere contracten die het loket hanteert richting afnemers. Deze wordt/worden al verkregen bij onder andere criterium 6.

Hoe verliep toetsing:

De licentieovereenkomst verkregen bij toetsing van criterium 1 is door advocatenkantoor Van Doorne getoetst.

Oordeel:

GROEN

Toelichting oordeel:

De licentieovereenkomst van het loket bevat een bepaling over een opzegtermijn van 3 jaar. Artikel 9.1 van de licentieovereenkomst voorziet hierin (zie bijlage G, notitie van Van Doorne).

Het reviewteam geeft daarom een groen stoplicht.

1.14 Criterium 14**Brongegevens zijn gratis.**Wat toetst het reviewteam?

Zijn de brongegevens die het loket levert gratis te gebruiken in verdere toepassingen van de afnemer?

Hoe toetst het reviewteam dit?

1. Een juridische toets op de contracten die loket aanbiedt aan afnemers in het aanmeldtraject.
2. Controle bij een of meerdere afnemers: hoe moeten zij betalen voor het gebruik van de brongegevens (conform bijlage 1) in verdere toepassingen?

Wat vraagt het reviewteam van het loket?

Review vindt plaats bij afnemers en op basis van de aangeboden licentieovereenkomst. Er wordt dus niets aanvullends verwacht van het loket.

Hoe verliep toetsing:

De licentieovereenkomst verkregen bij toetsing van criterium 1 is door advocatenkantoor Van Doorne getoetst.

Oordeel:**GROEN****Toelichting oordeel:**

De licentieovereenkomst van het loket bevat een strekkende bepaling daartoe, artikel 4.1. Het reviewteam ziet dit artikel als afdoende vanwege twee punten i) afnemers zijn professionele partijen die weten wat ze doen en geen bescherming nodig hebben door middel van modelcontracten ii) het is duidelijk dat g2g2 zich conformeert aan gratis gebruik van brongegevens (zie ook bijlage G, notitie van Van Doorne).

Het reviewteam geeft daarom een groen stoplicht.

1.15 Criterium 15

Voor verstrekking van brongegevens kan aan afnemers een vergoeding van maximaal €1.000 per jaar (EX BTW) worden gevraagd

Wat toetst het reviewteam?

In de licentieovereenkomst is een definitie gegeven van vergoeding voor leveren van brongegevens: "Een loket kan een vergoeding bij afnemers vragen voor het leveren van brongegevens. Voor brongegevens zelf wordt geen vergoeding gevraagd."

1. Wat is de totale som aan verstrekingskosten die het loket vraagt voor de levering van brongegevens conform bijlage 1 van het publicatiedocument en bedraagt deze niet meer dan €1000,- ex BTW per jaar?
2. Is het duidelijk vastgelegd in de licentieovereenkomst (of overige contracten) dat mogelijke uitbreidingen van de set brongegevens ten opzichte van bijlage 1 in het publicatiedocument niet leidt tot verhoging van de verstrekingskosten tot boven de €1000,- ex BTW per jaar?

Hoe toetst het reviewteam dit?

Door het aanmeldtraject te doorlopen en het totale pakket aan brongegevens aan te vragen.

Wat vraagt het reviewteam van het loket?

De aanmelding van het reviewteam uiteindelijk niet bindend te maken en uitsluitend als een handeling in het kader van deze review te beschouwen.

Hoe verliep toetsing:

De licentieovereenkomst verkregen bij toetsing van criterium 1 is door advocatenkantoor Van Doorne getoetst.

Oordeel:

GROEN

Toelichting oordeel:

Uit de licentieovereenkomst blijkt dat thans aan dit criterium wordt voldaan (artikel 4.1). Bij artikel 4.1 zijn de volgende opmerkingen te maken.

1. De door 9292 gehanteerde formulering van artikel 4.1 verwijst ook naar de wijze waarop het maximum bedrag wordt vastgesteld en de betekenis die aan die procedure door 9292 wordt gegeven. In het door het NDOV geformuleerde criterium komen deze aspecten echter niet naar voren. Beoordeling daarvan vormt dan ook naar het oordeel van het reviewteam geen onderdeel van deze gate review.
2. Artikel 4.1 verwijst naar het maximum bedrag dat overheden en vervoerders vaststellen. NDOV geeft aan dat het uitsluitend de overheden zijn die de hoogte van het maximum bedrag vaststellen. NDOV merkt op dat de licentieovereenkomst van 9292 op dit punt ook zo gelezen kan worden dat als de vervoerders niet instemmen er geen overeenstemming is en er geen maximum van €1.000,- ex BTW geldt.
3. Afnemers zijn professionele partijen waarvan verwacht mag worden dat ze op de hoogte zijn van het project NDOV en haar criteria.

De situatie op het moment van de toets is dat een afnemer niets hoeft te betalen voor het ontvangen van een actuele versie van de brongegevens via 9292. 9292 biedt wel oudere versies van datasets tegen betaling aan. NDOV stelt naar het oordeel van het reviewteam op dit punt geen eisen. Daarmee voldoet 9292 op het moment van toetsing aan criterium 15. Het reviewteam geeft daarom nu groen.

Het reviewteam geeft daarom een groen stoplicht

1.16 Criterium 16

Afnemers kunnen een loket aanspreken op het doorleveren van de brongegevens. Er is een leveringszekerheid (tijd dat het systeem werkt) van tenminste 99%.

Wat toetst het reviewteam?

Heeft het loket de benodigde IT-architectuur om leveringszekerheid van 99% te garanderen?

Hoe toetst het reviewteam dit?

De loketten hebben nog geen historie opgebouwd die inzicht zou kunnen geven in de feitelijke beschikbaarheid. Daarom zal het reviewteam zich beperken tot het toetsen van de uitwijkbaarheid van het loket.

1. Welke uitwijkprocedure wordt doorlopen?
2. Hoe lang is de doorlooptijd bij uitval van het loket en/of onderliggende applicatie(s) en/of infrastructuur?

Wat vraagt het reviewteam van het loket?

Het reviewteam vraagt het loket om een ongeplande uitval van het loket te simuleren in een testomgeving en het reviewteam te laten zien welke stappen er worden genomen ten behoeve van herstel van de dienstverlening. Het reviewteam zal een kwalitatieve beoordeling doen van de uitwijkprocedures en daarnaast de doorlooptijd in de gesimuleerde uitval meten. Hiervoor is medewerking gevraagd van de medewerker verantwoordelijk voor de IT-infrastructuur.

Hoe verliep toetsing:

De aanmelder heeft de uitwijkprocedure op een testomgeving gedemonstreerd aan het review team.

Oordeel:

GROEN

Toelichting oordeel:

g292 heeft uitwijkmogelijkheden ingericht op het niveau van de server infrastructuur (VMware replicatie over locaties Amsterdam/Zwolle). Als onderdeel van de uitwijkprocedure heeft de aanmelder de volgende stappen doorlopen:

1. Uitgangssituatie is een werkend loket op locatie Amsterdam. Replicatieserver in uitwijklocatie Zwolle staat uit maar krijgt door gekoppelde storage alle updates op het server image binnen. Een load balancer stretched / bereikbaar via hetzelfde IP adres op beide locaties zorgt ervoor dat alle inkomende berichtenstromen automatisch worden doorgestuurd naar de actieve server.
2. Simulatie uitval node Amsterdam: server wordt uitgezet
3. Opstarten node Zwolle: server wordt aangezet
4. Resultaat: binnen maximaal 5 minuten komen de berichten van vervoerders automatisch binnen op de server in de uitwijklocatie.

Hiermee heeft de aanmelder aangetoond uitwijkbaar te zijn tevens toegerust te zijn om de vereiste leveringszekerheid van 99% te halen. Het reviewteam geeft op basis hiervan een groen stoplicht.

1.17 Criterium 17**Er is een geschillenregeling aanwezig**Wat toetst het reviewteam?

Is het loket goed voorbereid op geschillen met afnemers en toeleveranciers?

Hoe toetst het reviewteam dit?

Een juridische toets wordt uitgevoerd op de aanwezigheid van en correcte toepassing van een geschillenregeling.

Wat vraagt het reviewteam van het loket?

De overeenkomsten van het loket met afnemers waarin een geschillenregeling is vastgelegd.

Hoe verliep toetsing:

De licentieovereenkomst verkregen bij toetsing van criterium 1 is door advocatenkantoor Van Doorne getoetst.

Oordeel:**GROEN****Toelichting oordeel:**

De licentieovereenkomst van het loket bevat een daartoe strekkende bepaling, artikel 10.2. (zie ook bijlage G, notitie van Van Doorne).

Het reviewteam geeft daarom een groen stoplicht.

4 Verantwoording van het toetsproces

Het reviewteam heeft de volgende stappen gevolgd om tot een oordeel te komen in gate review 2:

1. Toetsplan verstuurd richting loket 20 maart 2013
2. Het stellen van vragen aan het loket tussen 25 en 4 april 2013
3. Afnemen van interviews en uitvoeren van een webservice-test en uitval simulatie op locatie bij het loket op 28 maart 2013. Jan-Peter van Goesije, Jos Hahurij, Tonny Wildvank en Stefan Hulman waren aanwezig vanuit het loket.
4. Afnemen van telefonische interviews en vragen per mail bij afnemers tussen 27-4 april 2013.
5. Conceptrapportage voorleggen aan loket voor hoor en wederhoor voor een check op feitelijke onjuistheden. De reactie van 9292 heeft niet geleid tot het aanpassen van het eindoordeel door het review team.
6. De conceptrapportage is daarna voorgelegd aan NDOV. De schriftelijke reactie (zie bijlage H) van NDOV van 2 mei 2013 heeft geleid tot een extra overleg op 14 mei 2013 tussen het Ministerie van Infrastructuur en Milieu (projectleiding NDOV en een vertegenwoordiger van de Hoofd Directie Juridische Zaken) en het review team aangevuld met Van Doorne Advocaten. De uitkomsten van dit overleg zijn verwerkt in de definitieve rapportage.

Bronnen waarop het loket is getoetst:

- Licentieovereenkomst zoals aangeboden op 28 maart 2013
- Changemanagement procesboek
- Interviews per telefoon en mail met afnemers van het loket.
- Voorbeeld servicemails
- Antwoorden van servicedesk medewerkers
- Website 9292opendata.org
- Interviews met medewerkers

5 Bijlages

Bijlage A	Tabel met brongegevens die getoetst zijn
Bijlage B	Mail met 9292 bevestiging over levering bijlage 1 publicatiedocument
Bijlage C	Voorbeeld mail met communicatie richting afnemers
Bijlage D	Voorbeeld incidentinformatiesysteem
Bijlage E	Overzicht afnemersonderzoek
Bijlage F	Changehandboek met beschrijving wijzigingen brongegevens
Bijlage G	Notitie + bijlage juridische check advocatenkantoor Van Doorne
Bijlage H	Opmerkingen nav toetsing ND-OV door Rebel (2 mei 2013)

Bijlage A: tabel met brongegevens

Onderstaande tabel geeft een overzicht van de door 9292 aangegeven beschikbare brongegevens op moment van toetsing . Onderstaand overzicht gaat uit van de brongegevens zoals gepubliceerd in het kaderdocument op 31 augustus 2012 door het NDOV.

Vervoerder	Koppel-vlak	versie publicatiedocument	Beschikbaar	versie 9292	versie Documentatie
GVB Amsterdam	kv1	8.1.0.0	JA	8.1.1.0	8.1.1.0
GVB Amsterdam	kv6	8.1.0.0	NEE		
GVB Amsterdam	kv15	8.1.0.0	NEE		
GVB Amsterdam	kv17	8.1.0.0	NEE		
HTM Den Haag	kv1	8.1.0.0	JA	8.1.0.0	8.1.0.0
HTM Den Haag	kv6	8.1.0.0	JA	8.1.1.0	8.1.1.0
HTM Den Haag	kv15	8.1.0.0	NEE		
HTM Den Haag	kv17	8.1.0.0	NEE		
RET Rotterdam	PAS	N/A	JA	N/A	
Arriva	kv1	8.1.0.0	JA	8.1.0.0	8.1.0.0
Arriva	kv6	8.1.0.0	JA	8.1.1.0	8.1.1.0
Arriva	kv15	8.1.0.0	JA	8.1.0.0	8.1.0.0
Arriva	kv17	8.1.0.0	NEE		
Arriva	kv19	8.1.0.0	NEE		
Connexion	kv1	8.1.0.0	JA	8.1.0.0	8.1.0.0
Connexion	kv6	8.1.0.0	JA	8.1.0.0	8.1.0.0
Connexion	kv15	8.1.0.0	JA	8.1.0.0	8.1.0.0
Connexion	kv17	8.1.0.0	JA	8.1.0.0	8.1.0.0
EBS	kv1	8.1.0.0	JA	8.1.0.0	8.1.0.0
EBS	kv6	8.1.0.0	NEE		
EBS	kv15	8.1.0.0	NEE		
EBS	kv17	8.1.0.0	NEE		
Obuzz	kv1	8.1.1.0	JA	8.1.1.0	8.1.1.0
Obuzz	kv6	8.1.1.0	JA	8.1.1.0	8.1.1.0
Syntus	kv1	8.1.1.0	JA	8.1.1.0	8.1.1.0
Syntus	kv6	8.1.1.0	NEE		
Syntus	kv15	8.1.0.0	NEE		
Syntus	kv17	8.1.0.0	NEE		
Veolia	kv1	8.05	JA	8.1.1.0	8.1.1.0
Veolia	kv6	8.1.0.0	JA	8.1.1.0	8.1.1.0
Veolia	kv19	8.1.0.0	NEE		
Spoorvervoerders	IFF	N/A	JA	N/A	IFF / NS

Bijlage B: Mail met 9292 bevestiging over levering bijlage 1 publicatiedocument

Reinier van der Vusse

Van: RIG_Servicedesk <servicedesk@9292.nl>
Verzonden: donderdag 4 april 2013 12:22
Aan: Reinier van der Vusse
Onderwerp: RE: vraag over licentievoorwaarden

Geachte heer van der Vusse,

Inderdaad, de inhoud van bijlage 1 valt onder de definitie NDOV Levering. Zoals in het 'Kaderdocument' staat onder loket en uitgangspunten voor het loket, is het loket niet verantwoordelijk voor de kwaliteit van brongegevens omdat dit een verantwoordelijkheid is van leveranciers (vervoerders en overheden). Deze kwaliteit houdt in inhoud, formaat, tijdigheid, volledigheid en documentatie. Tevens staat in dit document vermeld dat vervoerders en overheden afspraken maken en vastleggen welke brongegevens beschikbaar gesteld moeten worden. Wij hopen dat binnenkort deze afspraken definitief worden gemaakt.

Met vriendelijke groet,

Namens Servicedesk 9292,
 Rignalda Fleming

92 9292 | REISinformatiegroep bv
92 Postbus 19319
 3501 DH Utrecht

Catharijnesingel 39
 3511 GC Utrecht

E-mail: Servicedesk@9292.nl
 Telefoon: +31 (0) 88 076 06 16
 Fax: +31 (0) 88 076 06 99

0900 9292, www.9292.nl, [m.9292.nl](tel:09009292)

9292 is een merknaam van REISinformatiegroep bv

Van: Reinier van der Vusse [<mailto:Reinier.vander.Vusse@Rebelgroup.com>]
Verzonden: woensdag 3 april 2013 13:37
Aan: RIG_Servicedesk
Onderwerp: vraag over licentievoorwaarden

LS,

In de vernieuwde licentievoorwaarden wordt 'NDOV levering' genoemd. Houdt 9292 hier de dynamische bijlage 1 van het publicatiedocument van 'Kaders voor een loket voor brongegevens reisinformatie openbaar vervoer' zoals te vinden op https://www.google.nl/url?sa=t&rc=1&q=&esrc=s&source=web&cd=1&cad=rja&ved=0CDEQFjAA&url=http%3A%2F%2Fwww.rijksoverheid.nl%2Fbestanden%2Fdocumenten%2Fpublicaties%2Fformulieren%2F2012%2F08%2F31%2Fkaders_voor_een_loket_voor_brongegevens_reisinformatie_openbaar_vervoer%2Fienm-bsk-2012-167812-01-publicatiedocument_criteria_voor_de Markt_ndov.pdf&ei=sqBcUaquNKbBQQWpoYGYBp&usq=AFCiCNEvfHY3fAo3OBYVGosiiZV5L4Vw&sig2=tSatL1D4wYbgNuGV2XstQw&bvm=bv.44770516.d.d2k

Ik hoor graag van u.

Met vriendelijke groet,

Bijlage C: Voorbeeld mail met communicatie richting afnemers

Gofferje, Cynthia (C)

Van: RIG_Servicedesk
Verzonden: dinsdag 26 maart 2013 7:39
Onderwerp: KV6 Arriva

Beste afnemers van opendata,



Vanaf 25 maart om 23:10 tot 26 maart 2013 8:43 uur is de levering van KV6 Arriva onderbroken geweest.

De reden hiervan is dat wij geen data van Arriva hebben ontvangen. Inmiddels ontvangen wij data van Arriva, waardoor de levering van KV6 Arriva weer is hervat.

Wij vertrouwen erop u hiermee geïnformeerd te hebben.

Met vriendelijke groeten.

Cynthia Gofferjé
Senior Servicedeskmedewerker

 9292 | REISinformatiegroep bv
Postbus 19319
 3501 DH Utrecht

Catharijnesingel 39
3511 GC Utrecht

Email: servicedesk@9292.nl
Telefoon: +3188 0760616
Fax: +3188 0760699

0900-9292, www.9292.nl, m. 9292.nl



9292 is een merknaam van REISinformatiegroep bv

Bijlage D: Voorbeeld incidentinformatiesysteem

Eerstelijns melding 13 03 0158

Page 1 of 2

Eerstelijns melding 13 03 0158
 Reiziger, OV

Aanmelder		Aard melding	
Klant	OV Reiziger	Soort binnenkomst	Telefonisch
Aanmelder	Reiziger, OV	Soort melding	Storing
Locatie/Regio		Impact	
Plaats		Urgentie	
Telefoonnummer		Extern nummer	
E-mail	ovreiziger@9292.nl	Object	
		Object ID	
		Soort	
Omschrijving			
Categorie	Conversie SIRI naar Bison	Subcategorie	Realtime ontvangst
Korte omschrijving	Te lage KV6 ontvangst vanuit HTM prio1		
Verzoek	Actie		
<p>23-03-2013 22:00 Cynthia Gofferje - Yong: Van Thomas Koch ontvangen wij vandaag om 18:35 uur dat er sinds 15 min geen KV6 van HTM werd ontvangen.</p> <p>De watchdog van 9292 gaf de melding status ROOD voor te lage KV6 ontvangst vanuit HTM vanaf 18:01 uur. Dat betekent dat de ontvangst pas vanaf 17:31 uur onderbroken werd.</p> <p>Vanaf 19:07:35 uur gaf de melding weer de status GROEN.</p>	<p>23-03-2013 22:00 Cynthia Gofferje - Yong: ICT sm gebeld en er heeft herstart plaatsgevonden en vanaf 19:07:35 uur had de melding weer de status GROEN.</p> <p>Dit een bekend bug bij HTM. Zodra er bij HTM een hiccup is, komt de datastroom bij 9292 niet automatisch op gang en moet er een herstart plaatsvinden. HTM gaat hiervoor een fix doen. Centraalmeldpunt, TydHijden, IvanRijn en TRademaker zijn op de hoogte gebracht.</p> <p>Alle afnemers van Opendata zijn op de hoogte gebracht dat er tussen 17:31 en 19:07 uur een onderbreking van de KV6 levering heeft plaatsgevonden.</p> <p>GOVI is niet op de hoogte gebracht, omdat er geen watchdogmelding is geweest van te lage KV6 verzending.</p>		
Planning		Afhandeling	
Prioriteit	1 (fataal)	Behandelaarsgroep	ServiceDesk
Doorlooptijd	4 uur	Behandelaar	Gofferje - Yong, Cynthia
Datum afspraak	25 maart 2013 12:00	Bestede tijd	0:00
		Status	Gesloten
		Gereed	 23 maart 2013 21:59
		Afgemeld	 23 maart 2013 21:59
Aanmelding		Standaardoplossing	
Datum aanmelding	23 maart 2013 21:50	Standaardoplossing	

Bijlage E: Overzicht afnemersonderzoek

afnemer	info	licentie gelijk aan website overeenkomst	betaling aan loket	bereikbaarheid en incidenten melden
1	tel	recente mail met wijzigingen gestuurd	0 euro	goed bereikbaar
2	tel	recente mail met wijzigingen gestuurd	0 euro	goed
3	Mail verstuurd			
4	tel	recente mail met wijzigingen gestuurd	weet het niet, geen factuur gehad	geen gebruik van gemaakt
5	geen afnemer meer			
6	tel	zoals gecommuniceerd op website	0 euro	geen gebruik van gemaakt
7	tel	aangemeld via website tegen gepubliceerde licentie	0 euro	geen gebruik van gemaakt
8	geen afnemer meer			
9		zoals gecommuniceerd op website	0 euro	geen gebruik van gemaakt
10	mail verstuurd			
11	mail verstuurd			
12	mail verstuurd			
13				
14	geen gehoor			
15		recente mail met wijzigingen gestuurd	0 euro	goed
16	8.30	recente mail met wijzigingen gestuurd	0 euro	geen gebruik van gemaakt
17	mail verstuurd	zoals gecommuniceerd op website	0 euro	geen gebruik van gemaakt
18	mail verstuurd	aangemeld via website tegen gepubliceerde licentie	0 euro	geen gebruik van gemaakt
19	mail verstuurd			
20	mail verstuurd			
21	mail verstuurd			
22	mail verstuurd			
23	Mail verstuurd	Niet, kreeg naar aanleiding van onderzoek wel aankondiging	0 euro	geen gebruik van gemaakt
24	mail verstuurd			
25	mail verstuurd			
26	mail verstuurd			
27	mail verstuurd			
28	mail verstuurd			

Bijlage F: Changehandboek met beschrijving wijzigingen brongegevens

Bijlage G: Notitie + bijlage juridische check advocatenkantoor Van Doorne

NOTITIE

Aan Reinier van der Vusse en Lenny van Klink (Rebel Group)
Van Kees Stuurman
Referentie 45002983
Inzake Toetsing voorwaarden 9292OV
Datum 16 mei 2013

1. Inleiding

Deze notitie bevat de resultaten van een in het kader van het project ND-OV uitgevoerde toetsing van de mate waarin de door de Reisinformatiegroep B.V. gehanteerde voorwaarden voor het verstrekken van in het project gedefinieerde brongegevens thans voldoen aan de daaraan door de overheid gestelde criteria.

Conform de opdrachtomschrijving heeft toetsing van de aangeboden voorwaarden plaatsgevonden tegen de volgende criteria zoals beschreven in het document "Project ND-OV. Kaders voor een loket voor brongegevens reisinformatie openbaar vervoer":

criterium	inhoud
6	Een loket levert brongegevens onder uniforme voorwaarden (voorbeeldlicentie/ gebruiksovereenkomst) aan afnemers
11	In de gebruiksvoorwaarden zijn bepalingen opgenomen over gebruiksrecht, misbruik en aansprakelijkheid conform de voorbeeldlicentie
13	Een loket heeft een opzegtermijn van tenminste drie jaar
14	Brongegevens zijn gratis
15	Voor verstrekking van brongegevens kan aan afnemers een vergoeding van maximaal € 1000 per jaar (exclusief BTW) worden gevraagd
17	Een loket heeft een geschillenregeling

De aan deze criteria getoetste voorwaarden zijn de 9292 Open OV Data Licentievoorwaarden d.d. 28 maart 2013 welke worden gehanteerd door de Reisinformatiegroep B.V.

2. Uitvoering toetsing

De hierboven genoemde voorwaarden zijn door de Reisinformatiegroep B.V. op verzoek van de Rebel Group ter beschikking gesteld naar wij begrijpen zonder dat zij er mee bekend was dat de aanvraag plaatsvond in het kader van de hier bedoelde toetsing. Dit wijst er op dat de Reisinformatiegroep B.V. onder uniforme voorwaarden (criterium 6) gegevens uitlevert. Ook de presentatie van de Reisinformatiegroep B.V. op internet wijst daarop.

Toetsing van de overige hierboven weergegeven criteria (11 t/17) vraagt om een toetsing op artikelniveau. Deze toetsing heeft plaatsgevonden door een beoordeling van de voorwaarden op de volgende onderwerpen: gebruiksrecht, misbruik, opzegtermijn, vergoedingen, aansprakelijkheid en geschillenregeling. De op deze onderwerpen betrekking hebbende onderdelen van de voorwaarden en daarop gebaseerde bevindingen zijn opgenomen in bijlage bij deze notitie.

Van Doorne N.V. is gevestigd te Amsterdam en ingeschreven in het handelsregister onder nummer 34199342. Van Doorne N.V. is de enige opdrachtnemer van alle werkzaamheden. Op deze werkzaamheden en alle rechtsverhoudingen met derden zijn van toepassing de Algemene Voorwaarden van Van Doorne N.V. en haar dochtermaatschappijen, waarin een beperking van aansprakelijkheid is opgenomen. Deze Voorwaarden die zijn gedeponeerd ter griffie van de rechtbank te Amsterdam, kunnen worden geraadpleegd op www.vandoorne.com en worden op verzoek toegezonden.

Van Doorne N.V. has its registered offices in Amsterdam and is registered with the Commercial Register under number 34199342. Van Doorne N.V. is the exclusive contracting party in respect of all commissioned work. This work and all legal relations with third parties shall be governed by the General Terms of Van Doorne N.V. and its subsidiaries which include a limitation of liability. These Terms, which have been filed with the District Court at Amsterdam, may be consulted at www.vandoorne.com and will be forwarded upon request.

3. Bevindingen

De hierboven beschreven toetsing leidt tot de bevindingen zoals hierna weergegeven. Binnen een criterium te onderscheiden deelcriteria worden daarbij apart behandeld. De daarbij gehanteerde aanduidingen (sub A etc.) verwijzen terug naar de redactie van de betreffende bepalingen uit de voorbeeldlicentie.

Criterium	Bevindingen inzake 9292 Open OV Data Licentievoorwaarden
6. Een loket levert brongegevens onder uniforme voorwaarden aan afnemers.	De wijze van presentatie en terbeschikkingstelling van de voorwaarden wijst er op dat aan dit criterium wordt voldaan.
11. In de gebruiksvoorwaarden zijn bepalingen opgenomen over gebruiksrecht, misbruik en aansprakelijkheid conform de voorbeeldlicentie	<p><u>Gebruiksrecht:</u> sub A (niet-exclusieve licentie): de voorwaarden bevatten een daartoe strekkende bepaling; sub B (loket verstrekt brongegevens): de voorwaarden bevatten een daartoe strekkende bepaling; sub C (wijziging structuur): niet expliciet benoemd; artikel 7.2 (verbeteringen) vormt mogelijk een aanwijzing dat hieraan kan worden voldaan; termijnen zijn niet vermeld; sub D (beschrijving te vinden in bijlage): de voorwaarden bevatten een daartoe strekkende bepaling; sub E (geen interpretatie): de voorwaarden bevatten een daartoe strekkende bepaling.</p> <p><u>Misbruik:</u> sub A (ander gebruik dan redelijkerwijze bedoeld): de voorwaarden bevatten een daartoe strekkende bepaling; sub B (naam vervoerders niet schaden; oordeelloze weergave): de voorwaarden bevatten een daartoe strekkende bepaling; sub C (integer gebruik; geen benadeling OV-bedrijven): wordt redelijkerwijze aan voldaan; sub D (niet suggereren dat leveranciers brongegevens gecontroleerd hebben): niet expliciet aangetroffen; kan mogelijk wel uit de tekst worden afgeleid. In voorkomende gevallen zal het oordeel van de rechter bepalend zijn.</p> <p><u>Aansprakelijkheid:</u> de inhoud van de aansprakelijkheidsclausule is niet conform de voorbeeldlicentie. De betreffende tekst van de voorbeeldlicentie is naar ons oordeel echter geen rechtens afdwingbare contracttekst die adequate bescherming zal bieden tegen aanspraken van afnemers dan wel derden. De in de 9292 Open OV Data Licentievoorwaarden opgenomen beperkingen van aansprakelijkheid achten wij in beginsel wel rechtens afdwingbaar. De aansprakelijkheid van RIG is daarbij weliswaar niet volledig uitgesloten maar wel sterk beperkt hetgeen kan bijdragen aan de mate van afdwingbaarheid van deze clausule en daarmee aan de continuïteit van RIG . Wij nemen ook aan dat dit laatste de ratio is van de in de voorbeeld licentie opgenomen bepaling inzake aansprakelijkheid.</p>

	Bescherming tegen ketenaansprakelijkheid (waarmee naar wij aannemen wordt geduid op aanspraken van derden) is voor wat betreft intellectuele eigendomsinbreuken gedekt; voor overige aanspraken ontbreekt een dergelijke vrijwaring.
13. Een loket heeft een opzegtermijn van tenminste drie jaar	De voorwaarden bevatten een daartoe strekkende bepaling
14. Brongegevens zijn gratis	De voorwaarden bevatten een daartoe strekkende bepaling
15. Voor verstrekking van brongegevens kan aan afnemers een vergoeding van maximaal € 1000 per jaar (exclusief BTW) worden gevraagd	Uit de voorwaarden blijkt dat thans aan dit criterium wordt voldaan
17. Een loket heeft een geschillenregeling	De voorwaarden bevatten een daartoe strekkende bepaling

De hierboven weergegeven bevindingen zijn geldig voor de voorwaarden zoals verkregen op 28 maart 2013. Nadien opgetreden wijzigingen zijn niet verwerkt.

Bijlage bij de Notitie "Toetsing voorwaarden 9292OV"

16 mei 2013

	9292 Open OV Data Licentievoorzwaarden 28 maart 2013	Bevindingen
<p>Criteria</p> <p>Gebruiksrecht (eis: conform voorbeeldlicentie)</p> <p>3. Gebruiksrecht</p> <p>A. Een loket verleent aan een afnemer, vanaf de datum van ondertekening van deze licentie / gebruiks-overeenkomst, een niet-exclusieve licentie voor het gebruik van brongegevens. Afnemer mag brongegevens, al dan niet in bewerkte vorm doorleveren aan partijen tegen dezelfde voorwaarden.</p> <p>B. Loket verstrekt brongegevens.</p> <p>C. Een loket is in staat om wijzigingen in de structuur van een brongegeven te verwerken. Wijzigingen in de structuur van een brongegeven worden minimaal 6 maanden voor invoering van de wijziging door een loket doorgegeven aan de afnemers. Een loket is in staat om uitbreidingen in het assortiment van brongegevens binnen een maand te verwerken.</p> <p>D. De beschrijving van brongegevens inclusief een beschrijving van bijbehorende documentatie is te vinden in de bijlage bij deze overeenkomst. Deze bijlage is een dynamisch document. Door overheden en vervoerders zullen / kunnen nieuwe afspraken omtrent brongegevens worden gemaakt.</p> <p>E. Brongegevens zijn niet geschikt voor het interpreteren van Openbaar Vervoer prestaties.</p>	<p>1 – Definities (...) Gebruiken a. hosten, opslaan, kopiëren, distribueren, uitvoeren, weergeven en anderszins gebruiken van de Datalevering of een deel daarvan samen met Licentienemerproducten; (...); b. uitgeven van kopieën van en communiceren en anderszins beschikbaar maken voor het publiek van de Datalevering of een deel daarvan samen met Licentienemerproducten; (...); Datalevering RIG-Product of NDOV Levering, afhankelijk van de onder de Overeenkomst afgenomen data(collectie) NDOV Levering (Door)levering van een data set in de zin van het Besluit Personenvervoer 2000 en opvolgende wet- en regelgeving, zoals aangeleverd door Vervoerders. (...); RIG-Product delen van de inhoud van de 9292-Database waarvoor onder deze Datalicentievoorzwaarden een licentie wordt verleend zoals vermeld in de desbetreffende SLA voor Datalevering en de productbeschrijving. SLA: De SLA geeft de aard en omvang van de Datalevering weer.</p> <p>2 – Reikwijdte van de licentie 2.1 Onder de voorzwaarden van deze Datalicentievoorzwaarden verleent RIG de Licentienemer een niet-exclusieve, wereldwijde licentie voor het Gebruik van een Datalevering, met dien verstande dat deze licentie niet strekt tot een verplichting de Datalevering te Gebruiken.</p>	<p>9292OV: Sub A: (niet-exclusieve licentie): bevat een daartoe strekkende bepaling; Sub B: (loket verstrekt brongegevens): bevat een daartoe strekkende bepaling; Sub C: (wijziging structuur): niet expliciet benoemd; artikel 7.2 (Verbeteringen) vormt mogelijk een aanwijzing dat hieraan kan worden voldaan; termijnen zijn niet vermeld; Sub D: (beschrijving te vinden in bijlage). bevat een daartoe strekkende bepaling (beschrijving opgenomen in SLA); Sub E: (geen interpretatie): bevat een daartoe strekkende bepaling (in art. 3.1. opgenomen).</p>

	<p>2.2 Tenzij anders overeengekomen, omvat de aanspraak op het Gebruik van de Datalevering tevens het recht om de Datalevering tijdelijk te kopiëren naar het (werk)geheugen van de computer van de Licentienemer, de Datalevering te kopiëren naar en op te slaan op harde schijven en andere dataopslagmedia van de Licentienemer en back-ups te maken van de Datalevering voor zover noodzakelijk voor het aanbieden van Licentienemerproducten.</p> <p>2.3 De Licentienemer ziet erop toe dat de sublicentienemer onvoorwaardelijk instemt met deze Datalicentievoorwaarden. Licentienemer houdt bij aan wie een sublicentie wordt verleend. Bij vermoeden van misbruik of inbreuk op deze Datalicentie-voorwaarden verschaft Licentienemer op eerste verzoek van RIG, aan RIG of een door RIG aangewezen derde per ommekeer inzage hierin.</p> <p>3. Licentievoorwaarden</p> <p>3.1 De Datalevering wordt ontwikkeld en is primair geschikt voor het aanbieden van reisinformatie, maar is niet beperkt tot dit gebruik. De Datalevering of een combinatie van Dataleveringen is niet geschikt voor doeleinden met betrekking tot het interpreteren van de prestaties van Vervoerders. De Licentienemer Gebruikt de Datalevering of een combinatie van Dataleveringen niet buiten de reikwijdte en de voorwaarden van de onder deze Datalicentievoorwaarden verleende licentie of aanvullende, specifiek overeengekomen, instructies.</p> <p>3.2 De Licentienemer mag de Datalevering niet Gebruiken om:</p> <ul style="list-style-type: none"> a. een Licentienemerproduct aan te bieden dat opzettelijk een nadelige invloed heeft op de doelstelling van RIG om de brede beschikbaarheid van open informatie over openbaar vervoer voor het publiek te bevorderen, bijvoorbeeld het opzettelijk onjuist informeren van eindgebruikers; of b. een Licentienemerproduct aan te bieden dat op enige wijze onethisch of onrechtmatig is jegens derden, met name Vervoerders, bijvoorbeeld het 	
--	---	--

	<p>aanmoedigen van zwaartrijden.</p> <p>3.3 De Licentienemer treft de juiste technische en organisatorische maatregelen om gegevensverlies, ongeoorloofde toegang tot data of misrepresentatie van de Datalevering te voorkomen. Daarom vaardigt RIG van tijd tot tijd (beveiligings-)richtlijnen uit die de Licentienemer voor eigen risico en kosten dient toe te passen. Voor zover noodzakelijk installeert en implementeert de Licentienemer op eigen risico en kosten de Dataleveringen en eventuele relevante en technisch adequate software die de werking van de Datalevering niet verstoort of onveilig maakt.</p> <p>3.4 De systemen van de Licentienemer voldoen aan de huidige technische normen en zijn – voor zover van toepassing – adequaat om de Datalevering of de Licentienemerproducten voor eindgebruikers snel en nauwkeurig beschikbaar te maken.</p> <p>3.5 De Licentienemer leeft de van toepassing zijnde wetten en regels na.</p> <p>3.6 De Licentienemer mag niet de indruk wekken dat hij voor of namens RIG of Vervoerders handelt, tenzij hierover expliciete afspraken over zijn tussen Licentienemer en RIG of Vervoerder.</p> <p>3.7 Niets in deze Datalicentievoorwaarden beperkt de Licentienemer in het gebruik van content die hij elders verkrijgt of van de uitoefening van de rechten die hij uit hoofde van de wet heeft.</p> <p>3.8 Om misbruik te voorkomen, behoudt RIG zich het recht voor op eigen kosten redelijke maatregelen te treffen om te onderzoeken en te controleren of de Licentienemer de Datalevering niet Gebruikt buiten de onder deze Datalicentievoorwaarden verleende rechten en voorwaarden of voor andere ongeoorloofde doeleinden zoals specifiek verboden onder deze Datalicentievoorwaarden.</p> <p>5 – Intellectuele Eigendomsrechten (...)</p> <p>5.2 De Licentienemer verkrijgt het recht op het Gebruik van de Datalevering uitsluitend voor zover dit</p>
--	---

<p>Misbruik (eis: conform voorbeeldlicentie)</p> <p>4. Misbruik</p> <p>A. Afnemers zullen ervoor zorgen dat brongegevens direct of indirect niet misbruikt worden, waaronder wordt verstaan elk ander gebruik dan het gebruik waarvoor brongegevens redelijkerwijs zijn bedoeld.</p> <p>B. Afnemers zullen ervoor zorgen dat de naam van vervoerders niet wordt geschaad anders dan door een oordeelloze weergave van waarheidsgetrouwe feiten.</p> <p>C. Afnemers zullen er voor zorgen dat</p>	<p>uitdrukkelijk onder deze Datalicentievoorwaarden is verleend. Deze Datalicentievoorwaarden strekken op geen enkele wijze tot overdracht van eigendom van Intellectuele Eigendomsrechten van RIG aan de Licentienemer of vice versa.</p> <p>11 – Diversen</p> <p>11.1 Tenzij uitdrukkelijk anders blijkt uit deze Datalicentie-voorwaarden is Licentienemer niet gerechtigd de rechten en verplichtingen voortkomend uit de Overeenkomst aan derden over te dragen zonder de voorafgaande schriftelijke goedkeuring van RIG. RIG zal een dergelijke goedkeuring niet op onredelijke gronden weigeren.</p>	
	<p>2.3 De Licentienemer ziet erop toe dat de sublicentienemer onvoorwaardelijk instemt met deze Datalicentievoorwaarden. Licentienemer houdt bij aan wie een sublicentie wordt verleend. Bij vermoeden van misbruik of inbreuk op deze Datalicentie-voorwaarden verschaft Licentienemer op eerste verzoek van RIG, aan RIG of een door RIG aangewezen derde per ommeegaande inzage hierin.</p> <p>3.1 De Datalevering wordt ontwikkeld en is primair geschikt voor het aanbieden van reisinformatie, maar is niet beperkt tot dit gebruik. De Datalevering of een combinatie van Dataleveringen is niet geschikt voor doeleinden met betrekking tot het interpreteren van de</p>	<p>9292OV:</p> <p>- sub A (ander gebruik dan redelijkerwijze bedoeld): de voorwaarden bevatten een daartoe strekkende bepaling (artikel 3 en context);</p> <p>- sub B (naam vervoerders niet schaden; oordeelloze weergave): de voorwaarden bevatten een daartoe strekkende bepaling (art. 3.2 sub b);</p> <p>- sub C (integer gebruik; geen benadeling OV-bedrijven): de</p>

<p>brongegevens integer gebruikt worden, zodat openbaar vervoerbedrijven niet worden benadeeld.</p> <p>D. Afnemers zullen er voor zorgen dat niet gesuggereerd wordt dat reisinformatie die wordt getoond, is gecontroleerd en juist bevonden door leveranciers van brongegevens.</p>	<p>prestaties van Vervoerders.</p> <p>De Licentienemer Gebruikt de Datalevering of een combinatie van Dataleveringen niet buiten de reikwijdte en de voorwaarden van de onder deze Datalicentievoorwaarden verleende licentie of aanvullende, specifiek overeengekomen, instructies.</p> <p>3.2 De Licentienemer mag de Datalevering niet Gebruiken om:</p> <p>a. een Licentienemerproduct aan te bieden dat opzettelijk een nadelige invloed heeft op de doelstelling van RIG om de brede beschikbaarheid van open informatie over openbaar vervoer voor het publiek te bevorderen, bijvoorbeeld het opzettelijk onjuist informeren van eindgebruikers; of</p> <p>b. een Licentienemerproduct aan te bieden dat op enige wijze onethisch of onrechtmatig is jegens derden, met name Vervoerders, bijvoorbeeld het aanmoedigen van zwartrijden.</p> <p>3.6 De Licentienemer mag niet de indruk wekken dat hij voor of namens RIG of Vervoerders handelt, tenzij hierover expliciete afspraken over zijn tussen Licentienemer en RIG of Vervoerder.</p> <p>3.8 Om misbruik te voorkomen, behoudt RIG zich het recht voor op eigen kosten redelijke maatregelen te treffen om te onderzoeken en te controleren of de Licentienemer de Datalevering niet Gebruikt buiten de onder deze Datalicentievoorwaarden verleende rechten en voorwaarden of voor andere ongeoorloofde doeleinden zoals specifiek verboden onder deze Datalicentievoorwaarden.</p>	<p>voorwaarden bevatten een daartoe redelijkerwijze strekkende bepaling (3.2 sub b)¹;</p> <p>- sub D (niet suggereren dat leveranciers brongegevens gecontroleerd hebben); niet expliciet aangetroffen; kan mogelijk wel uit art. 3.2 sub b en art. 3.6 worden afgeleid. In voorkomende gevallen zal het oordeel van de rechter bepalend zijn.</p>
<p>Vergoeding (eis: brongegevens zijn gratis; voor verstrekkingen max. € 1000 per jaar (ex BTW))</p>	<p>4 – Prijs en betaling</p> <p>4.1 Het recht op het Gebruiken van de Datalevering zoals verleend onder deze Datalicentievoorwaarden is gratis. Door Licentienemer eventueel verschuldigde</p>	<p>9292OV:</p> <p>- gebruik: de voorwaarden bevatten een daartoe strekkende bepaling;</p> <p>- levering: uit de voorwaarden blijkt</p>

¹ Hoewel strikt genomen niet elk benadeling ook onrechtmatig dan wel onethisch behoeft te zijn.

	<p>kosten voor levering van de data aan de Licentienemer worden in de desbetreffende SLA vermeld. Het bedrag van de Datalevering en/of combinatie van Dataleveringen overschrijdt het door overheden en Vervoerders gezamenlijk vastgestelde maximum niet.</p> <p>4.2 Met in achtneming van het bepaalde in artikel 4.1, laatste zin heeft RIG het recht de in de desbetreffende SLA vermelde prijzen en tarieven (indien van toepassing) op enig moment aan te passen. In het geval dat de Licentienemer een dergelijke aanpassing afwijst, is de Licentienemer gerechtigd binnen dertig (30) dagen na kennisgeving van deze aanpassing door RIG de Overeenkomst te beëindigen op de datum waarop de aanpassing van kracht zou worden.</p> <p>4.3 De Licentienemer ziet erop toe dat betalingen conform de instructies van RIG en niet later dan dertig (30) dagen na de factuurdatum worden gedaan. Indien de Licentienemer niet binnen de voorgeschreven termijn of niet het volledige bedrag betaalt, is de Licentienemer van rechtswege in gebreke en is de Licentienemer vanaf die dag de wettelijke rente en eventuele gerechtelijke of buitengerechtelijke kosten verschuldigd die met betrekking tot een dergelijke te late of onvolledige betaling worden gemaakt.</p> <p>4.4 Bij het niet voldoen aan de betalingstermijn is RIG gerechtigd de verplichtingen uit hoofde van deze Datalicentievoorwaarden op te schorten, dan wel conform artikel 9.4 te handelen.</p>	<p>dat thans aan dit criterium wordt voldaan.</p>
<p>Opzegtermijn (eis: tenminste drie jaar)</p>	<p>9.1 De Overeenkomst is van kracht met ingang van de Ingangsdatum en heeft een looptijd van 1 jaar, tenzij schriftelijk anders overeengekomen. Na de initiële duur wordt de Overeenkomst stitziwend verlengd voor aansluitende perioden van telkens 1 jaar, tenzij Licentienemer het Gebruik van de Datalevering beëindigt en/of de Overeenkomst opzegt per aangetekende brief of langs elektronische weg met inachtneming van een opzegtermijn van twee (2) maanden vóór het einde van de desbetreffende</p>	<p>9292OV: bevat een daartoe strekkende bepaling</p>

	<p>periode. Aan RIG komt in dit verband een opzegtermijn toe van tenminste drie (3) jaar.</p>	
<p>Aansprakelijkheid (eis: conform voorbeeldlicentie)</p> <p>7. Aansprakelijkheid</p> <p>A. Een loket sluit elke aansprakelijkheid uit.</p> <p>B. Een loket sluit ketenaansprakelijkheid uit.</p>	<p>5.5 RIG vrijwaart de Licentienemer tegen door de Licentienemer geleden verlies of schade als gevolg van een claim van derden dat de Datalevering, wanneer dit wordt Gebruikt conform deze Data-Licentievoorwaarden, een inbreuk vormt op Intellectuele Eigendomsrechten van derden. Om de vrijwaring van toepassing te laten zijn met betrekking tot een bepaalde claim, zal de Licentienemer:</p> <p>a. RIG onmiddellijk schriftelijk van een dergelijke claim in kennis stellen;</p> <p>b. de afwikkeling van de zaak, inclusief eventuele getroffen schikkingen aan RIG overlaten;</p> <p>c. RIG voorzien van de relevante volmachten om zichzelf te beschermen, indien noodzakelijk in naam van de Licentienemer en redelijke informatie, assistentie en medewerking bij het verdedigen van de claim verlenen.</p> <p>Indien in rechte onherroepelijk vaststaat dat de door RIG ter beschikking gestelde RIG-Producten inbreuk maken op Intellectuele Eigendomsrechten van een derde of volgens de opvatting van RIG waarschijnlijk een dergelijke inbreuk zich voordoet, zal RIG, ter keuze van RIG:</p> <p>a. ervoor zorgdragen dat Licentienemer het RIG Product kan blijven Gebruiken;</p> <p>b. het RIG Product zodanig aanpassen of vervangen dat er geen sprake meer is van inbreuk, of</p> <p>c. na staking van het Gebruik van het RIG Product eventuele door de Licentienemer voor het desbetreffende RIG-Product betaalde tarieven terugbetalen met affrek van een redelijk, door RIG – ter exclusieve beoordeling van RIG – te bepalen</p>	<p>9292OV: de inhoud van de aansprakelijkheidsclausule is niet conform de voorbeeldlicentie. De betreffende tekst van de voorbeeldlicentie is naar ons oordeel geen rechtens afdwingbare contracttekst die adequate bescherming zal bieden tegen aanspraken van afnemers dan wel derden. De huidige tekst beschrijft slechts het gewenste resultaat.</p> <p>De ihb. in de artikelen 5 (Intellectuele Eigendomsrechten) en 8 (Aansprakelijkheid) van de 9292 Open OV Data Licentievoorwaarden opgenomen bepaling achten wij in beginsel wel rechtens afdwingbaar. De aansprakelijkheid van RIG is daarbij weliswaar niet volledig uitgesloten maar wel sterk beperkt hetgeen kan bijdragen aan de mate van afdwingbaarheid van deze clausule en daarmee aan de continuïteit van RIG. Wij nemen ook aan dat dit laatste de ratio is van de in de voorbeeld licentie opgenomen bepaling inzake aansprakelijkheid.</p> <p>Bescherming tegen keten-aansprakelijkheid (waarmee naar wij aannemen wordt geduid op aanspraken van derden) is voor wat betreft intellectuele eigendoms-</p>

	<p>gebruikstarief.</p> <p>Deze paragraaf bevat de volledige aansprakelijkheid van RIG en het enige rechtsmiddel dat de Licentienemer ter beschikking staat met betrekking tot inbreuk op de Intellectuele Eigendomsrechten en/ of RIG heeft geen aanvullende aansprakelijkheid met betrekking tot enige beweerde of bewezen inbreuk.</p> <p>7.3 (...) RIG is in geen geval aansprakelijk voor schade die voortvloeit uit data met betrekking tot de Datalevering die niet volledig, accuraat of actueel zijn.</p> <p>8 – Aansprakelijkheid</p> <p>8.1 De volledige aansprakelijkheid van RIG als gevolg van een toerekenbare tekortkoming onder deze Datalicentievoorwaarden of uit enige andere hoofde, daaronder uitdrukkelijk begrepen iedere tekortkoming in de nakoming van een overeengekomen garantieverplichting, is beperkt tot vergoeding van de directe schade. In geen geval bedraagt de totale aansprakelijkheid meer dan €10.000,- (tienduizend euro) gedurende de looptijd van de Overeenkomst.</p> <p>8.2 Aansprakelijkheid van de Partijen voor indirecte schade en gevolgschade, zoals verlies van winst, verlies van besparingen, verlies van inkomsten, verlies van uitkeringen, aantasting van goodwill, verlies als gevolg van bedrijfsonderbreking of verlies van Dataleveringen of data is uitgesloten.</p> <p>8.3 De volledige aansprakelijkheid van de Licentienemer als gevolg van een toerekenbare tekortkoming onder deze Datalicentievoorwaarden of uit enige andere hoofde is beperkt tot vergoeding van de schade tot een maximum van € 100.000,- (honderdduizend euro) gedurende de looptijd van de Overeenkomst.</p> <p>8.4 Niets in dit artikel 8 strekt tot uitsluiting of beperking van de aansprakelijkheid van de Partijen:</p> <p>a. voor overlijden of persoonlijk letsel;</p>	<p>inbreuken gedekt in artikel 5.7 (vrijwaring). Voor overige aanspraken ontbreekt een dergelijke vrijwaring.</p>
--	---	---

	<p>b. voor opzettelijk handelen en grove nalatigheid; c. met betrekking tot de vrijwaring zoals verleend door RIG en vermeld in artikel 5.5; d. met betrekking tot de vrijwaring zoals verleend door Licentienemer en vermeld in artikel 5.7; en e. misbruik van Vertrouwelijke Informatie.</p> <p>8.5 Tenzij een Partij onder deze Datalicentievoorwaarden blijvend niet in staat is haar verplichtingen na te komen, ontstaat de aansprakelijkheid van een Partij wegens toerekenbare tekortkoming slechts indien de in gebreke zijnde Partij een schriftelijke kennisgeving van een dergelijke tekortkoming heeft gekregen waarin een redelijke termijn is opgenomen waarbinnen de in gebreke zijnde Partij de tekortkoming kan zuiveren en de in gebreke zijnde Partij na een dergelijke termijn in gebreke blijft haar verplichtingen na te komen. De schriftelijke ingebrekestelling dient een volledige en gedetailleerde beschrijving van de tekortkoming te bevatten, zodat de in gebreke zijnde Partij de gelegenheid heeft op adequate wijze te reageren.</p> <p>8.6 Geen van de Partijen is gehouden haar verplichtingen na te komen, indien de desbetreffende Partij daarvan wordt weerhouden door overmacht zoals bedoeld in artikel 6:75 Burgerlijk Wetboek.</p> <p>5.4 Het risico van schade, verlies, diefstal of wederrechtelijke toe-eigening van de Datalevering of andere door RIG geboden informatie (codes, wachtwoorden, documentatie enz.) gaat over op de Licentienemer wanneer de Datalevering of de informatie ter beschikking komt van de Licentienemer of een vertegenwoordiger van de Licentienemer.</p> <p>5.5 RIG vrijwaart de Licentienemer tegen door de Licentienemer geleden verlies of schade als gevolg van een claim van derden dat de Datalevering, wanneer dit wordt Gebruikt conform deze Datalicentievoorwaarden, een inbreuk vormt op Intellectuele Eigendomsrechten van derden.</p> <p>Om de vrijwaring van toepassing te laten zijn met</p>
--	---

	<p>betrekking tot een bepaalde claim, zal de Licentienemer:</p> <ol style="list-style-type: none"> a. RIG onmiddellijk schriftelijk van een dergelijke claim in kennis stellen; b. de afwikkeling van de zaak, inclusief eventuele getroffen schikkingen aan RIG overlaten; c. RIG voorzien van de relevante volmachten om zichzelf te beschermen, indien noodzakelijk in naam van de Licentienemer en redelijke informatie, assistentie en medewerking bij het verdedigen van de claim verlenen. <p>Indien in rechte onherroepelijk vaststaat dat de door RIG ter beschikking gestelde RIG-Producten inbreuk maken op Intellectuele Eigendomsrechten van een derde of volgens de opvatting van RIG waarschijnlijk een dergelijke inbreuk zich voordoet, zal RIG, ter keuze van RIG:</p> <ol style="list-style-type: none"> a. ervoor zorgdragen dat Licentienemer het RIG Product kan blijven Gebruiken; b. het RIG Product zodanig aanpassen of vervangen dat er geen sprake meer is van inbreuk, of c. na staking van het Gebruik van het RIG Product eventuele door de Licentienemer voor het desbetreffende RIG-Product betaalde tarieven terugbetalen met aftrek van een redelijk, door RIG – ter exclusieve beoordeling van RIG – te bepalen gebruikstarief. <p>Deze paragraaf bevat de volledige aansprakelijkheid van RIG en het enige rechtsmiddel dat de Licentienemer ter beschikking staat met betrekking tot inbreuk op de Intellectuele Eigendomsrechten en/ of RIG heeft geen aanvullende aansprakelijkheid met betrekking tot enige beweerde of bewezen inbreuk.</p> <p>5.6 Onder deze vrijwaring is RIG niet aansprakelijk voor zover een dergelijke aansprakelijkheid het gevolg is van de inbreuk op deze Datalicentievoorwaarden door de Licentienemer.</p> <p>5.7 De Licentienemer vrijwaart RIG voor alle claims, verliezen en/of schade van derden op basis van het feit dat de door de Licentienemer gebruikte technologie</p>	
--	---	--

	<p>voor het aanbieden van Licentienemerproducten een inbreuk vormt op een Intellectueel Eigendomsrecht van derden.</p> <p>5.8 In het geval dat een sublicentienemer van de Licentienemer naar de opvatting van RIG inbreuk pleegt op de Intellectuele Eigendomsrechten van RIG of op een bepaling van deze Dataicentieverooraarden, zal de Licentienemer alle medewerking aan RIG verlenen zodat RIG verdere overtreding of inbreuk kan stoppen en voorkomen. Met dit oogmerk biedt de Licentienemer RIG op eigen kosten de informatie en medewerking die noodzakelijk is om doeltreffend actie te ondernemen.</p> <p>7.3 RIG garandeert niet dat de Datalevering volmaakt is of zonder Gebreken werkt. De verantwoordelijkheid voor een volledig, accurate en/ofactuele NDOV Levering ligt bij de Vervoerders. RIG is in geen geval aansprakelijk voor schade die voortvloeit uit data met betrekking tot de Datalevering die niet volledig, accuraat of actueel zijn. RIG mag de toegang tot de website waarlangs de Datalevering plaatsvindt tijdelijk weigeren of beperken voor preventief onderhoud of herstel- of aanpassingswerkzaamheden. RIG stelt alles in het werk om een dergelijke onderbreking tot een minimum te beperken en streeft ernaar een dergelijke onderbreking buiten OV spijtstijden te doen plaatsvinden en de Licentienemer daarover vooraf te informeren, voor zover de omstandigheden dat mogelijk maken.</p> <p>7.4 Voor zover bekend bij RIG, bevat de Datalevering bij levering geen virussen, logic bombs of trojaanse paarden die de systemen van de Licentienemer kunnen aantasten.</p> <p>7.5 RIG zal zich in redelijkheid inspannen eventuele Gebreken in de Datalevering binnen een redelijke termijn te verhelpen indien en voor zover de Licentienemer het desbetreffende Gebrek heeft gemeld met een gedetailleerde beschrijving en binnen een redelijke termijn nadat de Gebrek zich voordoet. Eventueel daarmee gepaard gaande kosten worden</p>
--	---

	<p>door RIG gedragen, tenzij de oorzaak of het optreden van de Gebrek direct door de Licentienemer werd veroorzaakt. RIG is gerechtigd tijdelijke oplossingen, alternatieve softwareoplossingen en probleemomzettelende beperkingen te implementeren.²</p>	
<p>Geschillenregeling (eis: loket heeft een geschillen- regeling)</p>	<p>10.2 Alle geschillen die voortkomen uit de Overeenkomst worden uitsluitend voorgelegd aan de bevoegde rechter te Utrecht.</p>	<p>9292OV: bevat een daartoe strekkende bepaling</p>

² Volledigheidshalve merken wij nog op dat ook elders in de overeenkomst bepalingen zijn opgenomen die dienen ter beperking van de aansprakelijkheid, zoals bijvoorbeeld artikel 5.4 (risico overgang).

Bijlage H: Opmerkingen nav toetsing ND-OV door Rebel (2 mei 2013)

Opmerkingen nav toetsing ND-OV door Rebel

2 mei 2013

In het kader van hoor en wederhoor heeft het opdrachtgeveroverleg ND-OV naar aanleiding van de conceptrapporten van Rebel opmerkingen met betrekking tot de volgende onderwerpen:

1. de door 9292 gegeven definitie van ND-OV
2. de door 9292 gekozen formulering voor de vergoeding voor verstrekkingkosten
3. de beschrijving van de tabel met brongegevens (A)
4. de invulling van het criterium aansprakelijkheid

Wij verzoeken Rebel aandacht te besteden aan de volgende punten waarbij volgens ND-OV onjuistheden zijn geconstateerd.

Wij verzoeken Rebel om hierna de rapporten af te ronden en de definitieve rapporten aan de opdrachtgever te versturen. ND-OV zal daarna de rapporten aanbieden aan 9292 en OpenGeo en vervolgens publiceren.

1. de door 9292 gegeven definitie van ND-OV

Bij de beoordeling van criterium 1 staat bij toelichting oordeel:

"De licentievoorwaarden van 9292 maken een verwijzing naar 'NDOV-levering'. Dit houdt in "(Door)levering van een dataset in de zin van het Besluit Personenvervoer 2000 en opvolgende wet- en regelgeving, zoals aangeleverd door Vervoerders".

Er wordt dus verwezen naar het BP 2000, terwijl in het op 31 augustus 2012 gepubliceerde document "kaders voor een loket voor brongegevens reisinformatie openbaar vervoer" een definitie van ND-OV brongegevens gegeven is die niet overeenkomt met de definitie van 'NDOV-levering' van 9292.

Hoe weet een afnemer wat hij krijgt?

Het gaat bij het BP 2000 om andere gegevens. Gegevens van overheden (haltedata) vallen bijvoorbeeld wel onder ND-OV en niet onder het BP 2000. Verder is in het BP 2000 ook geen sprake van een dynamische component, en ook geen sprake van vaststelling door overheden en vervoerders.

Ter informatie hierbij de definitie zoals die in het op 31 augustus 2012 gepubliceerde document "kaders voor een loket voor brongegevens reisinformatie openbaar vervoer":

"Een loket stelt brongegevens (gegevens zoals deze gedefinieerd zijn in de (dynamische) bijlage van het op 31 augustus 2012 gepubliceerde document "kaders voor een loket voor brongegevens reisinformatie openbaar vervoer") beschikbaar aan afnemers." en

"levering van brongegevens aan een loket geschiedt op basis van afspraken tussen overheden en vervoerders".

De tekst van de licentie van 9292 dient op dit punt voor een afnemer meer duidelijkheid te geven.

Een verwijzing naar het op 31 augustus 2012 gepubliceerde document "kaders voor een loket voor brongegevens reisinformatie openbaar vervoer" lijkt de meest eenvoudige toevoeging.

2. de door 9292 gekozen formulering voor de vergoeding voor verstrekkingkosten

Bij de beoordeling van criterium 15 staat bij toelichting oordeel: "artikel 4.1 verwijst naar het maximum bedrag dat overheden en vervoerders vaststellen. NDOV geeft aan dat het uitsluitend de overheden zijn die de hoogte van het maximum bedrag vaststellen."

Het gaat hier om de licentie van 9292 artikel 4.1 en om het **gezamenlijk** vaststellen.

9292 geeft aan dat het maximum bedrag gezamenlijk door overheden en vervoerders wordt vastgesteld, terwijl het op 31 augustus 2012 gepubliceerde document "kaders voor een loket voor brongegevens reisinformatie openbaar vervoer" juist heeft aangegeven dat de overheden dit maximum bedrag vaststellen. Dit is strijdig met elkaar. Hoe weet een afnemer (die juridisch gezien alleen de licentie van 9292 tekent) dat het hier gaat om het door de overheden genoemde maximum van €1000 in het op 31 augustus 2012 gepubliceerde document "kaders voor een loket voor brongegevens reisinformatie openbaar vervoer".

De tekst van de licentie van 9292 dient op dit punt voor een afnemer meer duidelijkheid te geven. Een verwijzing naar het op 31 augustus 2012 gepubliceerde document "kaders voor een loket voor brongegevens reisinformatie openbaar vervoer" lijkt de meest eenvoudige toevoeging, in combinatie met het weglaten van de tekst "en Vervoerders gezamenlijk" in artikel 4.1 van de licentie van 9292.

3. de beschrijving van de tabel met brongegevens (A)

In bijlage A is een tabel met brongegevens weergegeven. De tekst geeft aan dat het om een overzicht gaat van de beschikbare brongegevens. Door Rebel is niet getoetst of dit alle gegevens zijn die beschikbaar gesteld zijn. Daarom graag de tekst als volgt aanpassen:

"Onderstaande tabel geeft een overzicht van de door 9292 / OpenGeo aangegeven beschikbare brongegevens bij "

4. de invulling van het criterium aansprakelijkheid

Er is door Rebel aangegeven dat 9292 een mooiere versie heeft van het aansprakelijkheidsartikel in de voorbeeldlicentie. ND-OV zal aan OpenGeo aangeven dat, indien gewenst, OpenGeo het artikel over aansprakelijk aan mag passen op een vergelijkbare wijze zoals dat door 9292 gedaan is.

Voor de goede orde: het gaat hierbij ons inziens om feiten en niet om meningen en verder stellen we een enkele vraag. Rebel is en blijft verantwoordelijk voor haar rapportage.

De opdrachtgevers ND-OV,

Heidi Bousen,
Chris de Vries,
Willem benschop.