

Nr.	Document	Beoordeling	Wob
I. Documenten inzake vergunningverlening (bouwvergunning, advies, pre-aanvraag)			
1	Uitwerking Omgevingsrecht	Deels openbaar	
2	Mail aangaande afstemmen/informereren aanlegvergunning	Deels openbaar	10.2.e en buiten reikwijdte
3	E&A formulier - pre-aanvraag vergunning	Deels openbaar	10.2.e
4	Mail aangaande besluitvorming Wacawa en bouwopstallen	Deels openbaar	10.2.e
5	Mail aangaande aanlegvergunning	Deels openbaar	10.2.e en buiten reikwijdte
II. Milieुरapporten, milieuvergunningen, flora-fauna onderzoek			
6	Carmabi Natuurwaardenrapport januari 2018	Reeds openbaar (RVB)	
7	Projectplan Milieu Curacao 2019 en verder	Reeds openbaar (RVB)	
8	Vegetatiekartering Wacawa - inschatting kosten	Deels openbaar	10.2.e en 10.2.b
9	Mails aangaande RVB offerte natuurwaardenonderzoek voor E&A	Deels openbaar	10.2.e en 10.2.b
10	Offerte Carmabi biologische inventarisatie Wacawa	Reeds openbaar (RVB)	
11	E&A Uitvoeren Flora en Fauna onderzoek Wacawa	Deels openbaar	10.2.e en 10.2.b
12	Eindrapport inventarisatie natuur- en ontwikkelingslocaties	Reeds openbaar (RVB)	
III. Documenten inzake projectplannen, bouwplannen, voortgangrapportages)			
13	Basemap bouw Camp Dovale	Deels openbaar	10.2.e
14	Detailboek bouw Camp Dovale	Deels openbaar	10.2.e
15	Bouwtekening type 1	Deels openbaar	10.2.e
16	Bouwtekening type 2	Deels openbaar	10.2.e
17	Bouwtekening type 3	Deels openbaar	10.2.e
18	Bouwtekening type 4	Deels openbaar	10.2.e
19	Verslag IPC Constructieoefening CABE 2020	Deels openbaar	10.2.e en buiten reikwijdte
20	Shooting Range C/D programma van eisen	Volledig openbaar	
21	Presentatie CABE2020 Genieprojecten	Deels openbaar	Buiten reikwijdte
22	Overview bouw Site A	Deels openbaar	10.2.e
23	Overview bouw Site B	Deels openbaar	10.2.e
24	Overview bouw Shooting range C/D	Deels openbaar	10.2.e
25	Overview bouw ZAU	Deels openbaar	10.2.e
26	Presentatie CABE2020 Voorlopige ontwerpen (ICBB)	Deels openbaar	10.2.e en buiten reikwijdte
27	Operatie Order genie CABE2020	Deels openbaar	10.2.e
28	Operatie Bevel CABE2020	Deels openbaar	10.2.e
29	Constructie 3D - CP Werkruimte	Deels openbaar	10.2.e
30	Fundatie - CP Werkruimte	Deels openbaar	10.2.e
31	Constructie - CP Werkruimte	Deels openbaar	10.2.e
32	Bepaling en details - CP Veldlegering	Deels openbaar	10.2.e
33	Constructie 3D - Natte FAB	Deels openbaar	10.2.e
34	Fundatie - Natte FAB	Deels openbaar	10.2.e
35	Constructie - Natte FAB	Deels openbaar	10.2.e
36	Bepaling en details - Natte FAB	Deels openbaar	10.2.e
37	Constructie 3D - Peloton	Deels openbaar	10.2.e
38	Fundatie - Peloton	Deels openbaar	10.2.e
39	Constructie - Peloton	Deels openbaar	10.2.e
40	Bepaling en details - Peloton	Deels openbaar	10.2.e
41	Constructie 3D - ZAU	Deels openbaar	10.2.e
42	Fundatie - ZAU	Deels openbaar	10.2.e
43	Constructie - ZAU	Deels openbaar	10.2.e
44	Bepaling en details - ZAU	Deels openbaar	10.2.e
45	Beoordelingsrapport schietinrichtingen en munitieopslag op Curaçao	Deels openbaar	10.2.e
IV. Correspondentie met Curacaose bestuursorgaan			
V. Correspondentie met derden (rechtspersonen of natuurlijke personen)			
46	Mail aangaande projecten inclusief communicatie met CARMABI	Deels openbaar	10.2.e en 11
VI. Correspondentie met projectaannemers			
47	Mail terugkoppeling oefening IPC CABE2020	Deels openbaar	10.2.e
48	Mail Koppeling specialisten planning CABE2020	Deels openbaar	10.2.e en buiten reikwijdte
49	Mail aangaande feedback schetsontwerpen CABE2020	Deels openbaar	10.2.e en buiten reikwijdte
50	Mail aangaande voorlopige ontwerpen CABE2020	Deels openbaar	10.2.e
51	Mail aangaande bouwtekeningen en PvE Constructie opdrachten 2020/2021/2022	Deels openbaar	10.2.e en buiten reikwijdte

Uitwerking Omgevingsrecht status oefenterrein Wacawa

Doel:

Deze notitie is opgesteld om in beeld te brengen wat de status is van het objecten oefenterrein Wacawa op het gebied van Omgevingsrecht. Tevens dient de notitie een overzicht van de te ondernemen acties om voor het object compliant te worden. Tevens wordt inzicht gegeven in de risico's zolang het object niet compliant is.

Bestemming terrein

Status bestemming:

Het eiland Curaçao heeft een Eilandsverordening inhoudende een ontwikkelingsplan met bestemmingsvoorschriften (Eilandelijk Ontwikkelingsplan Curaçao)(EOP). Dit plan is van 1995 en heeft als nummer: no 36. EOP is onderstaand digitaal opgenomen



eop_d2_bestemming
en_en_toelichting.pdf

Op figuur 1 is weergegeven hoe het object Wacawa is opgetekend in het EOP.

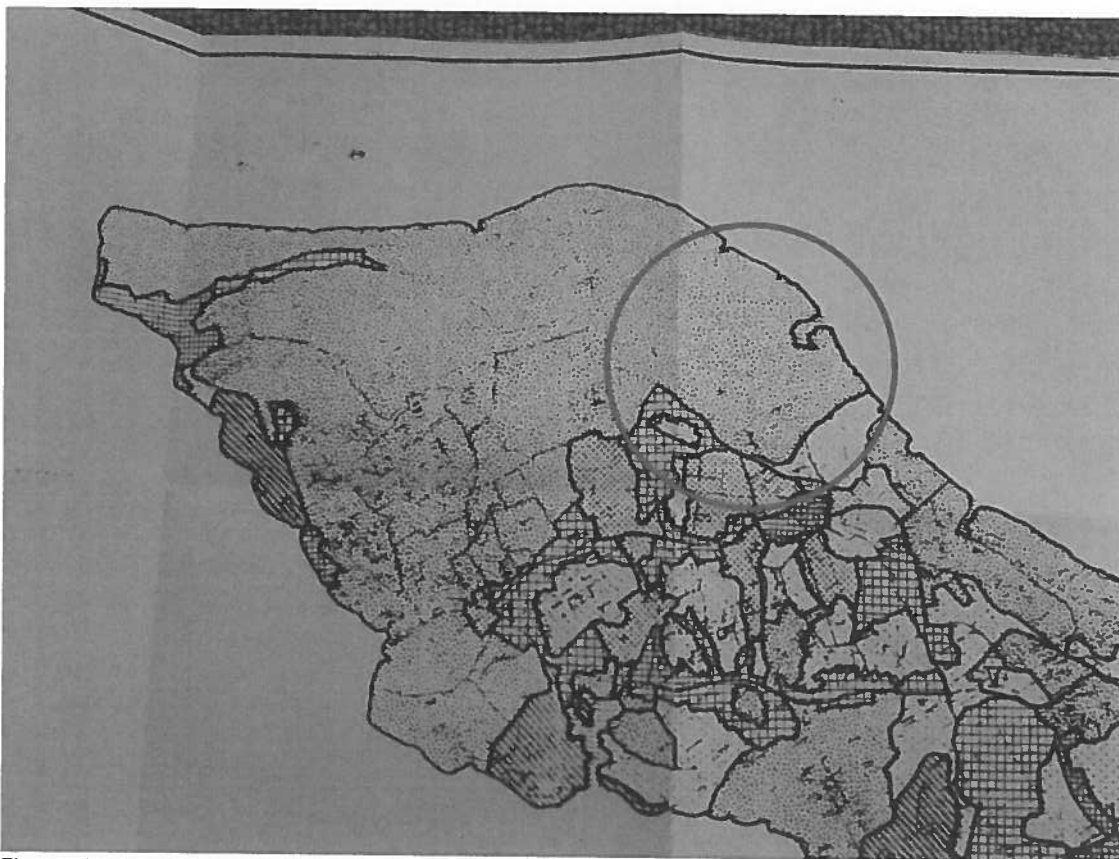

Figuur 1

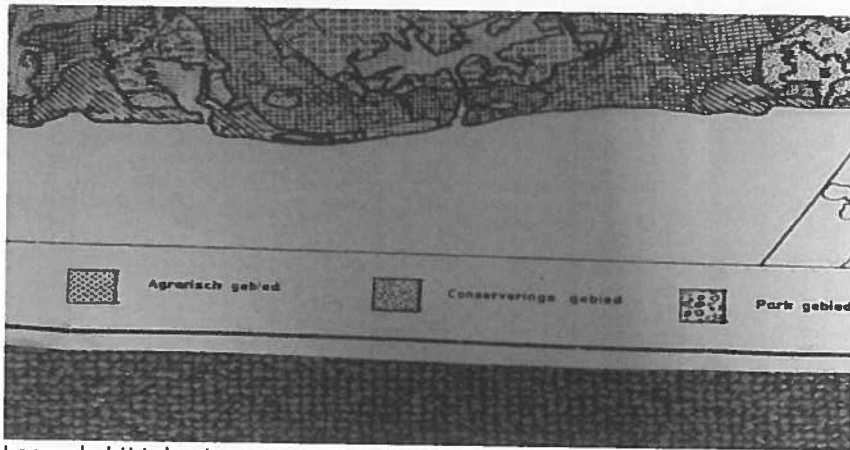

Legenda bij tekening

Op de tekening is af te lezen dat het object Wacawa de bestemming heeft conserveringsgebied.

De in het EOP is opgenomen tekst voor de bestemming conserveringsgebied is weergegeven in bijlage 1.

Belangrijkste onderdelen voor Defensie uit de bestemming zijn.

- De gronden, welke in het Eilandelijk Ontwikkelingsplan Curaçao 1995 (EOP) als zodanig zijn aangegeven, zijn bestemd voor behoud en herstel van de natuurwetenschappelijke, historische, culturele en landschappelijke waarden in deze gebieden.
- Er zijn beperkte activiteiten mogelijk binnen het gebied. Hier zijn voorbeelden van genoemd. Defensie activiteiten is niet 1 van de voorbeelden.
- Onder bepaalde condities en in voorhand uitvoeren van onderzoeken mag max 20% van de gronden te Oostpunt ontwikkeld worden.
- In alle gevallen als een activiteit plaatsvindt. Ontgronding, aanbrengen bouwwerk/constructie dient een aanlegvergunning aangevraagd te worden.

Conclusie uit bestemmingsplan

- Het gebied oefenterrein Wacawa is niet op de juiste wijze bestemd om de huidige activiteiten uit te kunnen voeren.
- Het bestemmingsplan biedt de ruimte om 20% van het terrein te ontwikkelen
- Tbv een ontwikkeling dienen verschillende onderzoeken uitgevoerd te worden.

Risico's

Het gebruik als militair schiet- en oefenterrein is niet omschreven in het plan. Ook zijn in het verleden nooit aanlegvergunningen aangevraagd voor werkzaamheden, zoals bijvoorbeeld het realiseren van schietdoelen en overkappingen ten behoeve van het militaire gebruik. Dit maakt de juridische basis voor het militaire gebruik niet sterk. Het militaire gebruik dateert van voor het EOP en wordt dus wel als bestaand gebruik gezien. Echter de aanwezige natuurwaarden, de ligging tegen het Christoffelpark maar ook de veiligheidszoning agv het schieten met scherpe munitie die zich over de zee uit strekt zijn aspecten die een sterkere juridische verankering van het militaire gebruik vragen.

Aanpak

In bijlage 2 wordt een eerste aanpak beschreven op welke wijze het gebruik van Defensie op het oefenterrein Wacawa ten aanzien van gebruik en bestemming beter geborgd kan worden.

Gebruik terrein/Hinderverordening

Status gebruik terrein

Het eiland Curaçao heeft een eilandsverordening houdende regels ter voorkoming en beperking van gevaar, schade of hinder aan het milieu door milieubelastende activiteiten of handelingen (hinderverordening Curaçao 1994). Deze verordening plan is van 1994 en heeft als nummer: no 40. De hinderverordening is onderstaand digitaal opgenomen



Hinderverordening_C
uraçao_1994.pdf

Hinder vergunningplicht

In de verordening is onder artikel 1 lid 1 sub a en sub b opgenomen dat

een 'milieubelastende activiteit' elk door de mens ondernomen activiteit of handeling die, al dan niet gebonden aan een vast plaats, een bedrijfsmatig karakter heeft of als zondanig kan worden aangemerkt, ten gevolge waarvan gevaar, schade of hinder aan het milieu kan ontstaan.

Een 'inrichting': elke categorie milieubelastende activiteiten welke binnen een zekere begrenzing plegen te worden verricht.

Onder artikel 3 lid 1 is opgenomen

Het is verboden zoner vergunning van het Bestuurscollege een 'milieubelastende activiteit' aan te vangen, uit te voeren, uit te breiden of wijzigen, dan wel, wanneer deze activiteiten inrichtingen betreffen, deze op te richten, in werking te hebben, uit te breiden of te wijzigen.

Onder artikel 1 lid 2 is opgenomen.

Bij eilandbesluit, houdende algemene maatregelen, worden deze inrichtingen en andere milieubelastende activiteiten aangewezen.

Eilandbesluit

Dit Eilandbesluit is teug te vinden onder de naam.

Eilandbesluit, Houdende algemene maatregelen van 28^{ste} december 1994 tot het stellen van regels ter uitvoering van artikel 1, tweede lid, van de hinderverordening Curacao 1994 (A.B. 1994, no. 40)

Het bestuurscollege van het eilandgebied Curacao,

Overwegende, dat het ter uitvoering van artikel 1, tweede lid, van de Hinderverordening Curacao 1994 (A.B. 1994, no. 40) (nodig is regels te stellen ten aanzien van de aanwijzing van inrichtingen en andere milieubelastende activiteiten.

In het Eilandbesluit is een opsomming weergegeven van activiteiten die conform de Hinderverordening hindervergunningplichtig zijn. De activiteiten van Defensie op het objecten Wacawa vallen onder categorie XVI.

Categorie XVI

Inrichtingen:

- a. waar met vuurwapens wordt geschoten of met ontvlambare of ontplofbare voorwerpen wordt geworpen.
- b. waar met boog of met luchtdrukwapens wordt geschoten.

Artikel 9

1. Het Bestuurscollege beslist binnen een maand na de datum van ontvangst van het verzoek over de ontvankelijkheid van het verzoek.

2. Het Bestuurscollege verklaart het verzoek om vergunning niet-ontvankelijk in geval van:
- a. onvolledigheid van de in artikel 6, tweede lid, bedoelde gegevens;
 - b. strijd met de voorschriften van een verkavelingsplan, als bedoeld in de artikelen 33 tot en met 40 en 43 van de Eilandsverordening Ruimtelijke Ontwikkelingsplanning Curaçao (A.B. 1980 no.6);
 - c. strijd met een ontwikkelingsplan, al dan niet met bestemmingsvoorschriften, of met een voorbereidingsbesluit als bedoeld in hoofdstukken II en III van de Eilandsverordening Ruimtelijke Ontwikkelingsplanning Curaçao (A.B. 1980 no. 6);
 - d. strijd met enige wettelijke bepaling.

3. Niet-ontvankelijkheid ten gevolge van het verstrekken van on-vol-ledige gegevens kan achterwege blijven indien naar het oordeel van het Bestuurscollege de verstrekte gegevens het ondanks hun onvolledigheid mogelijk maken te beoordelen of de aangevraagde beschikking al dan niet kan worden gegeven. ^[SEP]4. Wanneer met toepassing van het derde lid niet-ontvankelijkverklaring achterwege blijft, kan binnen een maand na de datum van ontvangst van het verzoek door of vanwege het Bestuurscollege een termijn worden gesteld waarbinnen de ontbrekende gegevens alsnog moeten worden verstrekt. ^[SEP]5. Indien de verzoeker de ontbrekende gegevens niet binnen de daarvoor gestelde termijn verstrekt, kan hij alsnog op de in het tweede lid sub a bedoelde grond niet-ontvankelijk worden verklaard in zijn verzoek. ^[SEP]6. Een beschikking waarbij een verzoek niet-ontvankelijk wordt verklaard, is gemotiveerd. Een afschrift van de beschikking wordt aan de verzoeker en de betrokken diensten als bedoeld in artikel 8, eerste lid, toegezonden. ^[SEP]7. Indien de verzoeker in zijn verzoek niet-ontvankelijk is verklaard, blijft het verzoek buiten behandeling, tenzij de beschikking tot niet-ontvankelijkverklaring in beroep is vernietigd.

Bijlage 1

artikel 9. Conserveringsgebied

Doeleindenomschrijving:

1. De gronden, welke in het Eilandelijk Ontwikkelingsplan Curaçao 1995 (EOP) als zodanig zijn aangegeven, zijn bestemd voor behoud en herstel van de natuurwetenschappelijke, historische, culturele en landschappelijke waarden in deze gebieden.

Beschrijving in hoofdlijnen van de wijze, waarop de doeleinden worden nagestreefd:

2. a. Toegestaan zijn bebouwing en andere voorzieningen ten behoeve van:
 1. het behoud en herstel van de in de doeleindenomschrijving genoemde waarden;
 2. verkeersdoeleinden;
 3. extensieve dagrecreatie in de openlucht, welke de onder 1 genoemde waarden niet onevenredig verstoort.
 - b. Indien bouwvergunning wordt aangevraagd voor bebouwing met een grotere bouwhoogte dan 6 meter, wordt deze slechts toegestaan, indien het met die grotere bouwhoogte te dienen belang van aantoonbaar groter belang is, dan de mogelijke hinder of ontsiering van de omgeving, welke door die grotere hoogte eventueel kan ontstaan.
 - c. Bebouwing en andere voorzieningen ten behoeve van maatschappelijke doeleinden, alsmede ten behoeve van intensieve dagrecreatie of verblijfsrecreatie kunnen in zeer beperkte mate worden toegestaan, mits het toestaan van deze bebouwing en voorzieningen niet leidt tot onevenredige schade aan de in de doeleindenomschrijving genoemde waarden.
 - d. Bebouwing en andere voorzieningen ten behoeve van detailhandel en aanverwante dienstverlening kunnen in beperkte mate worden toegestaan, mits het toestaan van deze bebouwing en voorzieningen niet leidt tot onevenredige schade aan de in de doeleindenomschrijving genoemde waarden, niet leidt tot onevenredige schade aan de detailhandelsfunctie van gronden, die voor stedelijk woongebied en Binnenstad zijn bestemd en ook niet leidt tot onevenredige verkeersproblemen.
 - e. Dienstwoningen zijn toegestaan, voorzover aangetoond kan worden, dat het wonen ter plaatse noodzakelijk is. Andere woningen zijn slechts in uitzonderingsgevallen toegestaan, mits het toestaan van deze woningen niet leidt tot onevenredige schade aan de in de doeleindenomschrijving genoemde waarden.
 - f. Ter bescherming van de in de doeleindenomschrijving genoemde waarden is een aanlegvergunningstelsel, zoals opgenomen in het vierde lid van dit artikel, noodzakelijk.
3. In afwijking van andere als conserveringsgebied opgenomen gronden, kunnen in de hieronder genoemde gebieden, op de bestemmingskaart no. 1 als zodanig aangegeven, voorwaardelijk de volgende ontwikkelingen worden toegestaan:
 - a. *Waterloo*

Ontwikkeling van het verkavelingsplan Waterloo fase 2 ten behoeve van woon- doeleinden.
 - b. *Zuurzak*

Ontwikkeling van het oude goedgekeurde verkavelingsplan Zuurzak of een wijziging daarvan ten behoeve van woondoeleinden.

c. Harmonie

Ontwikkeling van een deel van de gronden van Harmonie ten behoeve van woon- doeleinden.

d. Ascension

Ontwikkeling van het oude goedgekeurde verkavelingsplan Ascension of een wijziging daarvan ten behoeve van woondoeleinden.

e. Gronden te Oostpunt

Ontwikkeling van max. 20 % van het totaal van de gronden te Oostpunt, welke thans zijn bestemd als 'Conserveringsgebied' en 'Open Land', is mogelijk indien:

1. alvorens tot enige ontwikkeling wordt overgegaan een Milieu Effect Rapportage is opgesteld en bij het Bestuurscollege is ingediend, waarin de plannen worden getoetst aan van te voren vastgestelde richtlijnen en criteria,
e.e.a. geheel door en voor rekening van de grondeigenaar;
 2. nagegaan is welke de gevolgen van de uitvoering van de plannen zijn op de infra- structuur en welke de door de overheid te dragen kosten voor de aanpassing hier- van zijn;
 3. nagegaan is welke gevolgen de uitvoering van de plannen zal hebben op het sociaal-economische draagvlak, zoals de vraag naar werkkrachten, de eventuele huisvesting, transport en benodigde voorzieningen ten behoeve van aan te trekken werkkrachten;
 4. nagegaan is welke gevolgen de uitvoering van de plannen zal hebben op het verdere in het ontwerp-EOP vastgelegde ruimtelijke beleid voor het Eilandgebied gedurende de looptijd van het EOP en daarna, zoals b.v. het effect op bestaande, reeds in uitvoering zijnde of geplande toeristische projecten en het verstedelijkingspatroon;
 5. het een en ander door de grondeigenaar in nauw overleg met de Dienst Ruimtelijke Ontwikkeling en Volkshuisvesting nader en gedetailleerd wordt uitgewerkt;
 6. de grondeigenaar zich verplicht in ieder geval de op de kaart, welke deel uitmaakt van het advies aan het Bestuurscollege van de 'Adviescommissie Oostpuntproject (Maal)', aangegeven conserveringsgebieden en -objecten te conserveren conform de conserveringslijst, gedateerd 3 mei 1994, zoals opgesteld door dhr. Maal;
 7. de definitieve locatie-aanduiding van de te bebouwen delen van de bedoelde gronden te Oostpunt met de bestemming toeristisch/woongebied (maximaal 20 %) en de conserveringsgebieden en -objecten zal worden bepaald naar aanleiding van de resultaten van de eerder genoemde, door en voor rekening van de grondeigenaar uit te voeren Milieu Effect Rapportage;
 8. de bebouwing gefaseerd zal plaats vinden;
 9. gebieden en objecten van cultureel-archeologische waarde geëvalueerd en geres- pecteed zullen worden;
 10. een supervisory board, in te stellen door het Bestuurscollege en bestaande uit vertegenwoordigers van door het College aan te geven instanties en diensten, de verdere uitwerking van de ontwikkeling van de gronden te Oostpunt zal bege- leiden en het College terzake zal adviseren.
- en het Bestuurscollege op basis van de uitkomst van deze studies:
1. indien er sprake is van wijzigingen van ondergeschikte aard, een ontwerp wijzigingsplan, zoals bedoeld in artikel 17 van de EROC heeft goedgekeurd en dit wijzigingsplan rechtskracht heeft verkregen;

2. indien er sprake is van wijzigingen van niet ondergeschikte aard, een voorstel voor herziening van het ontwikkelingsplan, nadat dit plan rechtskracht heeft gekregen, bij de Eilandsraad heeft ingediend en deze herziening rechtskracht heeft verkregen.

f. Isla di Yerba

Ontwikkeling van het eilandje Isla di Yerba ten behoeve van woondoeleinden.

Aanlegvergunning

4. a. Het is verboden op de gronden, die voor conserveringsgebied zijn bestemd, zonder schriftelijke aanlegvergunning van het Bestuurscollege of in strijd met bij zodanige vergunning gestelde voorwaarden de navolgende werken, geen bouwwerken zijnde, en werkzaamheden uit te voeren:
 1. het ontginnen, afgraven, ophogen, egaliseren of doen springen van de bodem;
 2. het aanleggen of verharderen van wegen en andere terreinverhardingen buiten de erven van gebouwen;
 3. het aanbrengen van boven- of ondergrondse constructies, installaties of apparatuur buiten de erven van gebouwen;

34 BESTEMMINGSBEPALINGEN

4. werken en werkzaamheden, die de waterhuishouding of de grondwaterstand beïnvloeden;
 5. het aanbrengen van kaden en aanlegplaatsen voor schepen;
 6. het vellen en rooien van bomen of andere begroeiing buiten de erven van gebouwen;
 7. het beplanten van gronden buiten de erven van gebouwen;
 8. het aanleggen van vuilnis- en schrootstortplaatsen.
- b. De aanlegvergunning wordt geweigerd, indien het werk of de werkzaamheden, danwel de direct of indirect daarvan te verwachten gevolgen, schade teweeg brengen aan de in het gebied aanwezige natuurwetenschappelijke, historische, culturele en/of landschappelijke waarden, danwel aan de mogelijkheden voor herstel van die waarden, welke onevenredig is met het door het werk of de werkzaamheden te dienen belang.
- c. Voor werken en werkzaamheden, welke plaatsvinden in het kader van normaal onderhoud, of die naar het oordeel van het Bestuurscollege van zeer ondergeschikte aard zijn, is geen aanlegvergunning vereist.
- d. Aan het verlenen van een aanlegvergunning kunnen door het Bestuurscollege voorwaarden verbonden worden ter bescherming van de in het gebied aanwezige natuurwetenschappelijke, historische, culturele en/of landschappelijke waarden, danwel ter bescherming van de mogelijkheden voor herstel van die waarden.

Startnotitie

Onderzoek natuurwaarden Schietterrein Wacawa te Curacao

■ [Redacted]

Rijksvastgoedbedrijf beoordeelt de openbaarmaking van deze bijlage

[Redacted]

[Redacted]

[Redacted]

[Redacted]

[Redacted]

[REDACTED]

[REDACTED]

[REDACTED]

[REDACTED]

[REDACTED]

[REDACTED]

[REDACTED]

[REDACTED]

[REDACTED]

[REDACTED]

[REDACTED]

[REDACTED]

[REDACTED]

[REDACTED]

[REDACTED]

[REDACTED]

[REDACTED]

[REDACTED]

[REDACTED]

[REDACTED]

[REDACTED]

[REDACTED]

[REDACTED]

[REDACTED]

[REDACTED]

[REDACTED]

[REDACTED]

[REDACTED]

[REDACTED]

[REDACTED]

[REDACTED]

[REDACTED]

[Redacted]

[Redacted]

[Redacted]

[Redacted]

[Redacted]

[Redacted]

[Redacted]

[Redacted]

[Redacted]

[Redacted]

[Redacted]

[Redacted]

[Redacted]

[Redacted]

[REDACTED]

[Redacted]

From: [Redacted], CLAS/OTCO/OTCGENIE/PPS/IP CONSTR/BPV-BGO/ET
Sent: dinsdag 6 oktober 2020 15:59
To: [Redacted], CZSK/CZMCARIB/PCARIB/MO
Cc: [Redacted], CLAS/OTCO/OTCGENIE/PPS/IP CONSTR/BPV-BGO/ET; [Redacted], [Redacted], CZSK/CZMCARIB/PCARIB/NORG/INFGRP/CLAS: Geni
Subject: FW: gespreksnotitie RBV [Redacted]
Attachments: RE: shapefiles Wacawa

[Redacted]

H-MHKC en ik hebben niet duidelijk wat je nu verwacht van onze staf.
 Of is het puur ter mededeling, ik krijg zelf ook de "so what" niet scherp met onderstaande mailwisseling

Kan je mij dit mogelijk verduidelijken zodat ik H-MHKC kan informeren.

Alvast bedankt,

Gr [Redacted]

From: %CZMCARIB HMHKC, CZSK/CZMCARIB/PCARIB/MHKC
Sent: dinsdag 6 oktober 2020 09:08
To: [Redacted], CLAS/OTCO/OTCGENIE/PPS/IP CONSTR/BPV-BGO/ET ; [Redacted], CZSK/CZMCARIB/PCARIB/NORG/INFGRP/CLAS: Geni
Cc: [Redacted], CZSK/CZMCARIB/PCARIB/MHKC/N5-7 ; [Redacted], CZSK/CZMCARIB/PCARIB/MHKC/N5-7
Subject: FW: gespreksnotitie RBV [Redacted]

[Redacted]

Kun je onderstaande a.u.b. toelichten.
 De email van [Redacted] is niet duidelijk wat hij precies bedoelt. In ieder geval worden wij hierin wel benoemd.
 Mvg,
 [Redacted]

From: [Redacted], CZSK/CZMCARIB/PCARIB/MO <[Redacted]@mindef.nl>
Sent: dinsdag 6 oktober 2020 09:01
To: %CZMCARIB HMHKC, CZSK/CZMCARIB/PCARIB/MHKC <[Redacted]@mindef.nl>
Cc: [Redacted], CZSK/CZMCARIB/PCARIB <[Redacted]@mindef.nl>
Subject: FW: gespreksnotitie RBV [Redacted]

Bon dia,

Ik heb [Redacted] (RVB) onlangs gesproken aangaande de aanlegvergunning voor de overkapping.

Ik heb [Redacted] hier ook bij betrokken.
 Af is gesproken dat, zodra de overeenstemming gesprek tussen de genie en CZMCARIB (MHKC) is geweest, [Redacted] geïnformeerd zou worden.

Mvg

[Redacted]

Van: [redacted], CZSK/CZMCARIB/PCARIB/MO

Verzonden: woensdag 9 september 2020 08:33

Aan: [redacted], CZSK/CZMCARIB/PCARIB <[redacted]@mindef.nl>

CC: [redacted] CZSK/CZMCARIB/PCARIB/MSKSAV/AD <[redacted]@mindef.nl>; %CZMCARIB
HMHKC, CZSK/CZMCARIB/PCARIB/MHHC <[redacted]@mindef.nl>; [redacted],

CZSK/CZMCARIB/PCARIB/MHHC/N5-7 <[redacted]@mindef.nl>

Onderwerp: gespreksnotitie RBV [redacted]

Goedemorgen [redacted]

Zie hieronder, gespreksnotitie nav het gesprek met [redacted] (RVB) en mailcontact met [redacted].

Mvg

.....
Ministerie van Defensie

CZSK / CZMCARIB / PCARIB / MO

Marinebasis Parera | Nightingaleweg z/n Willemstad | Curaçao | Gebouw Piku
NAPO 401 | 3509 VS | Utrecht

.....
MDTN

T

M

[redacted]@mindef.nl

Van: [redacted]@mindef.nl <[redacted]@mindef.nl>

Verzonden: dinsdag 8 september 2020 21:29

Aan: [redacted] <[redacted]@rijksoverheid.nl>; [redacted]

<[redacted]@rijksoverheid.nl>

Onderwerp: gespreksnotitie

Hallo [redacted],

Dank voor aanwezigheid voor het telefonisch gesprek.

Hieronder even in chronologische volgorde wat er is besproken.

Buiten

reikwij

dte

[redacted]

[redacted]

[redacted]

[redacted]

[redacted]

[redacted]

[redacted]

[redacted]

Buiten reikwijdte

Wacawa

- Fase 1 natuurwaardenonderzoek ism Carmabi is afgerond.
- Fase 2a natuurwaardenonderzoek is opgestart waarbij is gestart met het flora en fauna onderzoek ter plaatse van de te bouwen overkappingen in oktober 2020 door de genie. Zie ook bijgevoegde mail hierover. Op deze mail is geen reactie gekomen.
- Fase 2b betreft een tweejarige inventarisatie en monitoring van de natuurwaarden op Wacawa. Dit is ook in opdracht gegeven aan Carmabi en deze gaat in samenwerking met RVB en Wageningen Universiteit het onderzoek uitvoeren.
- [redacted] is nu bezig met de aanvraag aanlegvergunning overkappingen. Deze worden geplaatst ism de genie in okt. Het risico is groot dat er dan nog geen vergunning is, Zie bijgevoegde mail. Tevens worden de wegen en de verlichting aangebracht.
- MCGS komt in okt voor een beoordelingsbezoek aangaande Camp Dovale om vrij te geven voor FX-munitie en breachen en bespreken mogelijke schietbanen.
- Tevens zal MCGS onderzoeken naar de (on)mogelijkheden voor NGS.
- [redacted] is nog bezig met de activiteiten vergunning. Status wordt tijdens het komende telefonisch gesprek duidelijker.
- [redacted] geeft aan dat als MCGS Wacawa vrijgeeft voor NGS dat [redacted] wellicht een negatief advies geeft ivm dat er deze activiteit niet vergund is.

Afstemming RVB met DVM

- Bovenstaande zal deels tijdens het overleg met DVM op 23 sept besproken worden.

Alvast bedankt en tot de volgende keer.

Mvg

.....
Ministerie van Defensie

CZSK/CZMCARIB/PCARIB/MO

Marinebasis Parera | Nightingaleweg z/n Willemstad | Curaçao | Gebouw Piku
NAPO 401 | 3509 VS | Utrecht

.....
MDTN

T

M

[redacted]
[redacted]
[redacted]@mindef.nl

Dit bericht kan informatie bevatten die niet voor u is bestemd. Indien u niet de geadresseerde bent of dit bericht abusievelijk aan u is toegezonden, wordt u verzocht dat aan de afzender te melden en het bericht te verwijderen. De Staat aanvaardt geen aansprakelijkheid voor schade, van welke aard ook, die verband houdt met risico's verbonden aan het elektronisch verzenden van berichten.

This message may contain information that is not intended for you. If you are not the addressee or if this message was sent to you by mistake, you are requested to inform the sender and delete the message. The State accepts no liability for damage of any kind resulting from the risks inherent in the electronic transmission of messages.



E&A Aanvraagformulier

Formulier volledig ingevuld? Graag opsturen naar: [redacted]@mindef.nl

Het RVB kan het snelst acteren, wanneer een opdracht zo SMART mogelijk is geformuleerd.

Binnen de dienstverleningsactiviteit Expertise en Advies (E&A) wordt het Rijksvastgoedbedrijf (RVB) gevraagd kennis en kunde in te zetten om Defensie te ondersteunen bij het maken van vastgoedbeleid, het exploiteren van bestaand vastgoed en het ontwikkelen van nieuw vastgoed.

Jaarlijks wordt hiervoor een programma opgesteld dat vooraf met het Defensie Vastgoed Management (DVM) wordt afgestemd en ter goedkeuring aan de Bestuursstaf wordt voorgelegd. Het programma is projectmatig van opzet

In een aantal gevallen zal gebruik gemaakt (moeten) worden van externe capaciteit omdat de eigen capaciteit onvoldoende is, of omdat specifieke kennis niet aanwezig is (denk aan uitvoering geluidsonderzoeken, specifiek milieu advies en dergelijke). Het RVB draagt zorg voor het inhuren van deze externe capaciteit.

ALGEMEEN

Datum: 2 november 2020

Naam aanvrager: [redacted]

Defensieonderdeel: CZSK

Hoofdgebruiker (naam) geïnformeerd: JA [redacted]
(hoofdgebruiker is de vastgoedgemandateerde)

DVM/BM Projectbehandelaar (naam) geïnformeerd: [redacted]

OPDRACHT

Gewenste Expertise, Advies of Onderzoeksvraag:

Verzorgen van vergunningen

Aanleiding:

Bouwactiviteiten door Genie

Probleemstelling:

Betreft oefening Genie

Scope:

Bouw diverse accommodaties in de CARIB t.b.v. CZSK

Datum gereed of noodzaak:

z.s.m.

Is er al RVB kennis aanwezig, zo ja wie?:

Ja,

Relatie met ander project/programma?

Neen

Beoogde uren en/of externe kosten?

n.t.b.

Bijlagen ter info of benodigd bij E&A opdracht: 2: PP- en PDF-document

IN TE VULLEN DOOR DVA-HOUDER

PTG geraamd: Klik of tik om tekst in te voeren.

PTG gerealiseerd: Klik of tik om tekst in te voeren.

Conclusie/samenvatting E&A: Klik of tik tekst in te voeren.

Bijlage: voeg E&A als bijlage toe

[REDACTED]

From: [REDACTED], CZSK/IB&B/SBVG/BVG
Sent: dinsdag 8 december 2020 12:41
To: [REDACTED], CZSK/CZMCARIB/PCARIB
Cc: [REDACTED], CZSK/CZMCARIB/PCARIB/MO; %CZMCARIB
 HMKC, CZSK/CZMCARIB/PCARIB/MHKC; [REDACTED], DOSCO/ST
 DOSCO/DVM/PM; [REDACTED], DOSCO/ST DOSCO/DVM/BM
Subject: RE: CUR-schietterrein Wacawa-CZSK-aanlegvergunning-16102020
Attachments: FW: CUR-schietterrein Wacawa-CZSK-aanlegvergunning-16102020

Zojuist al gedaan: zie bijlage.

Van: [REDACTED], CZSK/CZMCARIB/PCARIB
Verzonden: dinsdag 8 december 2020 12:39
Aan: [REDACTED], CZSK/IB&B/SBVG/BVG
CC: [REDACTED], CZSK/CZMCARIB/PCARIB/MO ; %CZMCARIB HMKC,
 CZSK/CZMCARIB/PCARIB/MHKC
Onderwerp: FW: CUR-schietterrein Wacawa-CZSK-aanlegvergunning-16102020

[REDACTED] goedemiddag,

Kun jij deze kort sluiten? Besluitvorming is natuurlijk al geweest. De opstallen staan er al. Volgens mij moest er een formeel verzoek vanuit SBVG naar DVM om het E&A op te starten.

Grt [REDACTED]

Van: [REDACTED], CZSK/CZMCARIB/PCARIB/MO <[REDACTED]@mindef.nl>
Verzonden: dinsdag 8 december 2020 07:25
Aan: [REDACTED], CZSK/CZMCARIB/PCARIB <[REDACTED]@mindef.nl>; %CZMCARIB HMKC,
 CZSK/CZMCARIB/PCARIB/MHKC <CZMCARIB.HMKC@mindef.nl>
CC: [REDACTED], CZSK/CZMCARIB/PCARIB/MHKC/N5-7 <[REDACTED]@mindef.nl>
Onderwerp: FW: CUR-schietterrein Wacawa-CZSK-aanlegvergunning-16102020

[REDACTED]

Zie onderstaande.

Mn het geel gearceerde. Net nog even [REDACTED] gebeld.

De actie mbt besluitvorming ligt nu bij [REDACTED] en DVM.
 [REDACTED] wacht met indienen aanlegvergunning tot dat hij toestemming krijgt van DVM.

Noot:

[REDACTED] bekleed een ander functie binnen RVB en het dossier Wacawa heeft [REDACTED] overgenomen.

Mvg

[REDACTED]

.....
Ministerie van Defensie
 CZSK/CZMCARIB/PCARIB/MO
 Marinebasis Parera | Nightingaleweg z/n Willemstad | Curaçao | Gebouw Piku

MDTN
T
M
@mindef.nl

Van: <> @rijksoverheid.nl>

Verzonden: dinsdag 8 december 2020 06:27

Aan: , CZSK/CZMCARIB/PCARIB/MO <> @mindef.nl>

Onderwerp: FW: CUR-schietterrein Wacawa-CZSK-aanlegvergunning-16102020

Hoi ,

Ter info.

Gr

Van: @mindef.nl <> @mindef.nl>

Verzonden: dinsdag 8 december 2020 10:33

Aan: <> @rijksoverheid.nl>; @mindef.nl

CC: @mindef.nl

Onderwerp: RE: CUR-schietterrein Wacawa-CZSK-aanlegvergunning-16102020

Beste en ,

Door het ontbreken van de besluitvorming over gebruik Wacawa en bouw opstallen door Genie, kan ik de E&A nog niet verder oppakken. Belangrijkste zaken in deze besluitvorming zijn de afspraken tussen CZSK en Genie over gebruik, instandhouding en sloop bij einde gebruik terrein. Zie bijlage mailverkeer van mijn collega .

Graag bijlagen en informatie hierover toevoegen aan de E&A, daarna zal ik deze E&A aanbieden aan het RVB.

Met vriendelijke groet,

Van: <> @rijksoverheid.nl>

Verzonden: dinsdag 8 december 2020 09:15

Aan: , DOSCO/ST DOSCO/DVM/PM <> @mindef.nl>

CC: , DOSCO/ST DOSCO/DVM/BM <> @mindef.nl>

Onderwerp: RE: CUR-schietterrein Wacawa-CZSK-aanlegvergunning-16102020

Goedemorgen ,

Graag informeer ik naar de status van onderstaand onderwerp. Dit om eventueel rekening te houden binnen mijn werkzaamheden tav indiening van de aanvraag.

Sectie Omgevingsmanagement
Afdeling Klant en Vastgoed Management | Directie
Vastgoedbeheer
Rijksvastgoedbedrijf | Ministerie van Binnenlandse
Zaken en Koninkrijksrelaties

From: [REDACTED], CZSK/CZMCARIB/PCARIB/MO
Sent: vrijdag 19 februari 2021 16:25
To: [REDACTED], CZSK/CZMCARIB/PCARIB/MO
Subject: CUR-schietterrein Wacawa-CZSK-aanlegvergunning
Attachments: FW: CUR-schietterrein Wacawa-CZSK-aanlegvergunning-16102020

Van: [REDACTED], CZSK/IB&B/SBVG/BVG [REDACTED]@mindef.nl>
Verzonden: maandag 14 december 2020 06:54
Aan: [REDACTED], BBA, CZSK/CZMCARIB/PCARIB/MHHC/N5-7 <[REDACTED]@mindef.nl>; [REDACTED] DOSCO/ST DOSCO/DVM/BM <[REDACTED]@mindef.nl>; [REDACTED]@rijksoverheid.nl' <[REDACTED]@rijksoverheid.nl>; <[REDACTED]@rijksoverheid.nl>; [REDACTED]@mindef.nl>; [REDACTED], CZSK/CZMCARIB/PCARIB/NORG/INFGRP/CLAS: Geni <[REDACTED]@mindef.nl>; [REDACTED], CZSK/CZMCARIB/PCARIB/MHHC <[REDACTED]@mindef.nl>; [REDACTED], CZSK/CZMCARIB/PCARIB <[REDACTED]@mindef.nl>; [REDACTED], DOSCO/ST DOSCO/DVM/PM <[REDACTED]@mindef.nl>
Onderwerp: RE: CUR-schietterrein Wacawa-CZSK-aanlegvergunning-16102020

Allen.

Ik heb op verzoek een aanvraag voor een E&A-opdracht neergelegd bij DVM (zie bijlage) en vandaaruit moet er formele opdracht om het geheel vergunningstechnisch in orde te brengen naar het RVB.

Vr. gr.
 [REDACTED]

Van: [REDACTED], BBA, CZSK/CZMCARIB/PCARIB/MHHC/N5-7 <[REDACTED]@mindef.nl>
Verzonden: maandag 14 december 2020 11:15
Aan: [REDACTED], CZSK/IB&B/SBVG/BVG [REDACTED]@mindef.nl>; [REDACTED] DOSCO/ST DOSCO/DVM/BM <[REDACTED]@mindef.nl>; [REDACTED]@rijksoverheid.nl' <[REDACTED]@rijksoverheid.nl>; <[REDACTED]@rijksoverheid.nl>; [REDACTED]@mindef.nl>; [REDACTED], CZSK/CZMCARIB/PCARIB <[REDACTED]@mindef.nl>; [REDACTED], CZSK/CZMCARIB/PCARIB/MHHC <[REDACTED]@mindef.nl>; [REDACTED], CZSK/CZMCARIB/PCARIB/NORG/INFGRP/CLAS: Geni <[REDACTED]@mindef.nl>
Onderwerp: RE: CUR-schietterrein Wacawa-CZSK-aanlegvergunning-16102020

[REDACTED] et al,

Het is al weer enige tijd geleden dat we contact hebben gehad. Voor mij is de status nog steeds ongewijzigd: we zitten in het aanvraagtraject, klopt dat?

Ondertussen zijn we druk bezig met de voorbereidingen van Caribbean Engineer 2021.

Vanuit de Genie is aangegeven dat ze met meer mensen en materiaal willen komen, wat zal inhouden dat de huidige projecten worden afgemaakt en daarnaast andere (nieuwe) projecten kunnen worden opgestart. Het merendeel van de projecten in 2021 bestaat uit grondwerk, zo is nodig gebleken gedurende de uitvoering in 2020.

In de bijgevoegde presentatie staat beschreven welke opdrachten ze in 2021 willen uitvoeren (slide 8-9-10). Volgens ons in lijn met onze prioriteiten met die verstande dat:

- Ze het ontwerp overkappingen schietbanen gaan aanpassen zodat het evt. eerder dan CAEN21 verworven en indien de kans met constructie capaciteit zich voordoet kan worden opgevoerd en gebouwd.

Buiten reikwijdte

Verzoek is om voor week 6 contact te hebben i.v.m. de lopende en nieuwe aanvragen. Week 6 is de Genie hier dus kunnen we dit soort zaken meenemen in de besprekingen.

Verzoek om in de mailing ook [redacted] (in cc) mee te nemen die als POC namens MHKC optreedt naar externen omtrent de bouwwerkzaamheden op Wacao.

Groet [redacted]

Vegetatiekartering Wacawa (Wacao)

– achtergrond en inschatting kosten –

Achtergrond

Voor militaire terreinen in Nederland wordt een *Standaard Oefenkaart (SOK)* gehanteerd, die aangeeft welk soort militaire activiteiten in een gebied toegestaan zijn. Zo'n kaart wordt in terreinen met hoge natuurwaarden afgeleid van een vegetatiekaart, aangezien de vegetatie een goede indicatie geeft van de milieucondities, het menselijk gebruik en aanwezige soorten planten en dieren.

Voor de militaire terreinen op Aruba en Curaçao ontbreekt vooralsnog zo'n SOK. Omdat de natuurwaarden op met name Curaçao hoog zijn (inventarisatie **Art. 10 (2) (e)**, Carmabi) én omdat het oefenterrein Wacawa aldaar particulier eigendom is én bestemming 'natuur' heeft, is het wenselijk te weten welke oefeningen (door de marine) in dit terrein op welke locaties uitgevoerd kunnen worden. Wacawa betreft een gebied van zo'n 2530 ha dat is gelegen op de twee belangrijkste bodemtypen van Curaçao: kalksteen en diabaas (vulkanisch), en ook een relatief hoog gedeelte bevat (de Sint Hieronymous Tafelberg). Vanwege de variatie in bodem en hoogte, én de aanwezigheid van rivierdalen (rooien) en kleine estuaria, heeft het terrein een erg divers landschap et allerlei typen vegetatie. Van de 26 landschapstypen van Curaçao (van de *Landscape Ecological Map*, Beers et al. 1997) komen er 15 voor in Wacawa.

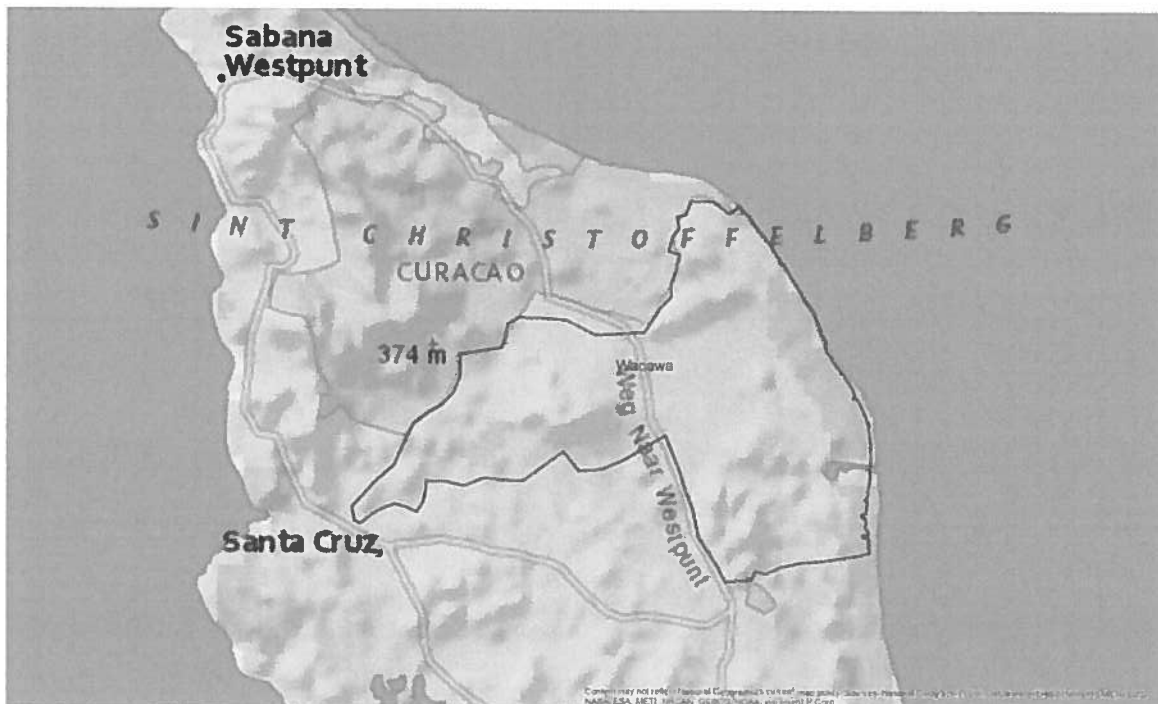

Figuur 1. Ligging oefenterrein Wacawa

Beschikbare gegevens

Door Wageningen University & Research, onderdeel Wageningen Environmental Research (WEnR) is de afgelopen twee jaar een database opgesteld met historische vegetatieopnamen.¹ In totaal zijn inmiddels ruim 1000 opnamen gedigitaliseerd van de Caribische eilanden binnen het Nederlands Koninkrijk, uit de periode van 1950 tot heden. Gewerkt wordt aan een overzicht van de vegetatietypen (associaties) van de Caribische eilanden. Voor Wacawa zijn 29 historische vegetatieopnamen beschikbaar (zie figuur 2) die gemaakt zijn in de jaren 1987 en 1988 ten behoeve van de *Landscape Ecological map* (Beers et al. 1997). Door Carmabi² is recent een inventarisatie gedaan van belangrijke natuurwaarden van Wacawa. Zij adviseren onder meer op onderzoek te doen naar de gebiedsdelen die van belang zijn voor het Witstaarthert, een endemische ondersoort.

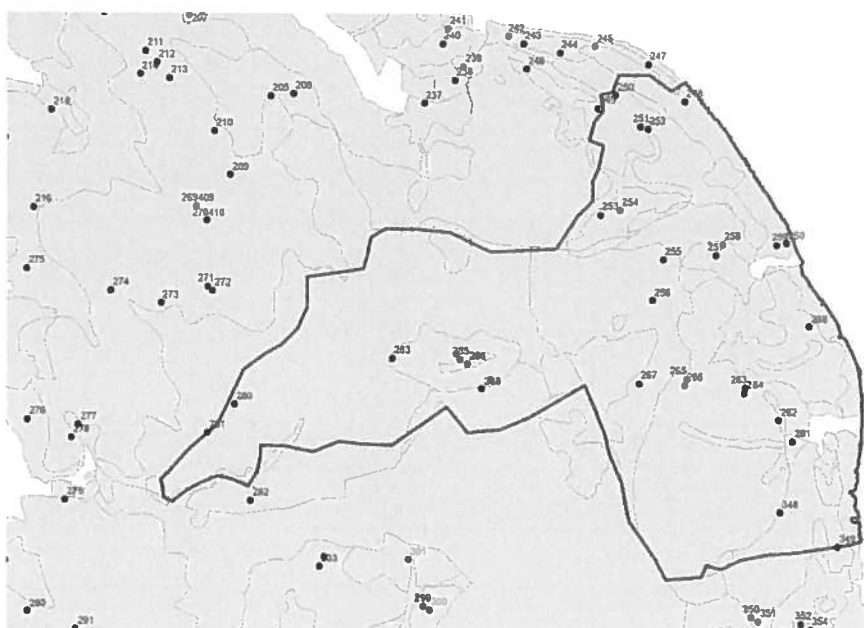

Figuur 2. Ligging historische opnamen Wacawa

Doel vegetatiekartering

Voorgesteld wordt om een vegetatiekaart op te stellen van de Caribische militaire oefenterreinen, in eerste instantie voor Wacawa. Het voornaamste doel van deze vegetatiekaart is om een SOK af te leiden.

Nevendoel is om bij de sectie Natuur van Rijksvastgoedbedrijf ECT kennis op te doen van de natuurwaarden op de Caribische eilanden, met het oog op mogelijke toekomstige vragen over de oefenterreinen op Aruba en Curaçao.

¹ Een opname is een beschrijving van de soortensamenstelling op een bepaalde plek en op een bepaald tijdstip

² De organisatie die eigenaar en beheerder is van het Nationaal Park, die tevens marien en terrestrisch onderzoek doet in de regio en voorlichtingen verzorgt op scholen.

Als aanvullend onderzoek wordt voorgesteld om een aantal cameravallen aan te brengen om betere inzicht te krijgen in het gebruik van het gebied door de herten, aangezien dat relevant is voor het opstellen van de SOK.

Nevendoel is om samen te werken met de lokale organisatie Carmabi, waarmee gebruik gemaakt wordt van de lokale kennis, en wat voor een maatschappelijke meerwaarde zorgt.

Werkwijze

De volgende stappen zijn nodig, volgens de reguliere werkwijze door ECT sectie Natuur:

(1) maken vegetatieopnamen (jaar 1). De typen die op kaart moeten komen worden gebaseerd op veldinventarisaties en daarbij gemaakt vegetatieopnamen. Hiervoor is een eerste jaar veldwerk nodig in het natte seizoen (november-februari). In totaal wordt gestreefd naar het onderbouwen van alle voorkomende vegetatietypen met circa 5 (tot 10) opnamen. Uitgaande van 15 tot 20 typen gaat het om circa 100 opnamen. Onderdeel van deze stap is het opnieuw bemonsteren van de 29 historische opnamen, zodat inzicht wordt verkregen in de successie die is opgetreden.

(2) Interpretatie luchtbeelden (jaar 1). Bijeenbrengen van recente, digitale luchtfoto's en interpreteren van de patronen die op deze te zien zijn (jaar 1). Dit kan in de periode tussen de natte seizoenen gebeuren, aangezien het kantoorwerk is.

(3) Opstellen vegetatietypologie (jaar 1). De gemaakt opnamen worden geclassificeerd tot een lokale typologie voor Wacawa. Als aanvulling en toetsing voor de typologie worden gegevens gebruikt van het naastgelegen Christoffelpark, waar in 2018/2019 nieuwe vegetatie-opnamen zijn gemaakt, en van de Landschapsecologische Kaart uit 1997. De typologie van die laatste kartering is waarschijnlijk niet meer goed bruikbaar omdat de vegetatie veranderd is (de kaart is 30 jaar oud). Ook is hij waarschijnlijk niet gedetailleerd genoeg voor Wacawa, omdat hij gebruikt is voor een kartering van het hele eiland (ander schaalniveau).

(3) Karteren (jaar 2). Combineren van typologie met de kaartvlakken die zijn onderscheiden. Dit gebeurt in het veld en kan ook het beste in een (tweede) natte seizoen gebeuren.

(4) Monitoring witstaarthert (jaar 1 en 2). Aanbrengen van cameravallen en analyse van beelden gedurende twee jaar. Hier kan het beste zo snel mogelijk mee gestart worden.

Uitvoerende organisaties

Sectie Natuur van Rijksvastgoedbedrijf ECT: dit is de organisatie die vegetatiekaarten maakt voor militaire terreinen en adviseert over het beheer. Contactpersoon: [REDACTED]
[REDACTED] ([REDACTED]@wur.nl)

Wageningen Environmental Research (WEnR): dit is de organisatie die de Caribische vegetatie-database beheert en die geldt als expert voor vegetatie-onderzoek en monitoring in Nederland. Contactpersoon: [REDACTED] ([REDACTED]@wur.nl)

Carmabi: de lokale organisatie die de beste kennis heeft van de flora en ervaring heeft met monitoring van Witstaartherten in het Nationaal park Christoffelberg. Ook beschikt Carmabi over een set digitale luchtfoto's van heel Curaçao uit December 2018. Contactpersoon: [REDACTED] ([REDACTED]@carmabi.org)

Fasering, omlooptijd en inschatting kosten

Omlooptijd en fasering:

Jaar 1: Augustus 2020-Augustus 2021

- Opnamen maken in natte seizoen (circa 4 per dag per 2 p.p.)
 - 2 weken ECT
 - 2 weken WUR
 - 4 weken Carmabi
- Installeren 10 cameravallen en analyseren beelden
 - 2 weken Carmabi
- Opstellen typologie
 - 1 week WUR
 - 1 week ECT
- Interpreteren luchtbeelden
 - 1 week ECT

Jaar 2: Augustus 2021-Augustus 2022

- Karteren in natte seizoen
 - 2 weken ECT
 - 2 weken WUR
 - 2 weken Carmabi
- Analyseren en ruimtelijk uitwerken beelden cameravallen
 - 2 weken Carmabi
- Rapportage
 - 1 week WUR
 - 1 week ECT

Tarieven (per dag):

Carmabi: Art. 10 (2) (b) (excl. BTW)

WEnR: Art. 10 (2) (b) (excl. BTW)

Kosten:

Art. 10 (2) (b)

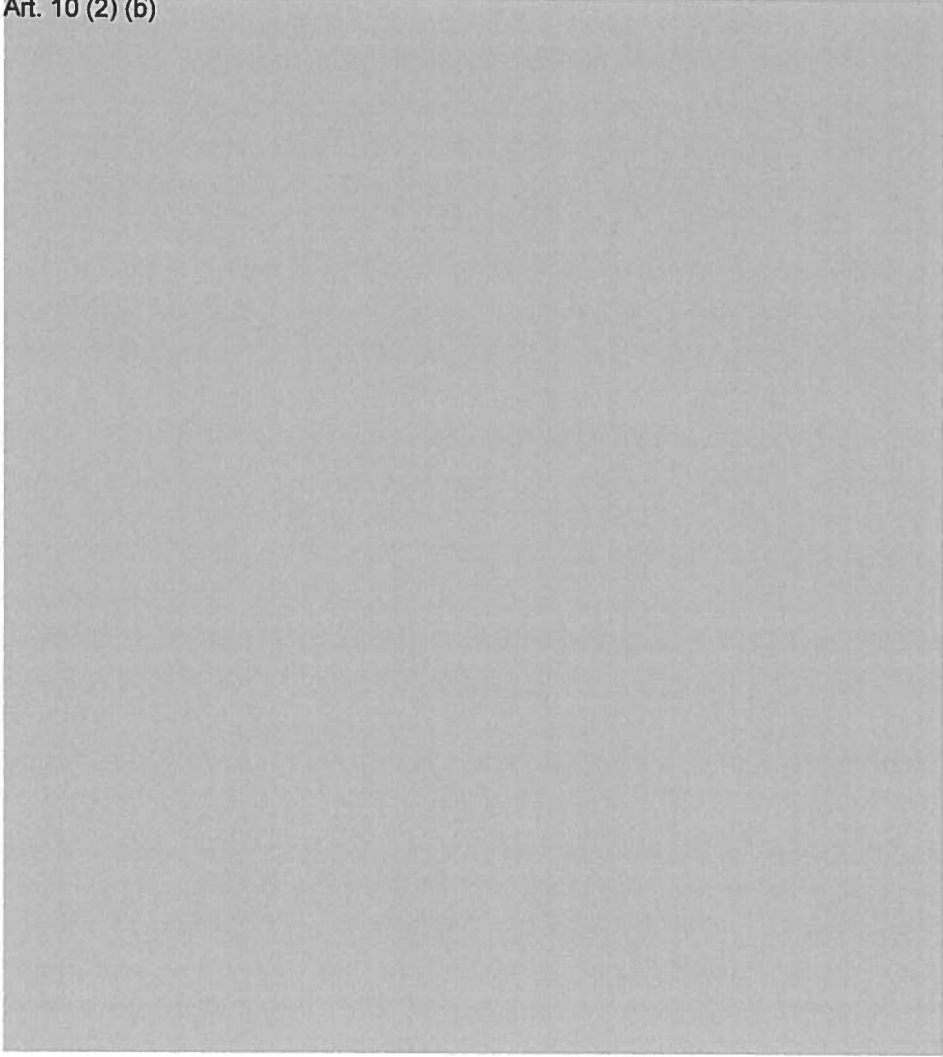

Literatuur

Beers, C.E., J. De Freitas & P. Ketner (1997). Landscape ecological vegetation map of the island of Curaçao, Netherlands Antilles. *Publ. Found. Sci. Res. Car. Reg.* 138: 1-51.

From: [redacted] <[redacted]@rijksoverheid.nl>
Sent: dinsdag 9 juni 2020 09:55
To: [redacted] DOSCO/ST DOSCO/DVM/BM
Subject: RE: Wacawa-schietterrein-RVB-offerte-20052020

Beste [redacted],
 Na terugkoppeling met [redacted] en [redacted] is duidelijk dat de uren RVB in de E&A opdracht moeten worden opgenomen.
 Dus:
 2020: 160 uur RVB
 2021: 160 uur RVB

Hopelijk kun je hier verder mee en kunnen we de opdracht spoedig tegemoet zien.
 Met vriendelijke groet,

[redacted]

Van: [redacted]
Verzonden: woensdag 20 mei 2020 08:23
Aan: [redacted]@mindef.nl
Onderwerp: FW: Wacawa-schietterrein-RVB-offerte-20052020

Dag [redacted] je hebt gelijk, het is niet duidelijk hoe de uren van RVB/ECT verrekend worden. Ik vraag het vanmorgen na bij ECT en laat het je weten.
 Groet

[redacted]

Van: [redacted]@mindef.nl <[redacted]@mindef.nl>
Verzonden: woensdag 20 mei 2020 08:10
Aan: [redacted] <[redacted]@rijksoverheid.nl>
Onderwerp: RE: Wacawa-schietterrein-RVB-offerte-20052020

Dag [redacted]

Op basis van onderstaande raming voor de vegetatiekartering moet ik concluderen dat jullie uren niet zijn mee gecalculeerd in de opgave uit je mail d.d. 14 april. Of komen de uren van ECT niet ten laste van deze E&A?

Graag ontvang ik een gecorrigeerde opgave voor 2020 en 2021.

Jaar 2020

- Vegetatiekartering Art. 10 (2) (b) (inclusief BTW en 10% onvoorzien)

Jaar 2021

- Vegetatiekartering Art. 10 (2) (b) (inclusief BTW en 10 % onvoorzien)

Art. 10 (2) (b)

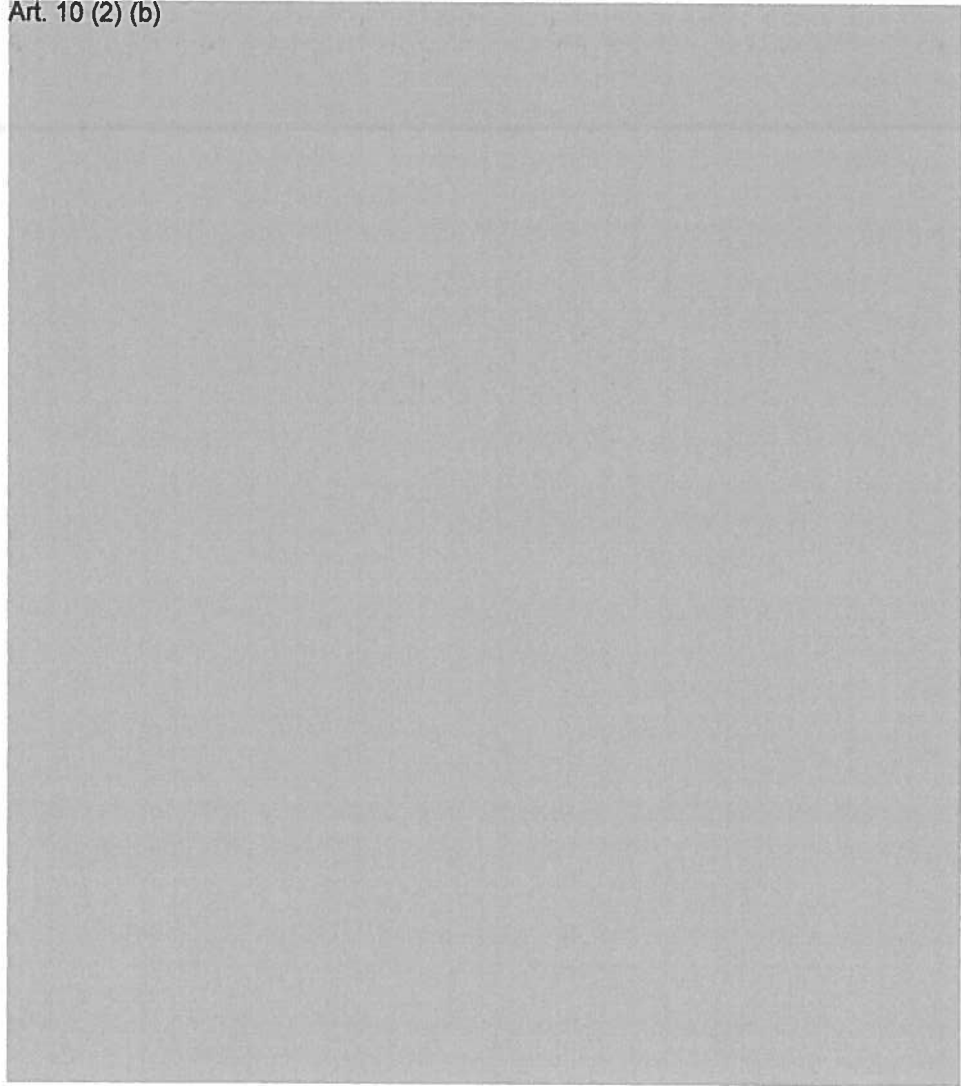





Met vriendelijke groet,



.....
Defensie Vastgoed Management
Behoeftestelling & Monitoring
Staf Dosco
Defensie Ondersteuningscommando
Ministerie van Defensie
Herculeslaan 1 | 3584 AB | K2 - 2^e etage
Postbus 90004 | 3509 AA | Utrecht | MPC55A
.....

M 

From:  <@rijksoverheid.nl>
Sent: dinsdag 19 mei 2020 16:33
To:  DOSCO/ST DOSCO/DVM/BM <@mindef.nl>
Subject: RE: Wacawa-schietterrein-RVB-offertes-18052020

Dag ,

Nee, dat is niet correct. De **Art. 10 (2) (b)** die begroot was voor het flora fauna onderzoek moet worden bijgesteld naar **Art. 10 (2) (b)**. Overige bedragen blijven hetzelfde.

Je ander mail beantwoord ik ook zo met bijlagen

Groeten,

Van: [redacted]@mindef.nl <[redacted]@mindef.nl>

Verzonden: dinsdag 19 mei 2020 09:09

Aan: [redacted] <[redacted]@rijksoverheid.nl>

Onderwerp: RE: Wacawa-schietterrein-RVB-offertes-18052020

Dag [redacted],

Begrijp ik goed dat alle ondergenoemde kosten zoals eerder opgegeven door jullie nu gedekt worden door de € Art. 10 (2) (b) conform de offerte van Carmabi?

Jaar 2020

- Vegetatiekartering Art. 10 (2) (b) (inclusief BTW en 10% onvoorzien)
- Flora/faunaonderzoek bouwprojecten Genie Art. 10 (2) (b) (inclusief BTW en 10 % onvoorzien)

Jaar 2021

- Vegetatiekartering euro Art. 10 (2) (b) (inclusief BTW en 10 % onvoorzien)

Graag even een bevestiging via de mail dan wel even telefonisch overleg vandaag.

Met vriendelijke groet,

[redacted]
.....
Defensie Vastgoed Management
Behoeftestelling & Monitoring
Staf Dosco
Defensie Ondersteuningscommando
Ministerie van Defensie
Herculeslaan 1 | 3584 AB | K2 - 2^e etage
Postbus 90004 | 3509 AA | Utrecht | MPC55A
.....

M [redacted]
[redacted]

From: [redacted] <[redacted]@rijksoverheid.nl>

Sent: maandag 18 mei 2020 14:44

To: [redacted], DOSCO/ST DOSCO/DVM/BM <[redacted]@mindef.nl>

Cc: [redacted], DOSCO/ST DOSCO/DVM/PM <[redacted]@mindef.nl>

Subject: RE: Wacawa-schietterrein-RVB-offertes-18052020

Beste [redacted], hierbij de laatste offerte van Carmabi voor het specifieke projectonderzoek voor overkappingen. De onderzoeksofzet voor heel Wacawa inclusief kosten Carmabi/Alterra en RVB zaten bij de oorspronkelijke mail aan [redacted].

Groeten

[redacted]

Van: [redacted]@mindef.nl <[redacted]@mindef.nl>
Verzonden: maandag 18 mei 2020 10:01
Aan: [redacted] <[redacted]@rijksoverheid.nl>
CC: [redacted]@mindef.nl
Onderwerp: Wacawa-schietterrein-RVB-offertes-18052020

Dag [redacted]

Graag ontvang ik nog ter onderbouwing van de E&A de offertes voor de vegetatiekartering.

Met vriendelijke groet,

[redacted]
.....
Defensie Vastgoed Management
Behoeftestelling & Monitoring
Staf Dosco
Defensie Ondersteuningscommando
Ministerie van Defensie
Herculeslaan 1 | 3584 AB | K2 - 2^e etage
Postbus 90004 | 3509 AA | Utrecht | MPC55A
.....
[redacted]

From: [redacted], DOSCO/ST DOSCO/DVM/PM <[redacted]@mindef.nl>
Sent: maandag 18 mei 2020 09:57
To: [redacted], DOSCO/ST DOSCO/DVM/BM <[redacted]@mindef.nl>
Cc: [redacted] <[redacted]@rijksoverheid.nl>
Subject: FW: tweede fase natuurwaardenonderzoek CU012 schietterrein Wacawa

Hallo [redacted] (en [redacted]),

Ik ben niet ziek, er ligt wel heel veel werk waar ik niet aan toe kom.

[redacted] zal een E&A-formulier opmaken, hierbij de mails die ik heb ontvangen over dit onderwerp.

Met vriendelijke groet,

Van: [redacted] <[redacted]@rijksoverheid.nl>
Verzonden: maandag 11 mei 2020 10:07
Aan: [redacted], DOSCO/ST DOSCO/DVM/PM <[redacted]@mindef.nl>
CC: [redacted] <[redacted]@rijksoverheid.nl>
Onderwerp: RE: tweede fase natuurwaardenonderzoek CU012 schietterrein Wacawa

Beste [redacted],

Graag nog je aandacht voor onderstaande. Voor de benodigde vergunningaanvraag tbv projecten najaar 2020 dient het onderzoek nu wel in gang te worden gezet. Mocht je nog vragen hebben dan hoor ik het graag.

Groeten

Van: [redacted]

Verzonden: vrijdag 24 april 2020 09:43

Aan: [redacted]@mindef.nl' <[redacted]@mindef.nl>

CC: [redacted] <[redacted]@rijksoverheid.nl>

Onderwerp: RE: tweede fase natuurwaardenonderzoek CU012 schietterrein Wacawa

Beste [redacted], hierbij een aanpassing op onderstaande naar aanleiding van de offerte van Carmabi die ik gisteren binnen heb gekregen. Het flora/fauna onderzoek t.b.v. de genieprojecten dit jaar kost meer dan in eerste instantie ingeschat maar de kosten zijn na beoordeling van de offerte wel reëel. De kosten bedragen afgerond [redacted] ^{Art. 10(2)(b)} euro inclusief 6% OBW.

Graag dit nieuwe bedrag meenemen in aanvulling op onderstaande.

Gelet op de planning van de Genie en de benodigde tijd voor de onderzoeken en de vergunningprocedure verzoek ik je onderstaande spoedig te beoordelen en opdracht en budget te verstrekken.

Met vriendelijke groet,

Van: [redacted]

Verzonden: dinsdag 14 april 2020 12:54

Aan: [redacted]@mindef.nl' <[redacted]@mindef.nl>

CC: [redacted] <[redacted]@rijksoverheid.nl>

Onderwerp: tweede fase natuurwaardenonderzoek CU012 schietterrein Wacawa

Beste [redacted],

In 2016 is het RVB gestart met de eerste fase van het in kaart brengen van de natuurwaarden op het schietterrein Wacawa. De resultaten dienen onder meer als input voor het opmaken van een Standaard Oefen Kaart (SOK). Daarnaast zijn de gegevens bruikbaar en noodzakelijk voor het aanvragen van de benodigde en wettelijk verplichte vergunningen voor het aanleggen en bouwen van diverse werken tbv de schietactiviteiten op Wacawa. Omdat er nog nooit een vergunning is aangevraagd voor het militaire gebruik van Wacawa zijn dit belangrijke stappen om het gebruik door Defensie van dit terrein tbv schiet- en oefenactiviteiten beter wettelijk en juridisch vast te leggen. Een en ander conform de Startnotitie Natuurwaarden Wacawa uit 2016.

De resultaten van de eerste fase zijn gerapporteerd in het rapport van het adviesbureau Carmabi d.d. januari 2018 welke is bijgevoegd bij deze mail. Deze resultaten geven aanleiding voor het opstarten van een tweede fase voor het in kaart brengen van de natuurwaarden. Hiervoor is door het RVB ism Wageningen Universiteit een voorstel Vegetatiekartering Wacawa inclusief kostenraming opgemaakt. Deze is als bijlage bij deze mail gevoegd. De uitvoering van dit onderzoek is gepland voor de komende twee jaar bij een start in het najaar 2020. Voor twee projecten dient er eerder een flora/faunaonderzoek uitgevoerd te worden:

Op Wacawa is door de Genie in 2019 een bouwproject Oefendorp gerealiseerd en staat er voor het najaar 2020 weer een project gepland voor de realisatie van twee overkappingen ten behoeve van een tropische veldlegering op twee bivakterreinen. Projectplan Caribbean Beaver bijgevoegd. Voor beide projecten dient (nog) een aanleg/bouwvergunning aangevraagd te worden. Het in kaart brengen van de natuurwaarden op de bouwlocaties dient als input voor deze aanvragen. Het aanvragen van de benodigde vergunningen gebeurt niet door de genie en het RVB is niet automatisch betrokken bij deze genieprojecten. Het wordt echter wel als onderdeel van goed Omgevingsmanagement beschouwd om Defensie erop te wijzen dat hiervoor vergunningen noodzakelijk zijn en het RVB heeft daarom het initiatief genomen om de aanvragen voor deze vergunningen voor te bereiden en uiteindelijk in te gaan dienen.

De kosten voor de Vegetatiekartering en het flora/faunaonderzoek tbv de twee bouwprojecten worden ingeschat op:

Jaar 2020

- Vegetatiekartering euro **Art. 10 (2) (b)** (inclusief BTW en 10% onvoorzien)
- Flora/faunaonderzoek bouwprojecten Genie **Art. 10 (2) (b)** (inclusief BTW en 10 % onvoorzien)

Jaar 2021

- Vegetatiekartering euro **Art. 10 (2) (b)** (inclusief BTW en 10 % onvoorzien)

Graag jouw beoordeling van dit voorstel en bij goedkeuring ontvangen wij graag een E&A opdracht zodat de benodigde externe opdrachten kunnen worden gegeven en we onze uren aan dit project kunnen gaan besteden. Als je nog vragen hebt dan weet je me te bereiken.

Met vriendelijke groet,

.....
Cluster Ruimte | Sectie Omgevingsmanagement
Afdeling Klant- en Vastgoedmanagement | Directie Vastgoedbeheer

Rijksvastgoedbedrijf

Ministerie van Binnenlandse Zaken en Koninkrijksrelaties
Stationsplein West 30 | 6811 KM | Arnhem |
Postbus 16169 | 2500 BD | Den Haag |

.....
M 

E @rijksoverheid.nl

W <http://www.rijksvastgoedbedrijf.nl>

Dit bericht kan informatie bevatten die niet voor u is bestemd. Indien u niet de geadresseerde bent of dit bericht abusievelijk aan u is toegezonden, wordt u verzocht dat aan de afzender te melden en het bericht te verwijderen. De Staat aanvaardt geen aansprakelijkheid voor schade, van welke aard ook, die verband houdt met risico's verbonden aan het elektronisch verzenden van berichten.

This message may contain information that is not intended for you. If you are not the addressee or if this message was sent to you by mistake, you are requested to inform the sender and delete the message. The State accepts no liability for damage of any kind resulting from the risks inherent in the electronic transmission of messages.

Dit bericht kan informatie bevatten die niet voor u is bestemd. Indien u niet de geadresseerde bent of dit bericht abusievelijk aan u is toegezonden, wordt u verzocht dat aan de afzender te melden en het bericht te verwijderen. De Staat aanvaardt geen aansprakelijkheid voor schade, van welke aard ook, die verband houdt met risico's verbonden

aan het elektronisch verzenden van berichten.

This message may contain information that is not intended for you. If you are not the addressee or if this message was sent to you by mistake, you are requested to inform the sender and delete the message. The State accepts no liability for damage of any kind resulting from the risks inherent in the electronic transmission of messages.

Dit bericht kan informatie bevatten die niet voor u is bestemd. Indien u niet de geadresseerde bent of dit bericht abusievelijk aan u is toegezonden, wordt u verzocht dat aan de afzender te melden en het bericht te verwijderen. De Staat aanvaardt geen aansprakelijkheid voor schade, van welke aard ook, die verband houdt met risico's verbonden aan het elektronisch verzenden van berichten.

This message may contain information that is not intended for you. If you are not the addressee or if this message was sent to you by mistake, you are requested to inform the sender and delete the message. The State accepts no liability for damage of any kind resulting from the risks inherent in the electronic transmission of messages.

Dit bericht kan informatie bevatten die niet voor u is bestemd. Indien u niet de geadresseerde bent of dit bericht abusievelijk aan u is toegezonden, wordt u verzocht dat aan de afzender te melden en het bericht te verwijderen. De Staat aanvaardt geen aansprakelijkheid voor schade, van welke aard ook, die verband houdt met risico's verbonden aan het elektronisch verzenden van berichten.

This message may contain information that is not intended for you. If you are not the addressee or if this message was sent to you by mistake, you are requested to inform the sender and delete the message. The State accepts no liability for damage of any kind resulting from the risks inherent in the electronic transmission of messages.



E&A Aanvraagformulier

Formulier volledig ingevuld? Graag opsturen naar: [redacted]@mindef.nl

Het RVB kan het snelst acteren, wanneer een opdracht zo SMART mogelijk is geformuleerd.

Binnen de dienstverleningsactiviteit Expertise en Advies (E&A) wordt het Rijksvastgoedbedrijf (RVB) gevraagd kennis en kunde in te zetten om Defensie te ondersteunen bij het maken van vastgoedbeleid, het exploiteren van bestaand vastgoed en het ontwikkelen van nieuw vastgoed.

Jaarlijks wordt hiervoor een programma opgesteld dat vooraf met het Defensie Vastgoed Management (DVM) wordt afgestemd en ter goedkeuring aan de Bestuursstaf wordt voorgelegd. Het programma is projectmatig van opzet

In een aantal gevallen zal gebruik gemaakt (moeten) worden van externe capaciteit omdat de eigen capaciteit onvoldoende is, of omdat specifieke kennis niet aanwezig is (denk aan uitvoering geluidsonderzoeken, specifiek milieu advies en dergelijke). Het RVB draagt zorg voor het inhuren van deze externe capaciteit.

ALGEMEEN

Datum: 9 juni 2020

Naam aanvrager: [redacted]

Defensieonderdeel: CZSK

Hoofdgebruiker (naam) geïnformeerd: JA CZSK/CZMCARIB/PCARIB
(hoofdgebruiker is de vastgoedgemandateerde)

DVM/BM Projectbehandelaar (naam) geïnformeerd: [redacted]

OPDRACHT

Gewenste Expertise, Advies of Onderzoeksvraag:

Het laten uitvoeren en begeleiden van Flora & Fauna onderzoek op schietterrein Wacao CU012 te Curaçao op basis de offerte van Carmabi als mede het laten uitvoeren en begeleiden van een vegetatiekartering op basis van de raming van het RVB/WUR.

Aanleiding:

In 2016 is het RVB gestart met de eerste fase van het in kaart brengen van de natuurwaarden op het schietterrein Wacawa. De resultaten dienen onder meer als input voor het opmaken van een Standaard Oefen Kaart (SOK). Daarnaast zijn de gegevens bruikbaar en noodzakelijk voor het aanvragen van de benodigde en wettelijk verplichte vergunningen voor het aanleggen en bouwen van diverse werken tbv de schietactiviteiten op Wacawa. Omdat er nog nooit een vergunning is aangevraagd voor het militaire gebruik van Wacawa zijn dit belangrijke stappen om het gebruik

door Defensie van dit terrein tbv schiet- en oefenactiviteiten beter wettelijk en juridisch vast te leggen. Een en ander conform de Startnotitie Natuurwaarden Wacawa uit 2016.

Probleemstelling:

De resultaten van de eerste fase zijn gerapporteerd in het rapport "Wacao militair oefen- en schietterrein; survey van natuurwaarden" van het adviesbureau Carmabi d.d. januari 2018. Zie bijlage. Deze resultaten geven aanleiding voor het opstarten van een tweede fase voor het in kaart brengen van de natuurwaarden.

Op Wacawa is door de Genie in 2019 een bouwproject Oefendorp gerealiseerd en staat er voor het najaar 2020 weer een project gepland voor de realisatie van twee overkappingen ten behoeve van een tropische veldlegering op twee bivakterreinen. Zie bijlage projectplan "Caribbean Beaver 2020 Kick-off. Voor beide projecten dient (nog) een aanleg/bouwvergunning aangevraagd te worden. Het in kaart brengen van de natuurwaarden op de bouwlocaties dient als input voor deze aanvragen. Het aanvragen van de benodigde vergunningen gebeurt niet door de genie en het RVB is niet automatisch betrokken bij deze genieprojecten. Het wordt echter wel als onderdeel van goed Omgevingsmanagement beschouwd om Defensie erop te wijzen dat hiervoor vergunningen noodzakelijk zijn en het RVB heeft daarom het initiatief genomen om de aanvragen voor deze vergunningen voor te bereiden en uiteindelijk in te gaan dienen.

Scope:

Hiervoor is door het RVB in samenwerking met de Wageningen Universiteit (WUR) een voorstel Vegetatiekartering Wacao inclusief kostenraming opgemaakt. Zie bijlage "Vegetatiekartering Wacawa (Wacao); achtergrond en inschatting kosten". De uitvoering van dit onderzoek is gepland voor de komende twee jaar bij een start in het najaar 2020. Voor twee projecten dient er eerder een flora/faunaonderzoek uitgevoerd te worden. Dit is uitgewerkt in de offerte van Carmabi "biologische inventarisatie geselecteerde locaties en verbindingswegen Wacawa" d.d. 23 april 2020.

Datum gereed of noodzaak:

Gezien planning genieprojecten dient Flora & Fauna onderzoek medio dit jaar gereed te zijn.

Is er al RVB kennis aanwezig, zo ja wie?:

██████████

Relatie met ander project/programma?

nee

Beoogde uren en/of externe kosten?

Overeenkomstig mail RVB d.d. 9 juni 2020

Jaar 2020

- Vegetatiekartering Art. 10 (2) (b) ██████████ (inclusief BTW en 10% onvoorzien)
- Uren RVB (ECT) 160 manuur
- Flora/faunaonderzoek bouwprojecten Genie Art. 10 (2) (b) (inclusief BTW en 10 % onvoorzien)

Jaar 2021

- Vegetatiekartering euro Art. 10 (2) (b),- (inclusief BTW en 10 % onvoorzien)
- Uren RVB (ECT) 160 manuur

Bijlagen ter info of benodigd bij E&A opdracht: 5

IN TE VULLEN DOOR DVA-HOUDER

PTG geraamd: Klik of tik om tekst in te voeren.

PTG gerealiseerd: Klik of tik om tekst in te voeren.

Conclusie/samenvatting E&A: Klik of tik tekst in te voeren.

Bijlage: voeg E&A als bijlage toe

P

UNCLASSIFIED

UNCLASSIFIED

Department of Defense Joint Base San Antonio Fort Sam Houston 78234-5000 TX 512-388-3333 www.jbsa.af.mil	
Date: 11/11/11	Version: 1.0
Author: [Redacted]	Reviewer: [Redacted]
Title: [Redacted]	Description: [Redacted]

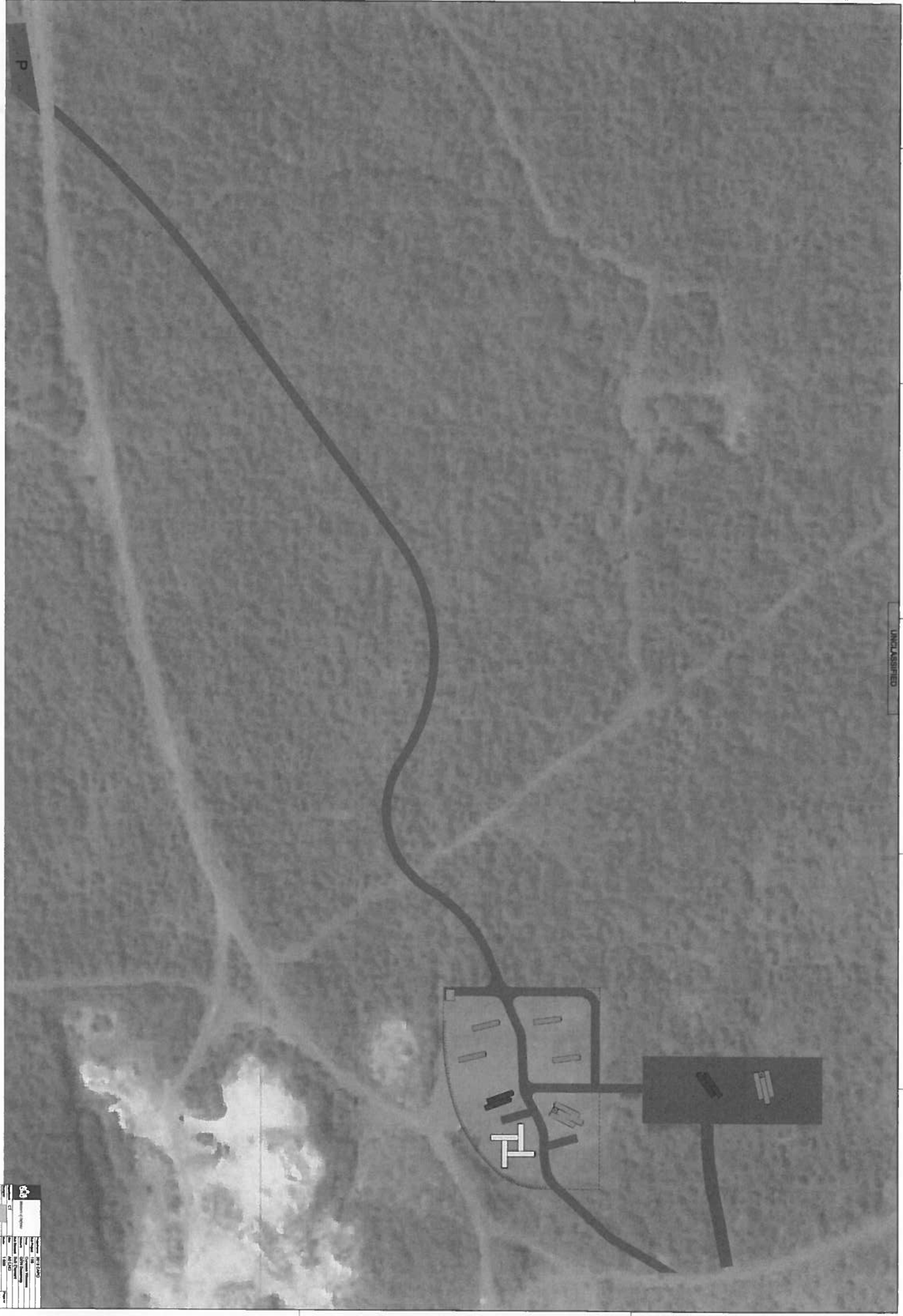

ONGERUBRICEERD

2019 CAPO Detailboek Type 2, 3, 4

ONGERUBRICEERD

Projectnaam:	2019 CAPO	Administratiewaard	Administratiewaard
Sub Project:	OVG dorp		
Kamp:	-		
Element:	-		
Sub Element:			
Title:	Voorblad		
Schaal:			
Eenheid:	m/m		
Datum:	14/08/2019		
Status:	Work in Progress		
Revisie:	A		
Afdeling:	BK		
Ontwerper:			
Gewijzigd:	-		
Tekenaar:			
Controleur:			
Goedgekeurd:			
Pagina nr.	01/13		
Formaat:	A3		

ONGERUBRICEERD

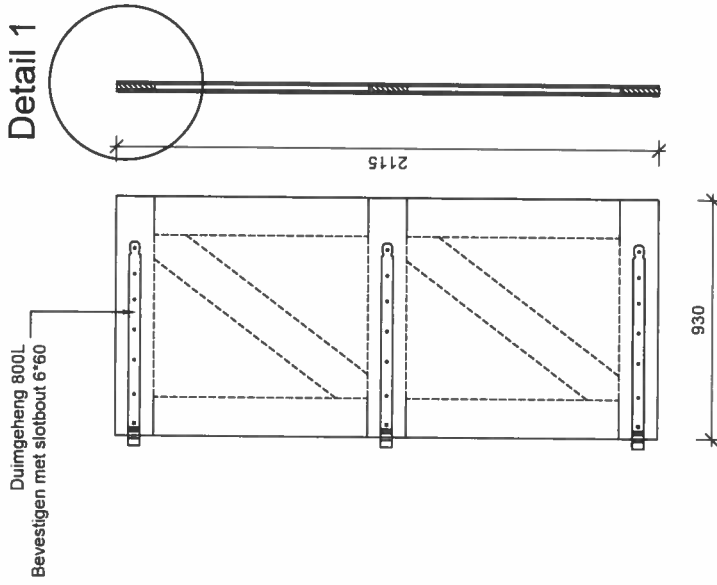

Detail 1

2115

930

Deur
Scale 1:20

Detail 1
Scale 1:5

Projectnaam:	2019 CAPO
Sub Project:	OVG dorp
Kamp:	-
Element:	-
Sub Element:	Sub Element
Titel:	Deur
Schaal:	Div
Eenheid:	mm
Datum:	14/08/2019
Status:	Work in Progress
Revisie:	A
Afdeling:	BK
Ontwerper:	
Gewijzigd:	
Tekenaar:	
Controleur:	
Geedgekeurd:	
Pagina nr.:	02/13
Formaat:	A3

Afdeling van Defensie

ONGERUBRICEERD

ONGERUBRICEERD

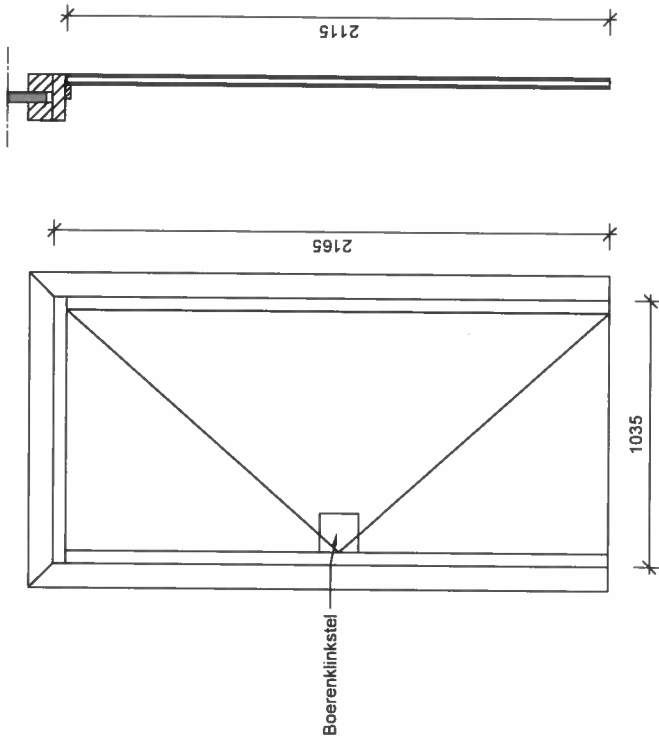

Detail 2

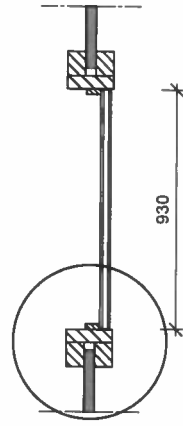

Buitendeur
Scale 1:20

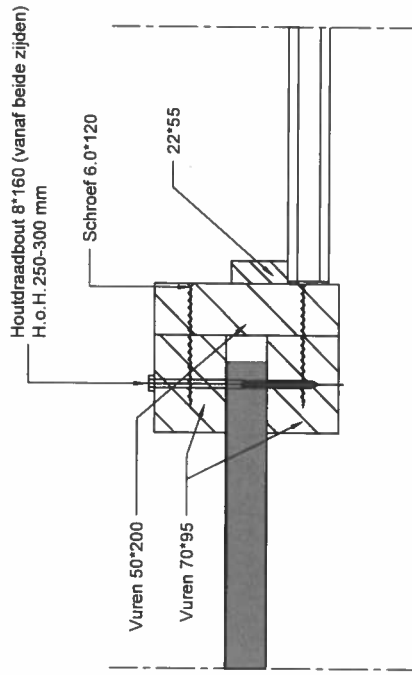

Detail 2
Scale 1:5

ONGERUBRICEERD

Projectnaam:	2019 CAPO
Sub Project:	OVG dorp
Kamp:	-
Element:	-
Sub Element:	Sub Element
Titel:	Buitendeur
Schaal:	Div
Eenheid:	mm
Datum:	14/08/2019
Status:	Work in Progress
Revisie:	A
Afdeling:	BK
Ontwerper:	
Gewijzigd:	
Tekenaar:	
Controleur:	
Goedgekeurd:	
Pagina nr.:	03/13
Formaat:	A3

ONGERUBRICEERD

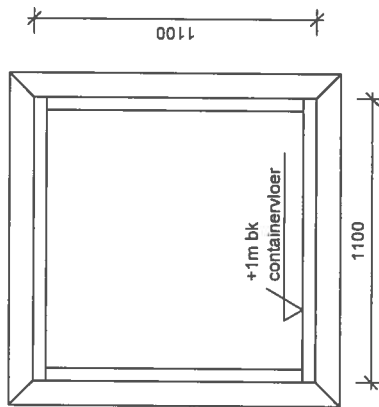

Detail 3

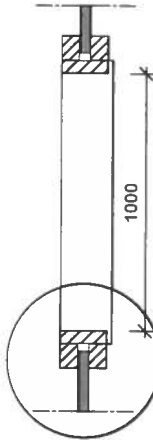

Raamopening
Scale 1:20

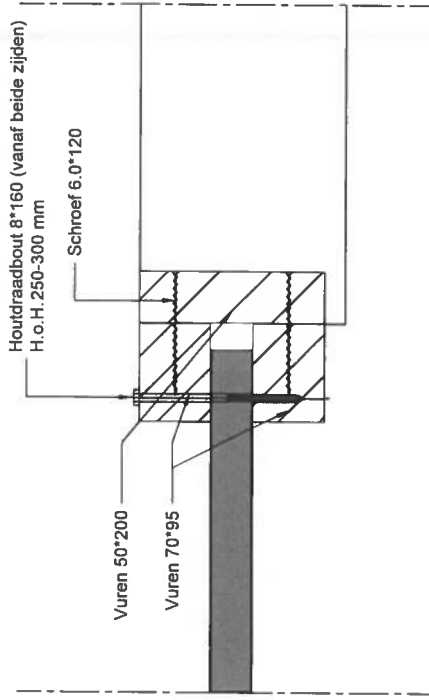
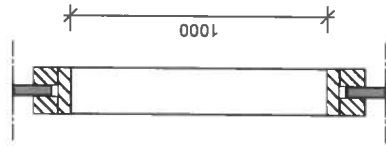

Detail 3

Scale 1:5

Projectnaam:	2019 CAPO
Sub Project:	OVG dorp
Kamp:	-
Element:	-
Sub Element:	Sub Element
Titel:	Raamkozijn
Schaal:	Div
Eenhed:	mm
Datum:	14/08/2019
Status:	Work in Progress
Revisie:	A
Aldeling:	BK
Ontwerper:	
Gewijzigd:	
Tekenaar:	
Controleur:	
Goedgekeurd:	
Ministerie van Defensie	
Pageina nr:	04/13
Formaat:	A3

ONGERUBRICEERD

ONGERUBRICEERD

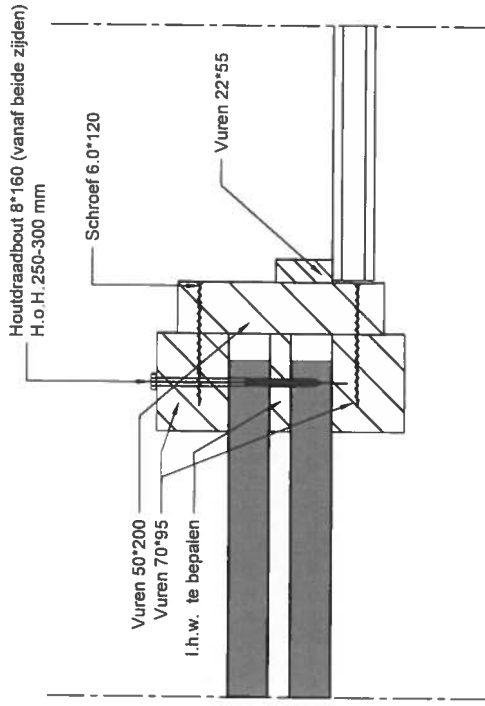
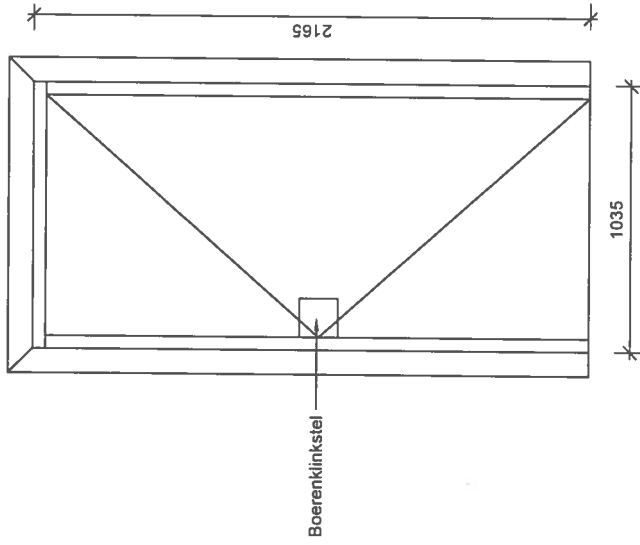

Detail 4
Scale 1:5

Detail 4

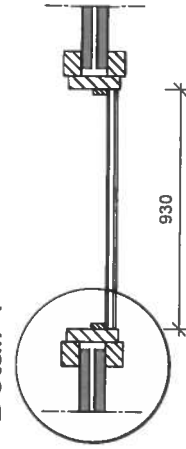

Binnendeur
Scale 1:20

Projectnaam:	2019 CAPO
Sub Project:	OVG dorp
Kamp:	-
Element:	-
Sub Element:	Sub Element
Titel:	Binnendeur
Schaal:	Div
Eenheid:	mm
Datum:	14/08/2019
Status:	Work In Progress
Revisie:	A
Afdeling:	BK
Ontwerper:	
Gewijzigd:	
Tekenaar:	
Controleur:	
Goedgekeurd:	
Page nr	05/13
Formaat:	A3

ONGERUBRICEERD

ONGERUBRICEERD

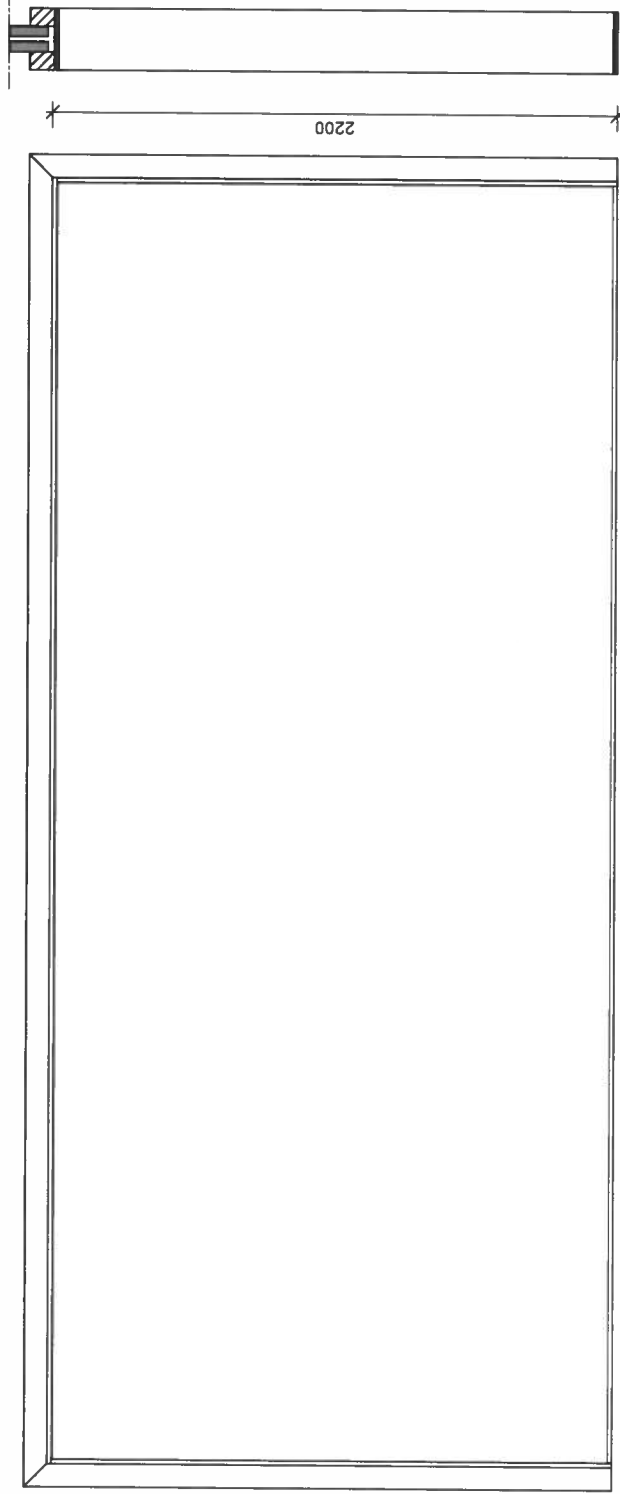

5000

2200

Detail 5

Wandopening
Scale 1:20

ONGERUBRICEERD

Projectnaam:	2019 CAPO	Algemeen	Algemeen
Sub Project:	OVG dorp	Algemeen	Algemeen
Kamp:	-	Algemeen	Algemeen
Element:	-	Algemeen	Algemeen
Sub Element:	Sub Element	Algemeen	Algemeen
Titel:	Wandopening groot	Algemeen	Algemeen
Schaal:	1:20	Algemeen	Algemeen
Eenhed:	mm	Algemeen	Algemeen
Datum:	14/08/2019	Algemeen	Algemeen
Status:	Work in Progress	Algemeen	Algemeen
Revisie:	A	Algemeen	Algemeen
Pagina nr.:	06/13	Algemeen	Algemeen
Formaat:	A3	Algemeen	Algemeen

Auteursrecht van De Jonghe

Afdeling: BK
Ontwerper: [Redacted]
Gewijzigd: -
Tekenaar: [Redacted]
Controleur: [Redacted]
Goedgekeurd: [Redacted]

ONGERUBRICEERD

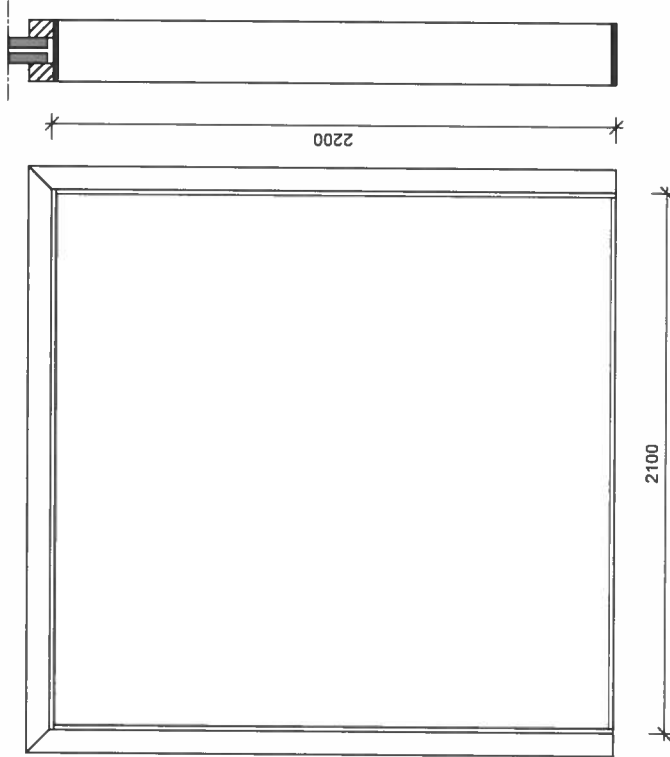

Detail 5

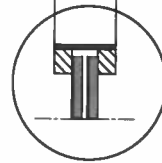

Wandopening
Scale 1:20

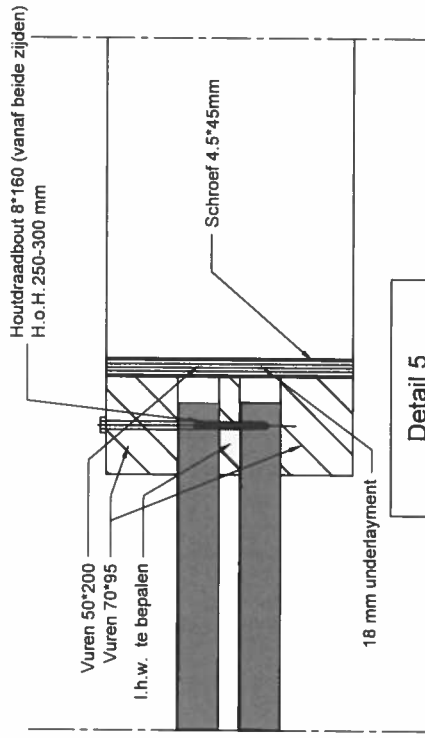

Detail 5

Scale 1:5

Materialis van DeFaede

Projectnaam:	2019 CAPO	Pagina nr:	07/13
Sub Project:	OVG dorp	Eenheid:	mm
Kamp:	-	Datum:	14/08/2019
Element:	-	Status:	Work in Progress
Sub Element:	Sub Element	Goedgekeurd:	A
Titel:	Wandopening	Revisie:	A
Schaal:	Div		
Ontwerper:	BK		
Gewijzigd:	-		
Tekenaar:	-		
Controleur:	-		

ONGERUBRICEERD

ONGERUBRICEERD

Detail 6

Detail 7

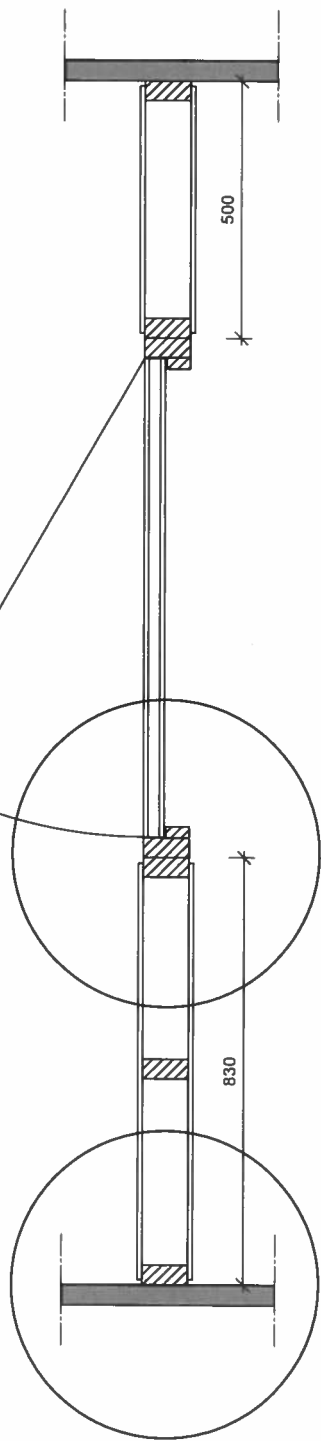

Binnenwand

Scale 1:10

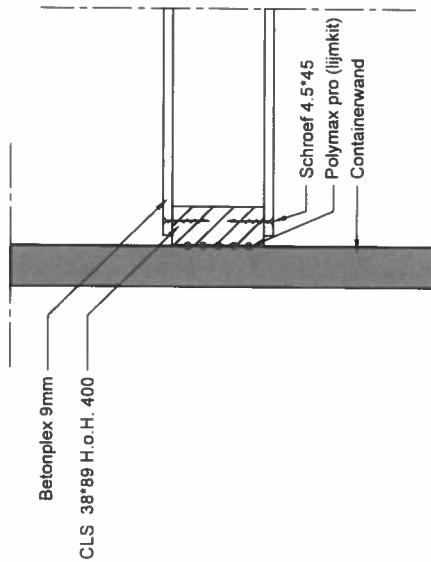

Detail 6

Scale 1:5

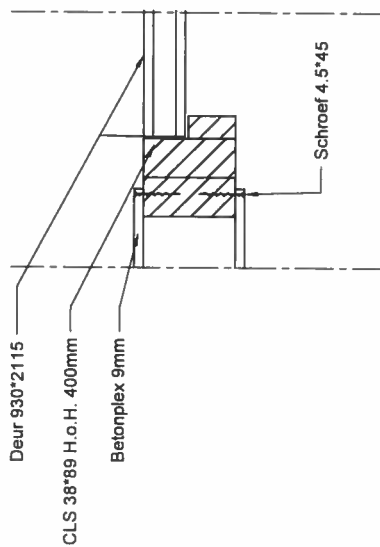

Detail 7

Scale 1:5

ONGERUBRICEERD

Milieuwink van Dijksele		Projectnaam: 2019 CAPO
		Sub Project: OVG dorp
		Kamp: -
		Element: -
		Sub Element: Sub Element
Afdeling: BK	Titel: Binnenwanden	Pagina nr: 08/13
Ontwerper: -	Schaal: Div	Formaat: A3
Gewijzigd: -	Eenheid: mm	
Tekenaar: -	Datum: 14/08/2019	
Controleur: -	Status: Work in Progress	
Goedgekeurd: -	Revisie: A	

ONGERUBRICEERD

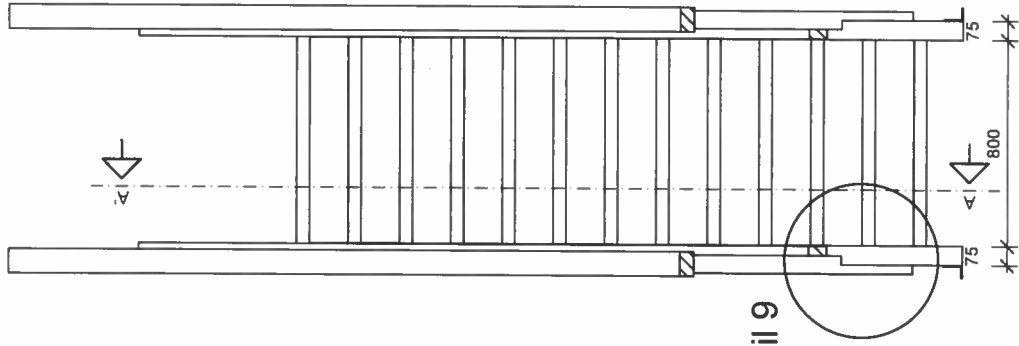

Detail 9

Voorraanzicht
Scale 1:20

Detail 10

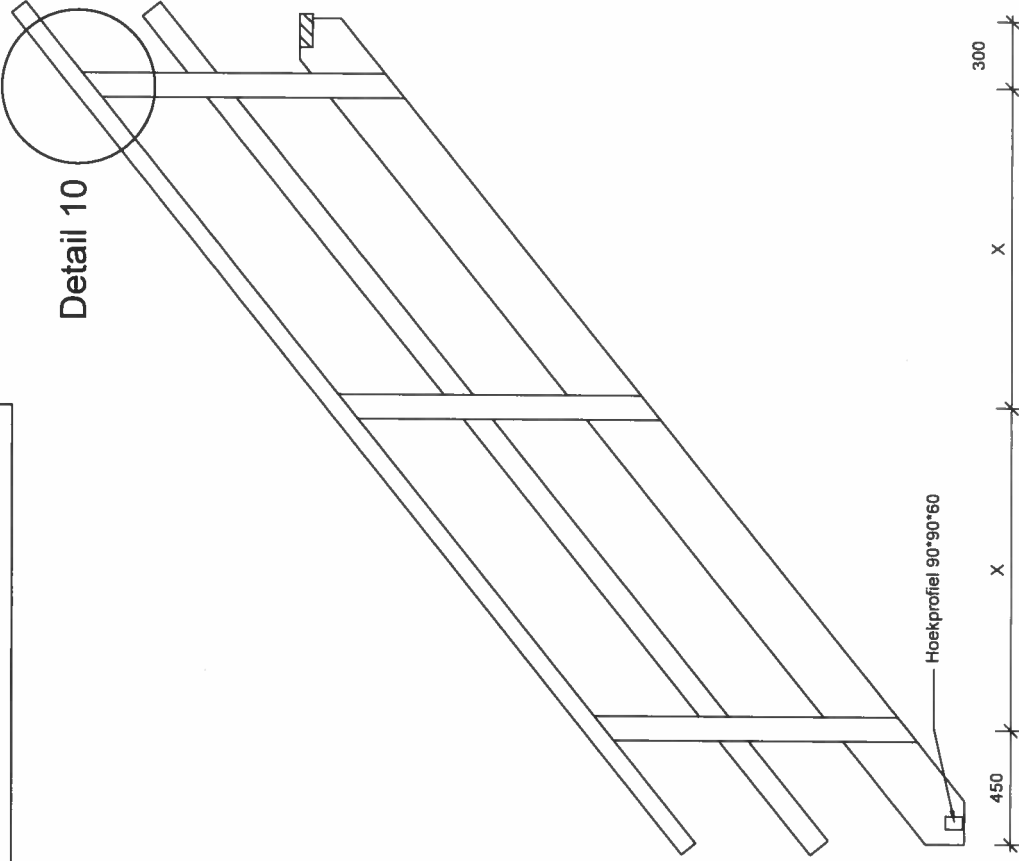

Rechter-zijaanzicht
Scale 1:20

*Alleen van toepassing op type 2 en 4

Ministerie van Defensie		Projectnaam: 2019 CAPO	Page no.:
		Sub Project: OVG dorp	09/13
		Kamp: -	
		Element: -	
		Sub Element: Sub Element	
		Titel: Trap aanzichten	
Afdeling: BK	Schaal: 1:20	Enheid: mm	Formaat: A3
Ontwerper: -		Datum: 14/08/2019	Status: Work in Progress
Gewijzigd: -			Revisie: A
Tekenaar: -			
Controleur: -			
Geordeneerd: -			

ONGERUBRICEERD

ONGERUBRICEERD

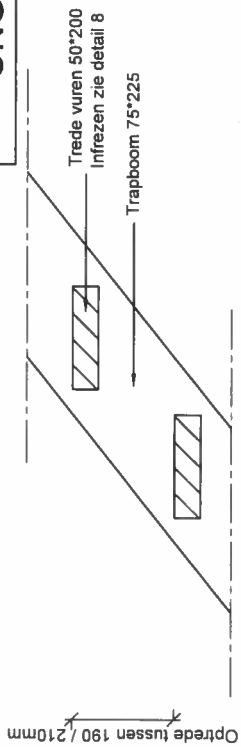

Detail 8
Scale 1:10

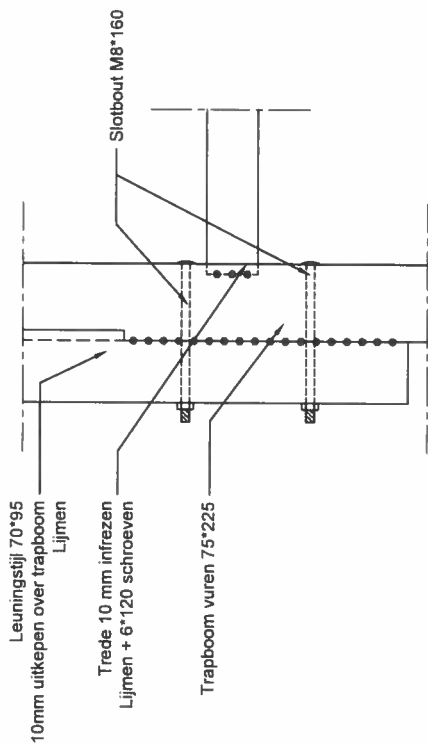

Detail 9
Scale 1:5

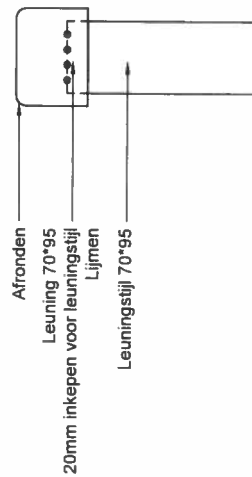

Detail 10
Scale 1:5

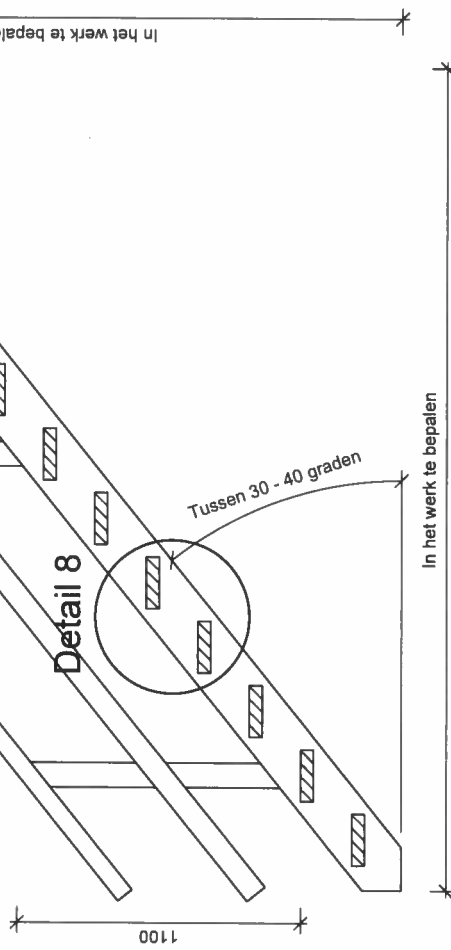

Doorsnede A-A'
Scale 1:20

*Alleen van toepassing op type 2 en 4

Projectnaam:	2019 CAPO
Sub Project:	OVG dorp
Kamp:	-
Element:	-
Sub Element:	Sub Element
Titel:	Trap doorsnede en details
Schaal:	Div
Eenheid:	mm
Bladzijde:	10/13
Tekenaar:	14/08/2019
Status:	Work in Progress
Goedgekeurd:	A
Revisie:	A3
Aldeling:	BK
Ontwerper:	
Gewijzigd:	
Controleur:	
Goedgekeurd:	
Revisie:	

Municipie van Delfzijde

ONGERUBRICEERD

ONGERUBRICEERD

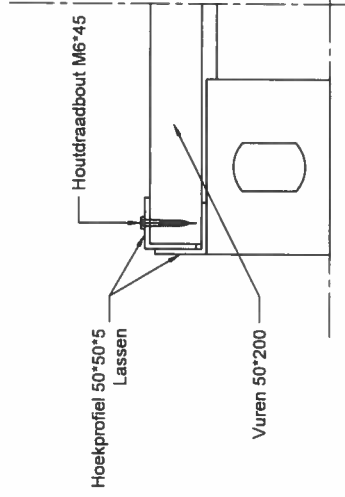
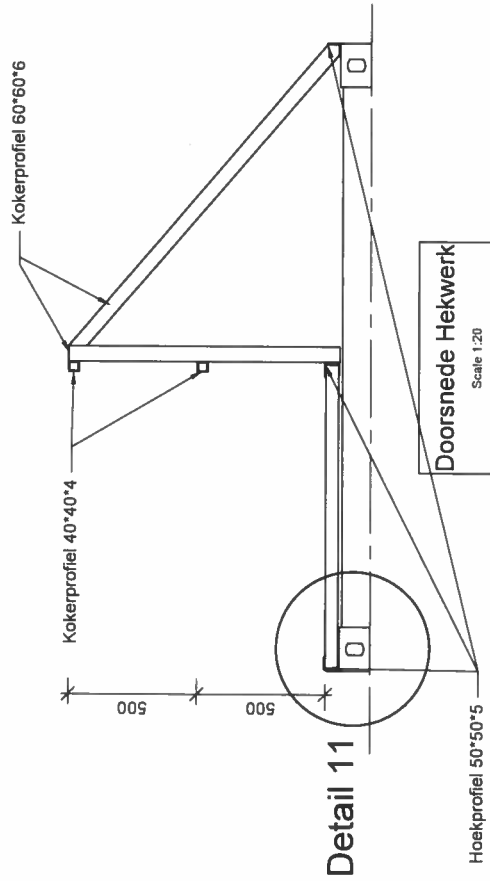

*Alleen van toepassing op type 3

Projectnaam:	2019 CAPO
Sub Project:	OVG dorp
Kamp:	-
Element:	-
Sub Element:	Sub Element
Titel:	Hekwerk Type 3
Schaal:	Div
Eenheid:	mm
Datum:	14/08/2019
Status:	Work in Progress
Revisie:	A
Aldeling:	BK
Ontwerper:	
Gewijzigd:	
Tekenaar:	
Controleur:	
Goedgekeurd:	
Pageina nr.:	11/13
Formaat:	A3

Ministerie van Defensie

ONGERUBRICEERD

ONGERUBRICEERD

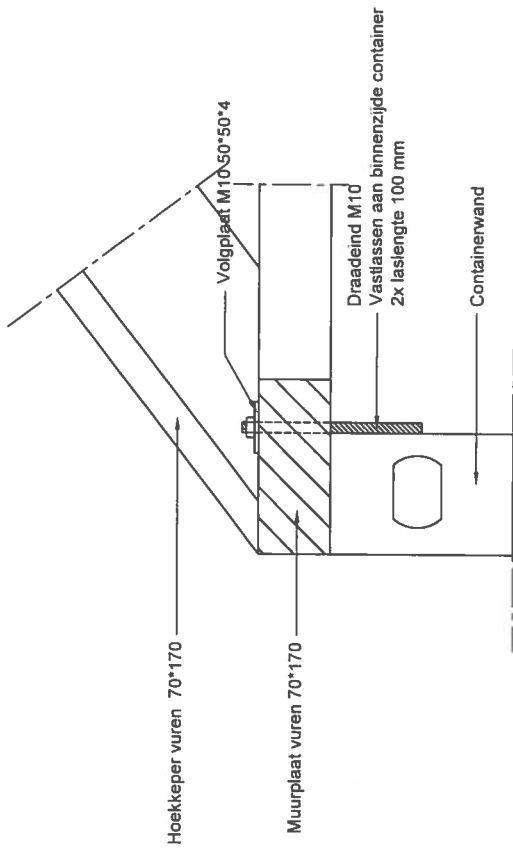

Detail 12
Scale 1:5

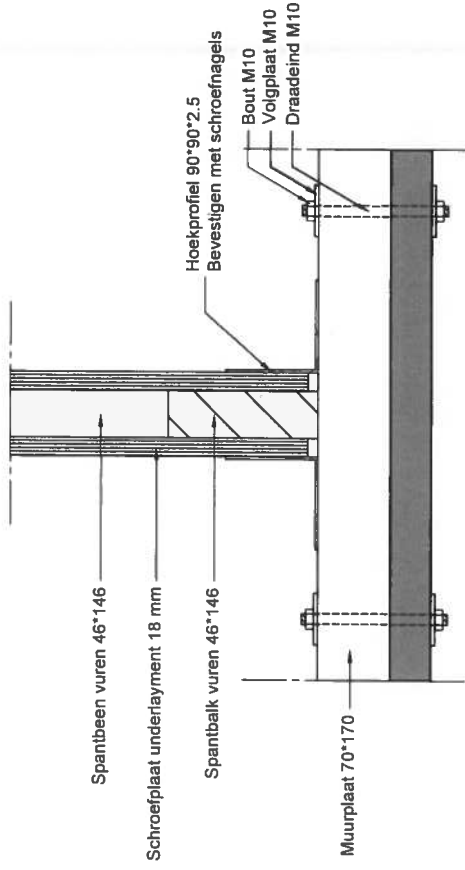

Detail 13
Scale 1:5

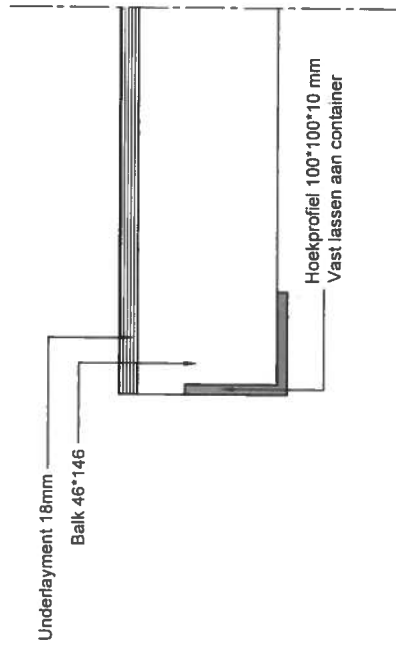

Detail 14
Scale 1:5

* Alleen van toepassing op type 3

Projectnaam:	2019 CAPO
Sub Project:	OVG dorp
Kamp:	-
Element:	-
Sub Element:	Sub Element
Titel:	Overige details type 3
Schaal:	1:5
Ontwerper:	
Gewijzigd:	
Tekenaar:	14/08/2019
Controleur:	Work in Progress
Goedgekeurd:	A
Page nr:	12/13
Formaat:	A3

Ministerie van Defensie

ONGERUBRICEERD

ONGERUBRICEERD

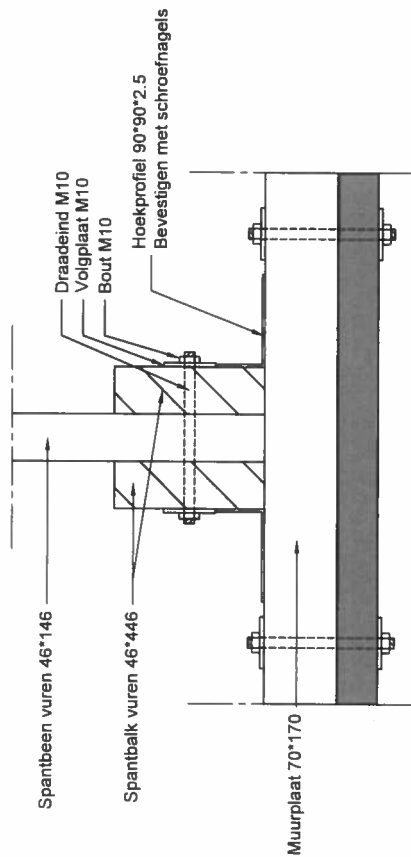

Detail 15

Scale 1:5

*Alleen van toepassing op type 4

Projectnaam:	2019 CAPO
Sub Project:	OVG dorp
Kamp:	-
Element:	-
Sub Element:	Sub Element
Titel:	Overige details type 4
Schaal:	1:5
Onwper:	
Gewijzigd:	-
Enheid:	mm
Datum:	14/08/2019
Tekenaar:	
Centreur:	Work in Progress
Goedgekeurd:	
Revisie:	A
Formaat:	A3
Pagina nr.:	13/13

Auteurs van Definitie

ONGERUBRICEERD

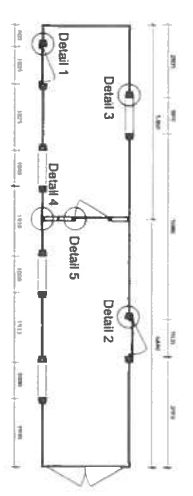
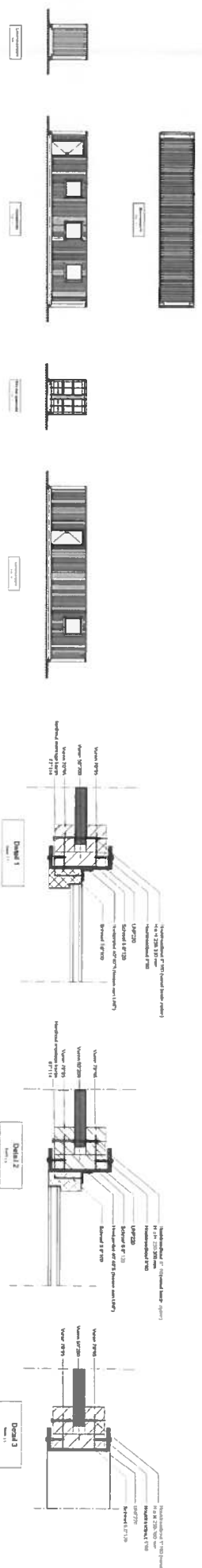

Begins grond

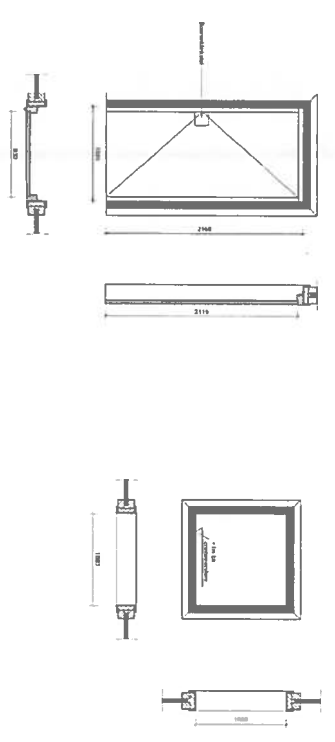
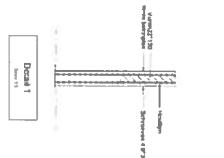
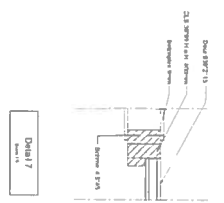
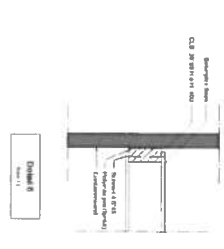

Belegwerk

Randprofiel

Belegwerk

Dial

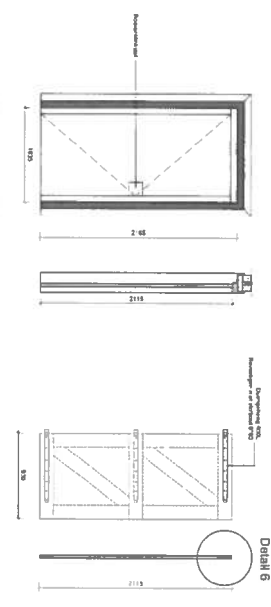

Detail 6

№	Naam	Titel	Datum
1
2
3
4
5



Bovenaanzicht
Schaal 1:100



Linker-zijaanzicht
Schaal 1:100

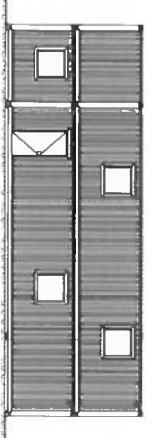

Vooraanzicht
Schaal 1:100

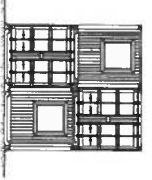

Rechter-zijaanzicht
Schaal 1:100

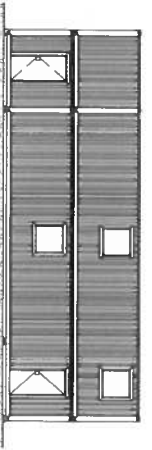

Achteraanzicht
Schaal 1:100

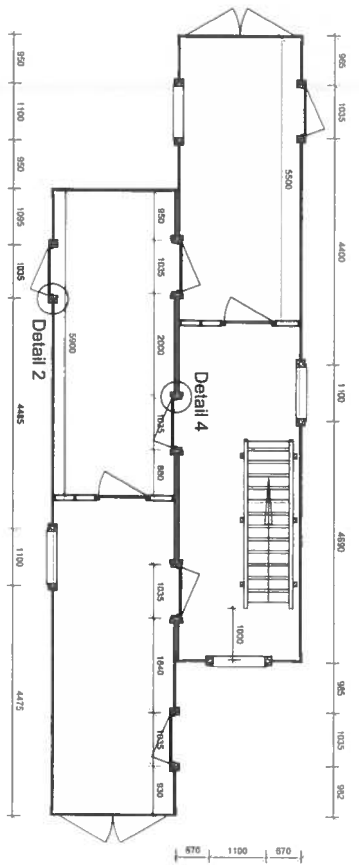

Begane grond
Schaal 1:100

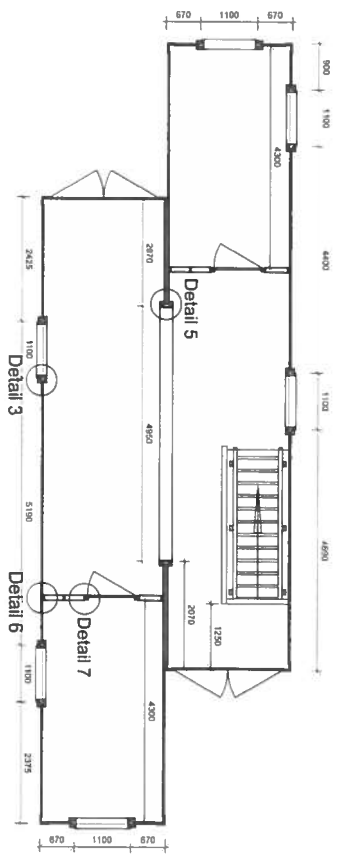

1e Verdieping
Schaal 1:100

Voor aanvullingen zie de tekening

Projectnaam	2018 CAHO
Projectlocatie	GVVC 6000
Opdrachtgever	S&B Eindhoven
Ontwerper	Type 2
Ontwerper	DW
Ontwerper	14/06/2018
Ontwerper	Werk en Prognosis
Ontwerper	A1

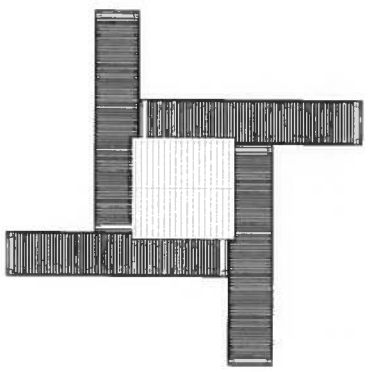

ONGERUBICEERD

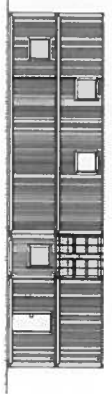

Linnar-planen

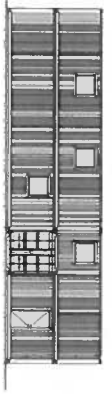

Vannan



Rindar-planen



Aftanplanen

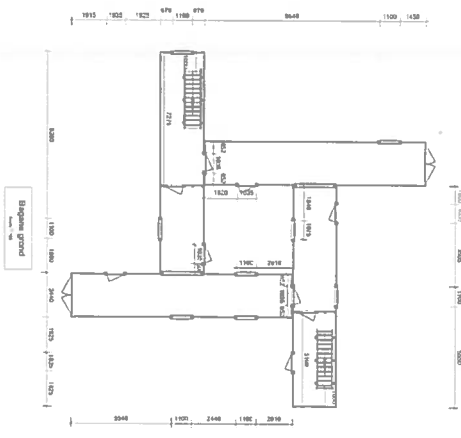

Bjergan grund

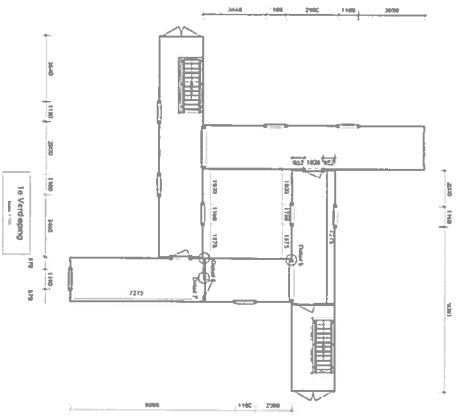

10 Vindderrig

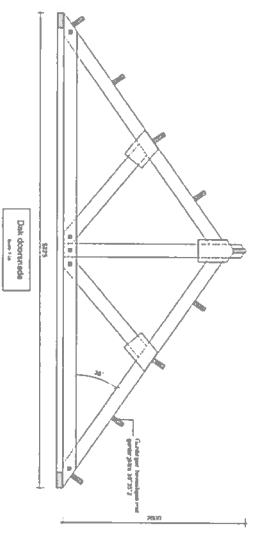

Dak konstruksjon

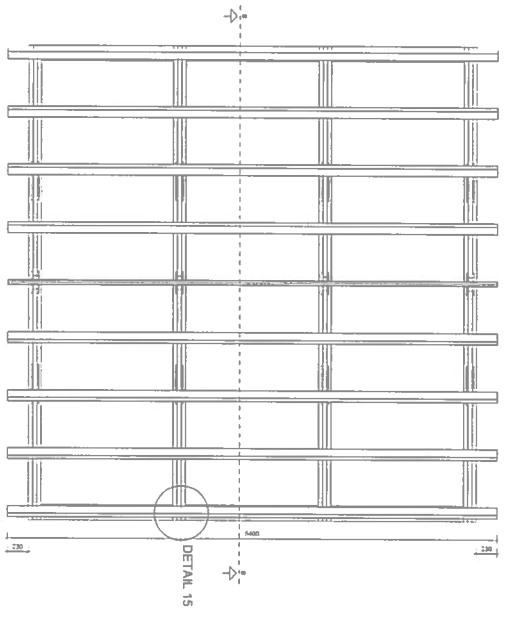

Betonarmert lag

DETALJ 15

ONGERUBICEERD

Prosjektinformasjon	
Prosjekt	ONGERUBICEERD
Oppdrager	ONGERUBICEERD
Arkitekt	ONGERUBICEERD
Dato	2024
Rev. 1	2024
Rev. 2	2024
Rev. 3	2024
Rev. 4	2024
Rev. 5	2024
Rev. 6	2024
Rev. 7	2024
Rev. 8	2024
Rev. 9	2024
Rev. 10	2024
Rev. 11	2024
Rev. 12	2024
Rev. 13	2024
Rev. 14	2024
Rev. 15	2024
Rev. 16	2024
Rev. 17	2024
Rev. 18	2024
Rev. 19	2024
Rev. 20	2024



Koninklijke Landmacht

verslag

Ministerie van Defensie

CLAS

Locatie
Curaçao
Kaya Kolonel C.N. Winkel z/n
Curaçao

Postadres
Postbus 90004
3509 AA UTRECHT
MPC 55A

Contactpersoon

██████████
██████████
M ██████████
██████████@mindef.nl
www.landmacht.nl

Betreft	IPC CONSTRUCTIE OEF CABE 2020
Vergaderdatum en -tijd	28 & 29 NOV 2019,
Vergaderplaats	MBPAR CURACAO
Aanwezig	1) 101gnbat ██████████ 2) Gnwerken ██████████ 3) 102 gncie ██████████ 4) MHKC N5.7 ██████████ 5) Controller Czmcarib ██████████ 6) GN ADV MHKC ██████████ 7) Sr Mdw Plannen Schiettraining ██████████ 8) N4 ██████████ 9) Gn Adv staf-clas ██████████

Datum

4 december 2019

*Bij beantwoording, datum,
onze referentie en onderwerp
vermelden.*

Refertes:

- Overzichtskaart WACAWA
- PP presentatie 101gnbat "terugkoppeling IPC" wk 48 2019
- Mail behoefte AUA

Algemeen:

- Behoefte stelling tekst (bron)
- CAPO 2019 is afgerond
- IPC van CABE 2020 heeft plaatsgevonden op 28 & 29 nov 2019

Behoefte Constructie Opdrachten:

CURACAO:

- 1) 2x FOB (Forward Operating Base) met tropische veldlegering tbv COY/SQN+ (120 pax) eenheden, op WACAWA (prio is FOB op Locatie A en secundair FOB/COB op Locatie B, zie overzichtskaart WACAWA CABE 2020). Indien 2 niet haalbaar is, tenminste 1x COY/SQN FOB. De 2^e locatie is eventueel af te schalen naar een PEL/TRP COP (Combat Out Post). Per COY/SQN FOB:

- a. 4x Onderkomen tbv pel grote (30pax per pel)
- b. CP locatie tbv cie staf (incl opslag Delta / OOBEO middelen)
- c. Natte Fab locatie
- d. Veldkeuken en eetzaal / briefing locatie
- 2) Wegverbetering rg gebied B + vlakken locatie veldlegering gebied B, te WACAUA
- 3) ZAU locatie te WACAUA. ZAU uit de elementen en evt dmv aggregaat op spanning
- 4) CAMP DOVALE onderzoeken optie samenwerking adaptief
- 5) Shooting Range C + D (oost van playa Grandi)
 - a. 2x Gallery Range (Basis Harskamp schietbaan zonder tallud)
 - b. 6x schietpunt uit de elementen tbv schoolschieten
 - c. Personeel uit de weersinvloeden (wind/zon)
 - d. Tbv gebruik: 5,65mm / 7,62mm / 9mm
 - e. 300m diepte
 - f. Primaire voor gebruik bij dag
- 6) Kleinschalige samenwerkingen RVB op specialistisch werk
 - a. ET
 - b. IT
- 7) Onderhoud powerplant Rijkspakket
 - a. 4x Aggregaten
- 8) Quick Inject Projects
 - a. Christoffelpark (focus op kraanwerk)
 - b. Ascension

Ministerie van Defensie

CLAS

Datum

4 december 2019

ARUBA:

Bullen reinvijde

[Redacted content]

[Redacted text block]

**Ministerie van Defensie
CLAS**

Datum
4 december 2019

EUX:

Buiten reikwijdte [Redacted text block]

Buiten reikwijdte

[Large redacted text block]

Buiten reikwijdte

[Redacted text block]

Ministerie van Defensie
CLAS

Datum
4 december 2019

Buizen reisinval
[Redacted text block]

Afspraken & aandachtspunten:

- 1) Functie Plafond AUA max 30 pax (wk 36 tm 39 2020)
- 2) Functie Plafond CUR max 60 pax (wk 36 tm 39 2020)
- 3) 101 gnbat geen ruimte om te schuiven in de plannen met de uitvoering van de oefening ivm andere commitments
- 4) Gnw werkt alle opdrachten uit, ook tbv mogelijkheden 2021
 - a. Sneller kosten bekend
 - b. "Shop" principe toepasbaar adhv capaciteiten en budgetten per jaar
 - c. Per jaar bijwerken
- 5) Focus op vaste aanspreekpunten rg CZMCARIB (S3, 4, Gnw) minder POC'n extern
- 6) Pelikaan tbv materiaal verplaatsen naar CUR vanuit NLD
 - a. Tevens vervoers middel tussen AUA-CUR-EUX
- 7) Convenant RVB wordt verstuurd dzv 101gnbat aan Controller Czmcarib
- 8) Betrekken MBPAR / RVB /MICAR in plannings proces

N5.7

101GNBAT

Hfd Bureau Plannen

Stafofficier Operatie

[Redacted signature line]

[Redacted signature line]

Shooting range C/D – Programma van Eisen

In Curaçao is behoefte aan een aantal gebouwen/overkappingen uitgevoerd middels een staalconstructie.

Algemeen:

De gebouwen worden gebouwd aan de noordoostzijde van Curaçao, nabij de kust. Hier is sprake van een hoog zoutgehalte in de lucht.

Doelstelling van het ontwerp:

Veldoverkapping voor 8 schietpunten zodat het personeel uit de elementen ligt.

Hieronder de algemene eisen waaraan het gebouw/overkapping aan moet voldoen:

1. De gebouwen moeten bestand zijn tegen de volgende klimaatinvloeden:

a. Temperaturen:	0°C→+50°C	In de schaduw
b. Luchtvochtigheid:	00%→98%	Zonder condensatie
c. Wind:	00m/s→41,6m/s	0-12 Beaufort schaal
d. Zon:	0→11	UV index
- e. Hoog zoutgehalte in de lucht
2. Goedkoop in aanschaf en onderhoudsvriendelijk.
3. Een levensduur van minimaal 10 jaar en met name beschermd tegen het hoge zoutgehalte in de lucht, vanaf het moment van plaatsing.
4. Licht in gewicht en sterk als constructie.
5. Zo veel mogelijk gebruik maken van standaard materialen.
6. Snel en makkelijk te bouwen met zo min mogelijk personeel(minimaal MBO2 BK). Hiervoor dient een bouwplan/bouwinstructie te worden bijgeleverd.
7. De staanders moeten verankerd kunnen worden op een prefab betonpoer, welke meegeleverd dient te worden, met minimale inspanning.
8. Leverancier voorziet in berekeningen en tekeningen van het geheel, inclusief berekening bevestiging aan de prefab betonpoer.
9. De staanders en gordingen dienen eenvoudig te kunnen worden voorzien van wandcontactdozen en verlichting.
10. Vervoerbaar in 20 ft ISO container en moet kunnen worden gestuwd.
11. Al het hout moet geïmpregneerd/beschermt zijn tegen schimmels en termieten met minstens een levensduur van 10 jaar.
12. Alle constructies dienen compleet geleverd te worden met de bevestiging middelen.
13. Reservedelen moeten te allen tijde verkrijgbaar zijn.
14. Makkelijk demontabel en meerdere malen herbruikbaar, waar ook ter wereld.

Hieronder de specifieke eisen waaraan het gebouw/overkapping aan moet voldoen:

1. Zie de principe schets voor:
 - a. Minimale hoogtes;
 - b. Minimale lengtes;
 - c. Minimale breedtes.
2. Gebouw moet voorzien zijn van dak opening zodat kruitdampen niet blijven hangen.
3. Alles conform de Nederlandse NEN normen.
4. Schutters moeten 1500 mm uit elkaar kunnen liggen zonder dat ze de kolommen raken.

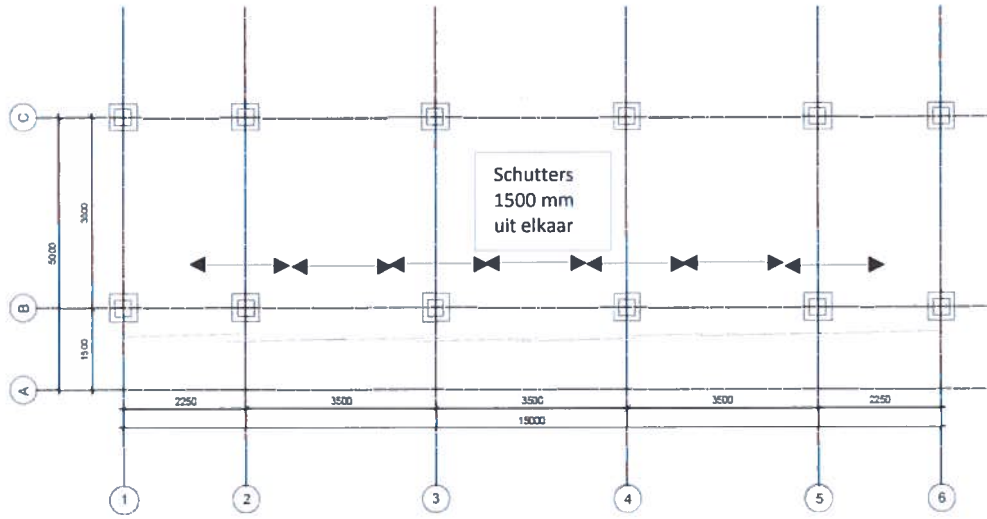

Poerenplan
Schuur 1:50

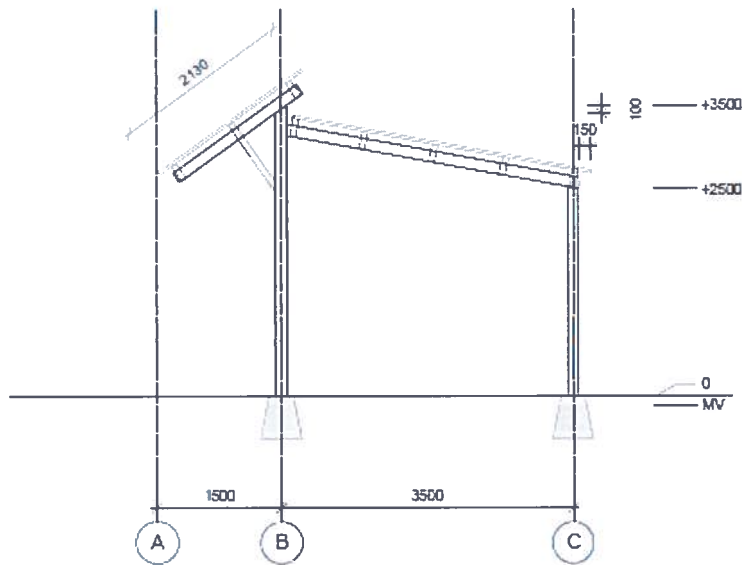
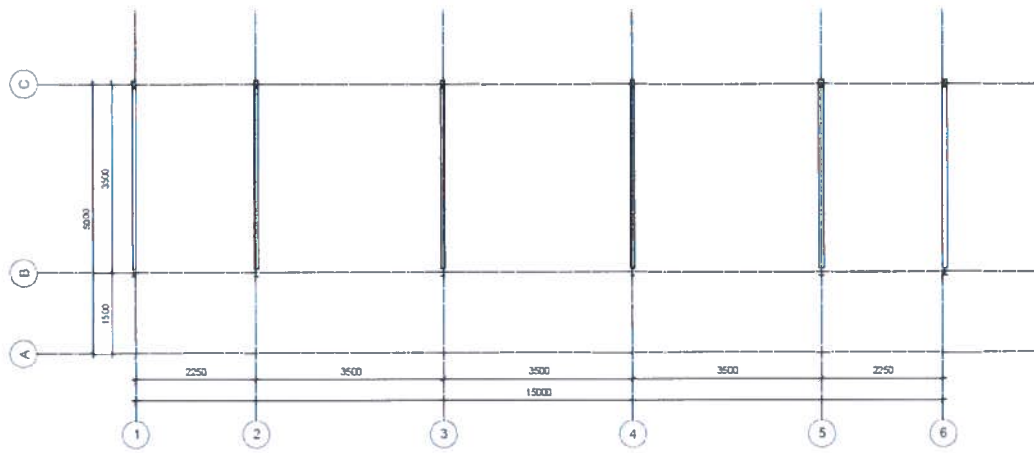



QIP (d.z.v. 102)

- Afbouw Hesco wal Savaneta
- QIP Aruba (focus op kraanwerk)

Overig (d.z.v. S3/PL)



- Samenwerking RVB

71 Koninklijke Landmacht
Resolute Castle 2020



Opdrachten Curacao

Overzicht opdrachten ter uitwerking

Curacao (CUR)	Verantwoordelijke vakgrp.
Wacwa	
<input type="checkbox"/> Tropische veldlegering	
<input type="checkbox"/> Site A	CT
<input type="checkbox"/> Groep onderkomen	BK (Naam)
<input type="checkbox"/> Peloton onderkomen	BK (Naam)
<input type="checkbox"/> CP	BK (Naam)
<input type="checkbox"/> Natte fab	BK (Naam)
<input type="checkbox"/> Veldkeuken	BK (Naam)
<input type="checkbox"/> Peloton eetzaal	BK (Naam)
<input type="checkbox"/> Site B	BK (Naam)
<input type="checkbox"/> Wegverbetering/herstel	CT
<input type="checkbox"/> ZAU onderkomen	CT
<input type="checkbox"/> Camp Dovals	ET
<input type="checkbox"/> Shooting range C	CT
<input type="checkbox"/> Shooting range D	CT
Diverse	
<input type="checkbox"/> QIP's	102
<input type="checkbox"/> RVB	S3/PL

72 Koninklijke Landmacht
Resolute Castle 2020

Projectleider GNW

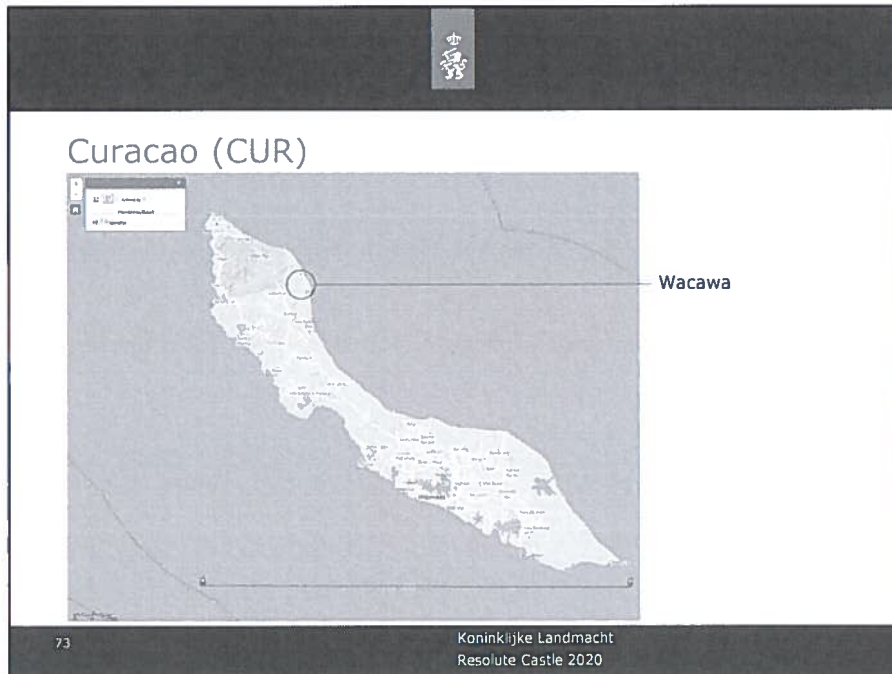

Curacao: uitgangspunten EM, doel Wacawa

Aantallen personeel:	1 x constructiepeloton (= 2 groepen) 1 x GWW peloton (= 2 groepen -AUA)
Beschikbare effectieve bouwtijd:	N.t.b. (concept in week 5, definitief week 19)
Te trainen niveau:	MBO niv 1/2/3, niveau 1, groep- en peloton
Opleidingsniveau:	MBO niv 1/2/3
Capaciteiten externen:	Inhuur mogelijk (adaptief)

Doel WACAWA
Wacawa (Wacao) wordt gebruikt om eenheden te kunnen trainen. Curaçao heeft de insteek om de trainingsmogelijkheden te verbeteren en daarnaast te vereenvoudigen voor de ondersteunende logistieke dienst op Curacao. Hiermee wordt ook de exploitatiebaarheid van Wacawa vergroot. Eenheden die gebruik (zullen) maken van Wacawa zijn de mariniers, politie, AT, douane, landmacht onderdelen (genie) enzovoorts.

74 Koninklijke Landmacht
Resolute Castle 2020



Tropische veldlegering

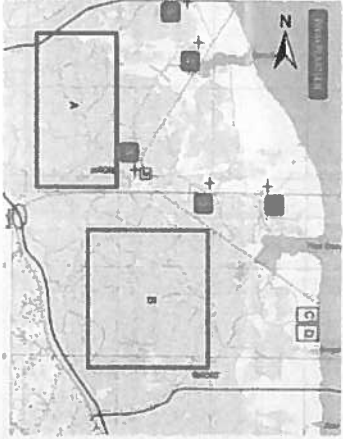

75 Koninklijke Landmacht
Resolute Castle 2020



Tropische veldlegering BIVAK A



76 Koninklijke Landmacht
Resolute Castle 2020

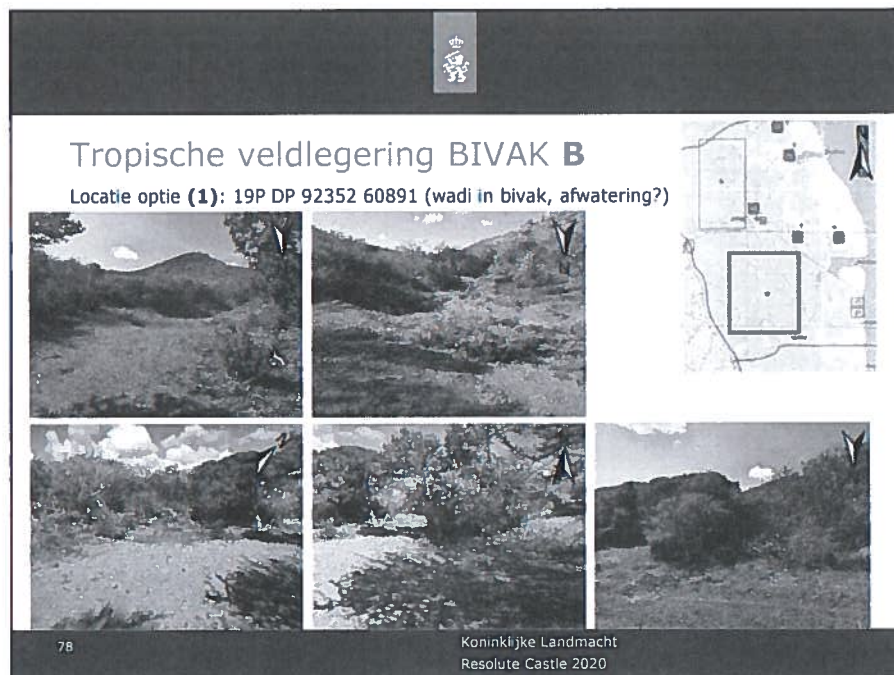
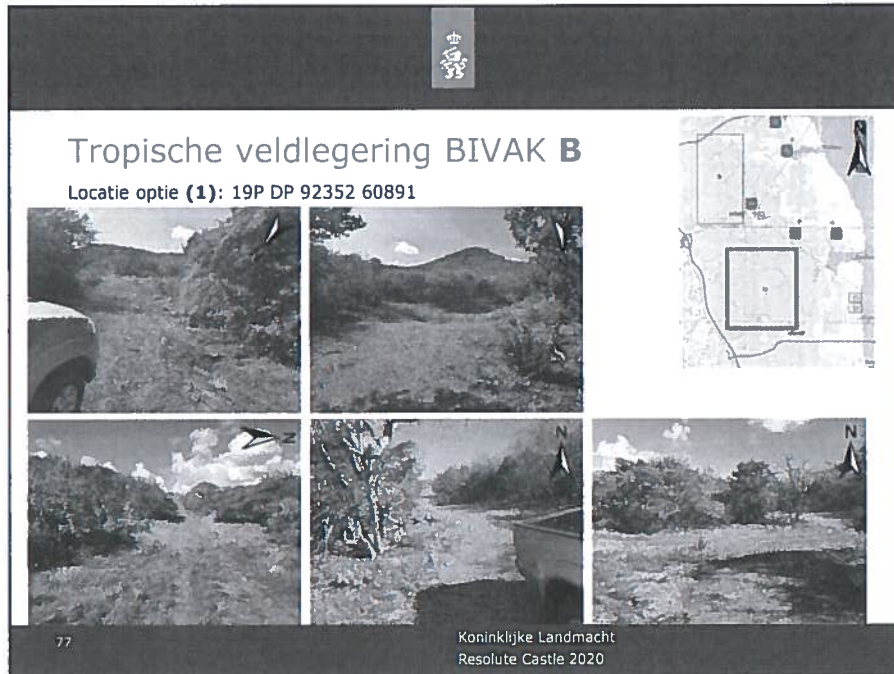



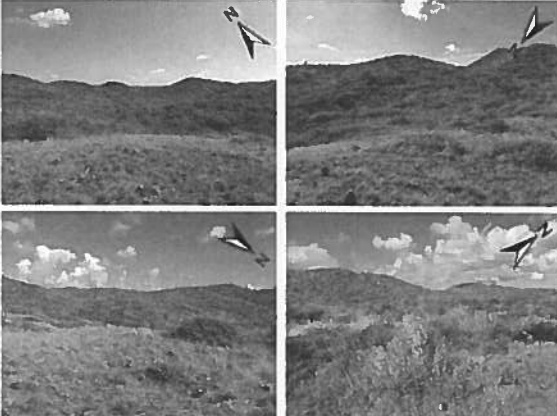

Tropische veldlegering BIVAK B

Locatie optie (2): 19P DP 92434 60888 (heuvel, groot genoeg?)





79Koninklijke Landmacht
Resolute Castle 2020



Tropische veldlegering (PVE)

Wat moet ontworpen worden (algemeen)?
Een tropische veldlegering, op 2 verschillende locatie's, t.b.v. 1 compagnie op beide locaties

Wat is het doel van het ontwerp?
Als compagnie kunnen verblijven te velde, te gebruiken als FOB, waarbij personeel (meer) uit de elementen is (m.n. zon), van de grond is en als eenheid minder belastend is voor de logistieke eenheid op de mariniers kazerne.

Beeldverwachtingen van het ontwerp?
Tropisch, een 'open' uitstraling en in basis gelijk bij de verschillende deelontwerpen

Ontwerpbeperingen?

- Geen ondergrondse infra/nuts aanwezig (geen beperking)
- Budget → met een volledig uitgewerkt plan, per jaar afwegen wat uitgevoerd kan worden
- Capaciteit genie → met een volledig uitgewerkt plan, per jaar afwegen wat uitgevoerd kan worden
- Geen 'vaste infra', betonnen vloeren e.d. (eis RVB)

80Koninklijke Landmacht
Resolute Castle 2020

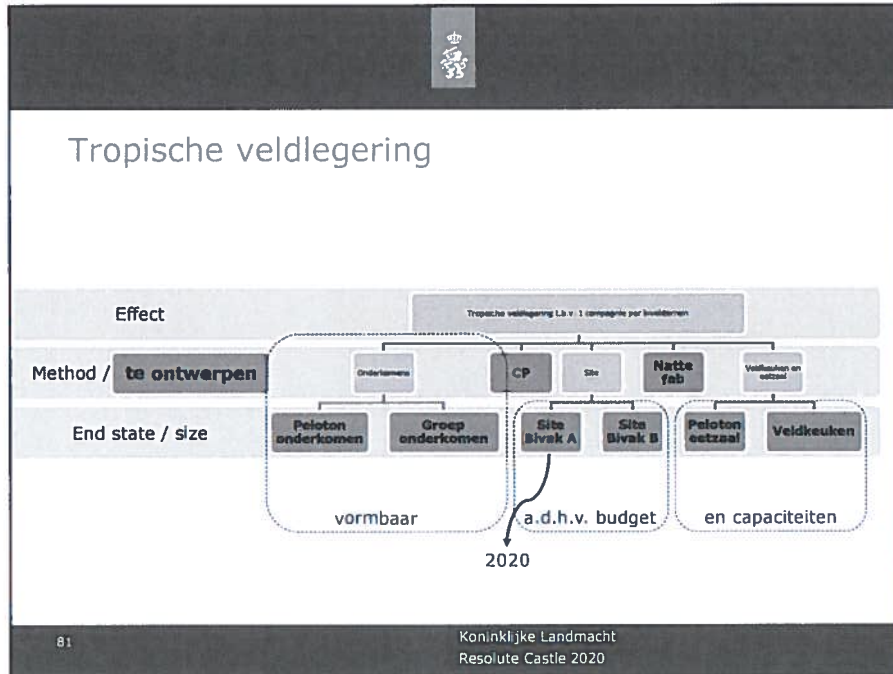

- ### Tropische veldlegering (PVE ALGEMEEN)
- Wat moet ontworpen worden (specifiek)?**
- Draagconstructies: 10 jaar levensbestendig, minimaal (+ waar je over heen loopt)
 - Materiaalkeuzes: onderhoudsvriendelijk (1) versus kosten (1) en leerwinst gn (1)
 - Compagniesamenstelling: VOLGT
 - Cie staf: .. pax .. voertuigen, types: ..
 - Pelotons: .. stuks met .. groepen van .. pax, .. voertuigen per groep, types: ..
 - Log: .. pax .. Voertuigen, types: ..
 - ET opbouw:
 - ET per bivak locatie wordt gevoed vanuit 1 aggregaat, type: VOLGT
 - Priorisatie stroomverdeling:
 1. CP
 2. Veldkeuken en eetzaal
 3. Natte fab
 4. Onderkomens
 5. Site
- 82 Koninklijke Landmacht Resolute Castle 2020



Tropische veldlegering (PVE **SITE A/B**)

Wat moet ontworpen worden (specifiek)?

- Indeling/grootte: t.b.v. CIE (personeel en materieel)
 - BIVAK A: **CONCEPT**: h.r.m. peloton onderkomens (na wk 19 def/wijz)
 - BIVAK B: **CONCEPT**: h.r.m. groep onderkomens (na wk 19 def/wijz)
- Bescherming/beveiliging: voorlopig geen perimeter o.i.d. (onder andere door budget). Houd bij de indeling/ontwerp wel rekening met het gegeven dat dit in de toekomst allicht zal worden toegevoegd
- HWA/afwatering: voorkom vochtophoping (muggen) rondom verblijfslocaties
- ET-opbouw:
 - Licht (enkel indien voldoende capaciteit)

83 Koninklijke Landmacht
Resolute Castle 2020



Tropische veldlegering (PVE **GROEP ONDERKOMEN**)

Wat moet ontworpen worden (specifiek)?

- Indeling/grootte: groep grootte
 - Personeel zal slapen op standaard (defensie) veldbedden
- Uit de elementen
 - Zon/neerslag: eis
 - Wind: ter hoogte van het veldbed/slaaphoogte: wens/eis
- ET opbouw:
 - Licht

84 Koninklijke Landmacht
Resolute Castle 2020



Tropische veldlegering (PVE PELOTON ONDERKOMEN)

Wat moet ontworpen worden (specifiek)?

- Indeling/grootte: peloton grootte
 - Personeel zal slapen op standaard (defensie) veldbedden
- Uit de elementen
 - Zon/neerslag: eis
 - Wind: ter hoogte van het veldbed/slaaphoogte: wens/eis
- ET opbouw:
 - Licht

85 Koninklijke Landmacht
Resolute Castle 2020



Tropische veldlegering (PVE CP)

Wat moet ontworpen worden (specifiek)?

- Indeling/grootte: t.b.v. CIE-staf (+)
- Uit de elementen
 - Zon/neerslag en wind: eis
- ET opbouw
 - 'Verdeler/schakelaar' t.b.v. verdeling stroom uit aggregaat over de verschillende locaties
 - Licht en wcd'n

86 Koninklijke Landmacht
Resolute Castle 2020



Tropische veldlegering (PVE **NATTE FAB**)

Wat moet ontworpen worden (specifiek)?

- Indeling/grootte: a.d.h.v. capaciteit wawa, type: VOLGT
- Priorisatie waterverdeling:
 1. Wasbakken / scheerlocaties;
 2. Douche
- Afwatering: voorkom vochtophoping (muggen) onder/bij de natte fab
- ET opbouw:
 - Licht

87 Koninklijke Landmacht
Resolute Castle 2020



Tropische veldlegering (PVE **VELDKUUKEN**)

Wat moet ontworpen worden (specifiek)?

- Indeling/grootte: a.d.h.v. veldkeuken, type: VOLGT
- Doel ontwerp: de verplaatsbare keuken wordt onder dit ontwerp gereden, wordt opgesteld en kan vervolgens eenvoudig gebruikt worden
- Afwatering: voorkom vochtophoping (muggen) onder/bij de veldkeuken
- ET opbouw:
 - Licht

88 Koninklijke Landmacht
Resolute Castle 2020



Tropische veldlegering (PVE PELOTON EETZAAL)

Wat moet ontworpen worden (specifiek)?

- Indeling/grootte: pelotons grootte
 - Personeel maakt gebruik van standaard (defensie) tafels/stoelen
 - Nevenfunctie gebouw: presentatie ruimte
- Uit de elementen
 - Zon/neerslag: eis
 - Wind: ter hoogte van het tafels, stoelen/eethoogte: wens/eis
- ET opbouw:
 - Licht en wcd'n

89Koninklijke Landmacht
Resolute Castle 2020



Wegverbetering/herstel

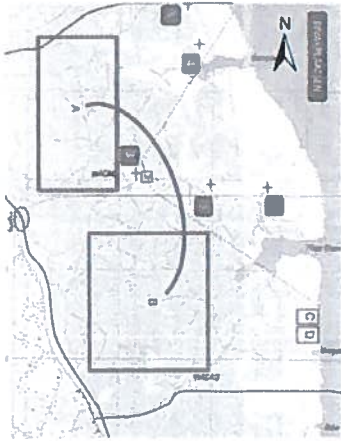

90Koninklijke Landmacht
Resolute Castle 2020



Wegverbetering/herstel (PVE)

Wat moet ontworpen worden (algemeen)?
Wegverbetering, waarbij de begaanbaarheid verbeterd is

Wat is het doel van het ontwerp?
Dat al onze machines/middelen kunnen verplaatsen over de weg, voor de bouw van de tropische veldlegering op bivaklocatie B

Beeldverwachtingen van het ontwerp?
Sluit aan op de infra van de omgeving

Ontwerpbeperkingen?

- Geen ondergrondse infra/nuts aanwezig (geen beperking)
- Budget → met een volledig uitgewerkt plan, per jaar afwegen wat uitgevoerd kan worden
- Capaciteit genie → met een volledig uitgewerkt plan, per jaar afwegen wat uitgevoerd kan worden
- 'Natura 2000': minimaal/geen verwijdering van vegetatie

91 Koninklijke Landmacht
Resolute Castle 2020



Wegverbetering/herstel (PVE)

Wat moet ontworpen worden (specifiek)?

- Vorm: conform bestaande weg

92 Koninklijke Landmacht
Resolute Castle 2020



ZAU onderkomen



93 Koninklijke Landmacht
Resolute Castle 2020



ZAU onderkomen (PVE)

Wat moet ontworpen worden (algemeen)?
Een ZAU onderkomen

Wat is het doel van het ontwerp?
Een afwachtingslocatie voor een ZAU bij trainingen, waarbij de ZAU uit de elementen staat in een gekoelde ruimte en hierdoor niet meer (stationair/constant) hoeft te draaien (afbreekrisico/inzetbaarheid ZAU), langer inzetbaar blijft (incl. personeel).

Beeldverwachtingen van het ontwerp?
-

Ontwerpbeperkingen?

- Geen ondergrondse infra/nuts aanwezig (geen beperking)
- Budget (→ met een volledig uitgewerkt plan, per jaar afwegen wat uitgevoerd kan worden)
- Capaciteit geluid (→ met een volledig uitgewerkt plan, per jaar afwegen wat uitgevoerd kan worden)
- Geen 'vaste infra', betonnen vloeren e.d. (eis RVB) → **deze ligt er al reeds...** → hier kunnen/mogen we op verder bouwen (minder permanent)

94 Koninklijke Landmacht
Resolute Castle 2020



ZAU onderkomen (PVE)



Wat moet ontworpen worden (specifiek)?



- Vorm/indeling: ontwerp moet bij voorkeur passen op de reeds bestaande betonplaat (l=10 m1 * b=10 m1 * h=15 cm1)
- Constructie (draag): 10 jaar levensbestendig, minimaal
- Indeling object: ZAU onderkomen, aggregaat locatie (type VOLGT), personeel wachtlocatie (2 pax minimaal)
- Materiaalkeuzes: kosten (1) en leerwinst gn (1) versus onderhoudsvriendelijk (2)
- ET opbouw (minima):
 - 'Verdeler/schakelaar' t.b.v. verdeling stroom uit aggregaat
 - Verlichting per ruimte, wandcontactdozen naar eigen inzicht
- IT opbouw (minima en maxima): airco t.b.v. koeling

95Koninklijke Landmacht
Resolute Castle 2020



Camp Dovale







96Koninklijke Landmacht
Resolute Castle 2020



Camp Dovale (PVE)

Wat moet ontworpen worden (algemeen)?
Een site (infra rondom objecten) en ET-plan

Wat is het doel van het ontwerp?
Het doel is om de trainingsmogelijkheden nog verder te verbeteren/uit te breiden.

Beeldverwachtingen van het ontwerp?
-

Ontwerpbepalingen?

- Geen ondergrondse infra/nuts aanwezig (geen beperking)
- Budget → met een volledig uitgewerkt plan, per jaar afwegen wat uitgevoerd kan worden
- Capaciteit genie → met een volledig uitgewerkt plan, per jaar afwegen wat uitgevoerd kan worden
- Geen 'vaste infra', betonnen vloeren e.d. (eis RVB)

97 Koninklijke Landmacht
Resolute Castle 2020



Camp Dovale (PVE)

Wat moet ontworpen worden (specifiek)?

- Vorm/indeling: ontwerp moet aansluiten bij het reeds gebouwde dorp, echter met meer afscheidingen, infra rondom. Door deze (kleinschalige) uitbreidingen is het oefendorp een nog meer diverse trainingslocatie
- Materiaalkeuzes: kosten (1) en leerwinst gn (1) versus onderhoudsvriendelijk (2)
- ET opbouw (minima):
 - Stroomvoorziening via aggregaat, type: VOLGT
 - Stroomkast met 'verdeler/schakelaar' t.b.v. verdeling stroom over de diverse objecten
 - Verlichting in de diverse objecten
 - Straat verlichting

98 Koninklijke Landmacht
Resolute Castle 2020



Shooting range C+D



99

Koninklijke Landmacht
Resolute Castle 2020



Shooting range C+D (PVE)

Wat moet ontworpen worden (algemeen)?
Infra verbeteringen t.b.v. de shooting range C+D

Wat is het doel van het ontwerp?
Efficiëntere schietmomenten van eenheden

Beeldverwachtingen van het ontwerp?
-

Ontwerpbepalingen?

- Geen ondergrondse infra/nuts aanwezig (geen beperking)
- Budget → met een volledig uitgewerkt plan, per jaar afwegen wat uitgevoerd kan worden
- Capaciteit genie → met een volledig uitgewerkt plan, per jaar afwegen wat uitgevoerd kan worden
- 'Natura 2000': minimaal/geen verwijdering van vegetatie
- H.r.m. bepalingen uit de MP 40-30

100

Koninklijke Landmacht
Resolute Castle 2020



Shooting range C+D (PVE)

Wat moet ontworpen worden (specifiek)?

- Stick-inn locaties:
 - Baan (C en D) vorm/locaties (Gallery Range, basis Harskamp zonder talud):
 - Stick-inn locaties: 25 m1, 100 m1, 200 m1, 300 m1
 - Aantal personen: 6 personen tegelijk kunnen schieten
 - Schietoefeningen/munitie: t.b.v. 5,56/7,62/9 mm
 - Constructie: t.b.v. borden/spullen uit de opslag locatie,
 - Materiaalkeuzes: onderhoudsvriendelijk (1) versus kosten (2) en leerwinst gn (2)
- Overdekte schiet locatie(s) voor zowel baan C als D:
 - Vorm/locaties: t.b.d., (6 schietpunten per baan)
 - Constructie: bedoeld om uit de elementen/zon te staan, knielen of liggen tijdens het schieten
 - Materiaalkeuzes: onderhoudsvriendelijk (1) versus kosten (2) en leerwinst gn (2)

101

Koninklijke Landmacht
Resolute Castle 2020



Shooting range C+D (RSO COMNLCARIB)

Range Planning Order (RSO) (L1415) normal

L1415-1-1

Date:

120

1.000 (1) (2) (3) (4) (5) (6) (7) (8) (9) (10) (11) (12) (13) (14) (15) (16) (17) (18) (19) (20) (21) (22) (23) (24) (25) (26) (27) (28) (29) (30) (31) (32) (33) (34) (35) (36) (37) (38) (39) (40) (41) (42) (43) (44) (45) (46) (47) (48) (49) (50) (51) (52) (53) (54) (55) (56) (57) (58) (59) (60) (61) (62) (63) (64) (65) (66) (67) (68) (69) (70) (71) (72) (73) (74) (75) (76) (77) (78) (79) (80) (81) (82) (83) (84) (85) (86) (87) (88) (89) (90) (91) (92) (93) (94) (95) (96) (97) (98) (99) (100) (101) (102) (103) (104) (105) (106) (107) (108) (109) (110) (111) (112) (113) (114) (115) (116) (117) (118) (119) (120)

This document is intended for the use of the Army and is not to be distributed outside the Army. It is the property of the Army and is to be kept confidential. It is not to be used for any other purpose without the prior written consent of the Army. It is not to be used for any other purpose without the prior written consent of the Army.

Page 001

102

Koninklijke Landmacht
Resolute Castle 2020

UNCLASSIFIED

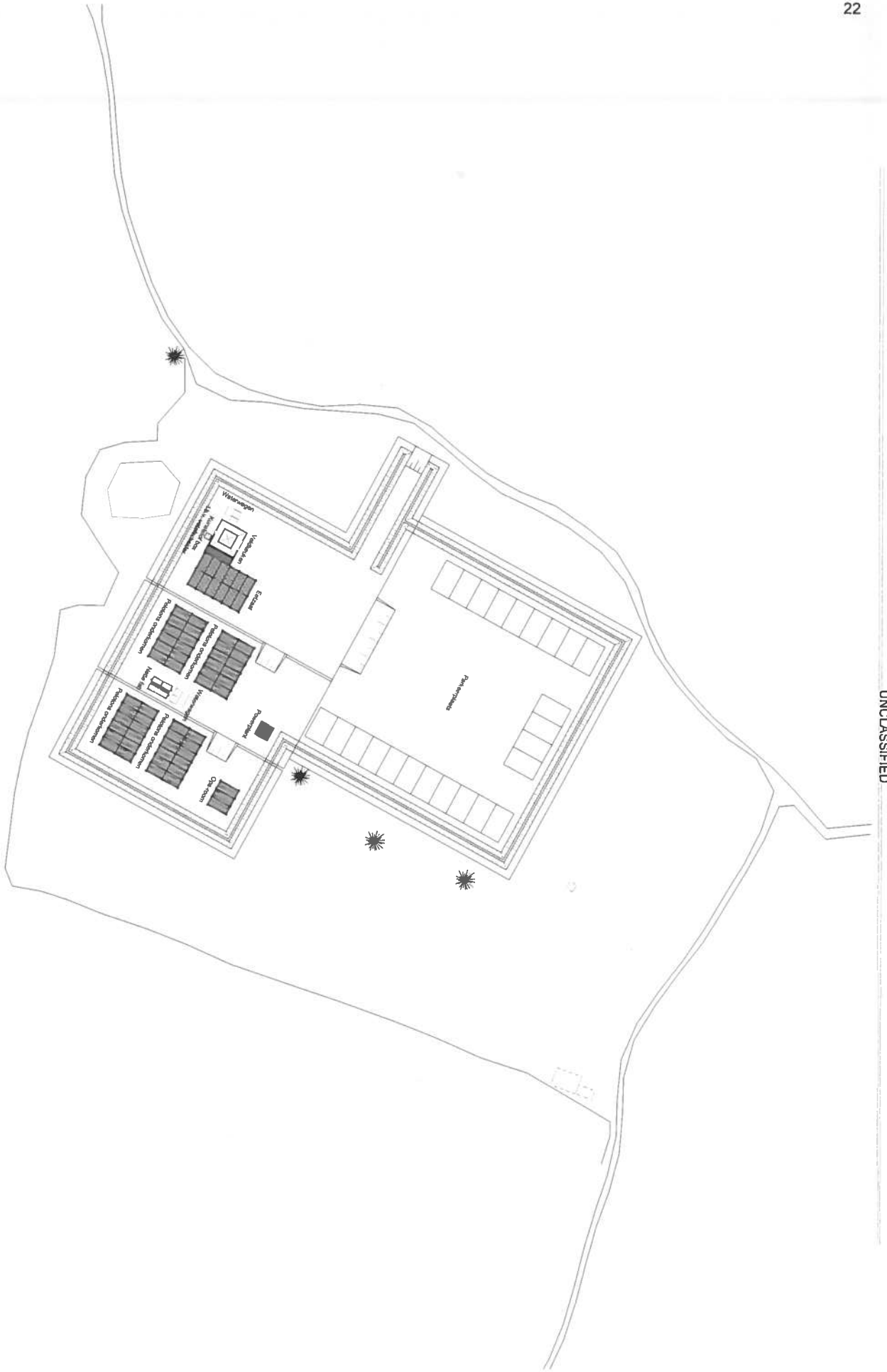

UNCLASSIFIED



Coördinaat: 19P DP 91806 62391

		Projectnaam: 2008 CALE Bestuur: CMA/Wierden Afdeling: GEF/Baanbouw Site: Site A Overzicht: Overzicht Schaal: 1:500 Datum: 11/05/2008 Bestand: W004-0100000 Versie: 1 Project: W004-0100000 Pagina: 11 Formaat: A1
--	--	--

UNCLASSIFIED

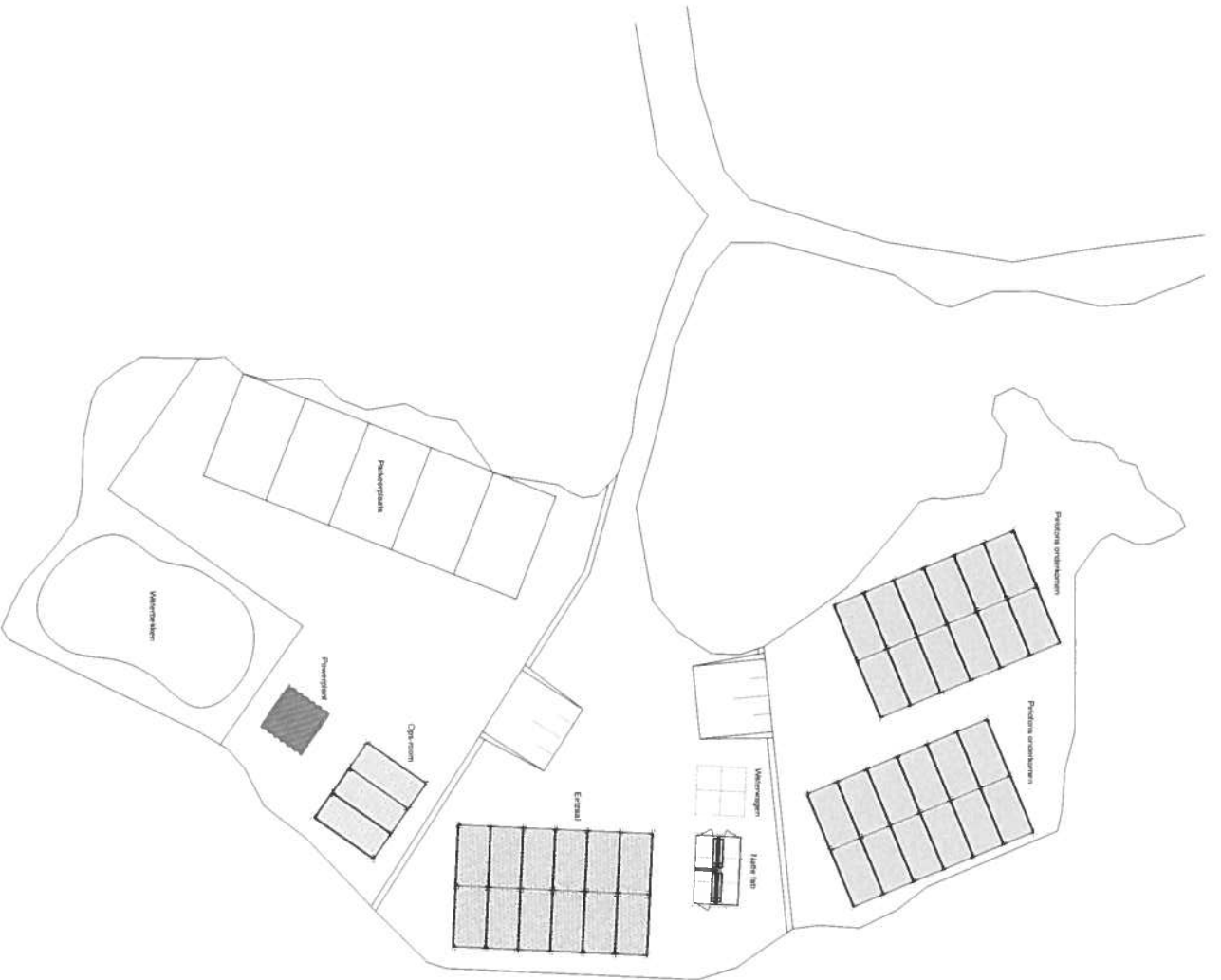

UNCLASSIFIED



Coordinate: (90° 02' 18.0" O) 18

EVF		Produktion	
EVF		2020 CA/BE	
EVF		CWM Wiederaufbau	
EVF		GZ11/Baumstap	
EVF		Sat B	
EVF		Over/rev	
EVF		1:200	
EVF		1:100	
EVF		11.02.2020	
EVF		A1	

UNCLASSIFIED

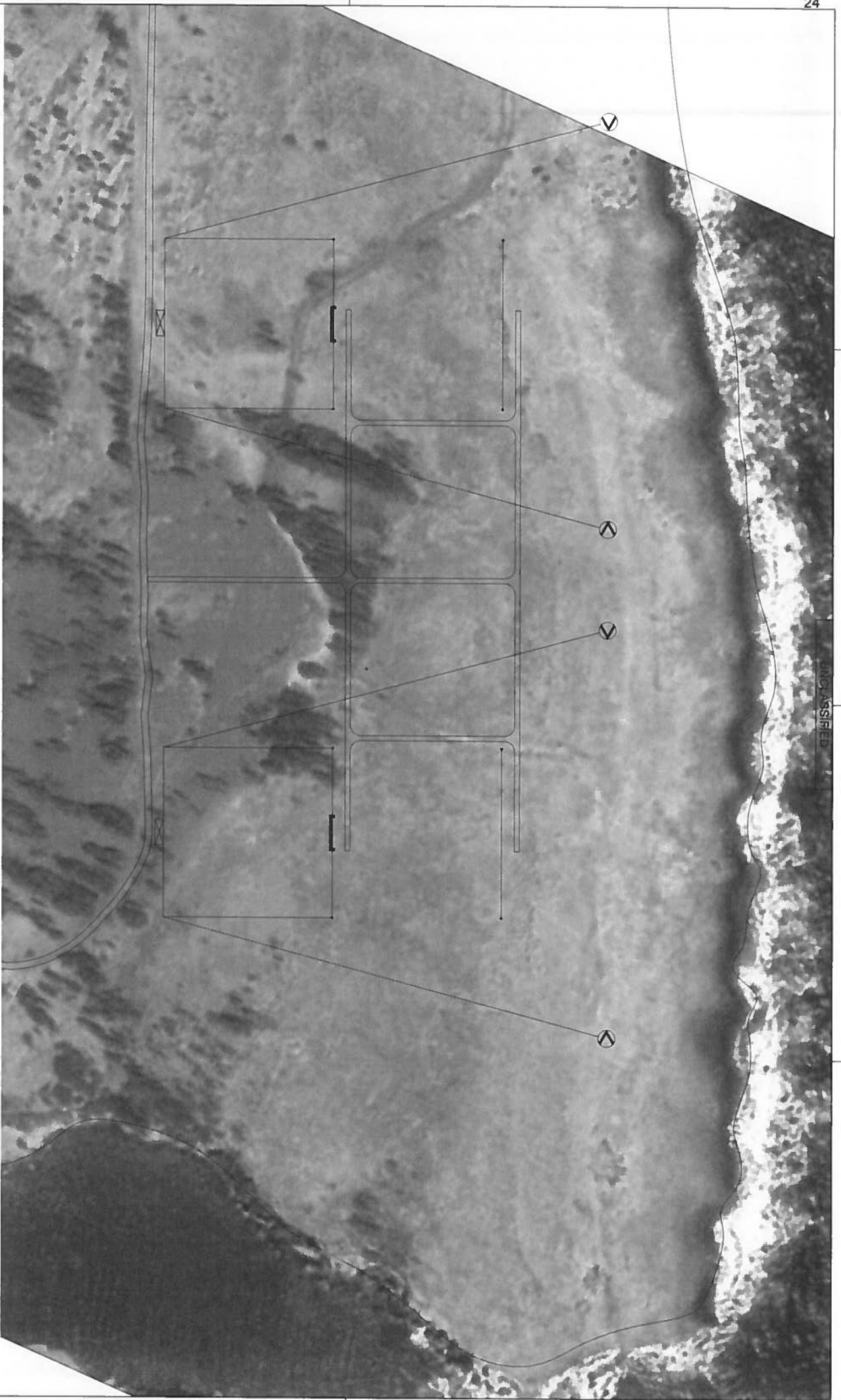

Plateau Road
 Scale 1:1000



UNCLASSIFIED



Kauii Document: 19 P 0702316 8/08/08

		Project: 2000 CLAB Client: CDM Wickham Consultant: GFL/Barrington Date: 2/4/2008
Drawn: [Name] Checked: [Name] Approved: [Name]	Date: 1/10/08 Scale: 2/4/2008	Sheet No: 1 of 1 Total: 1 of 1 Date: 2/4/2008

UNCLASSIFIED

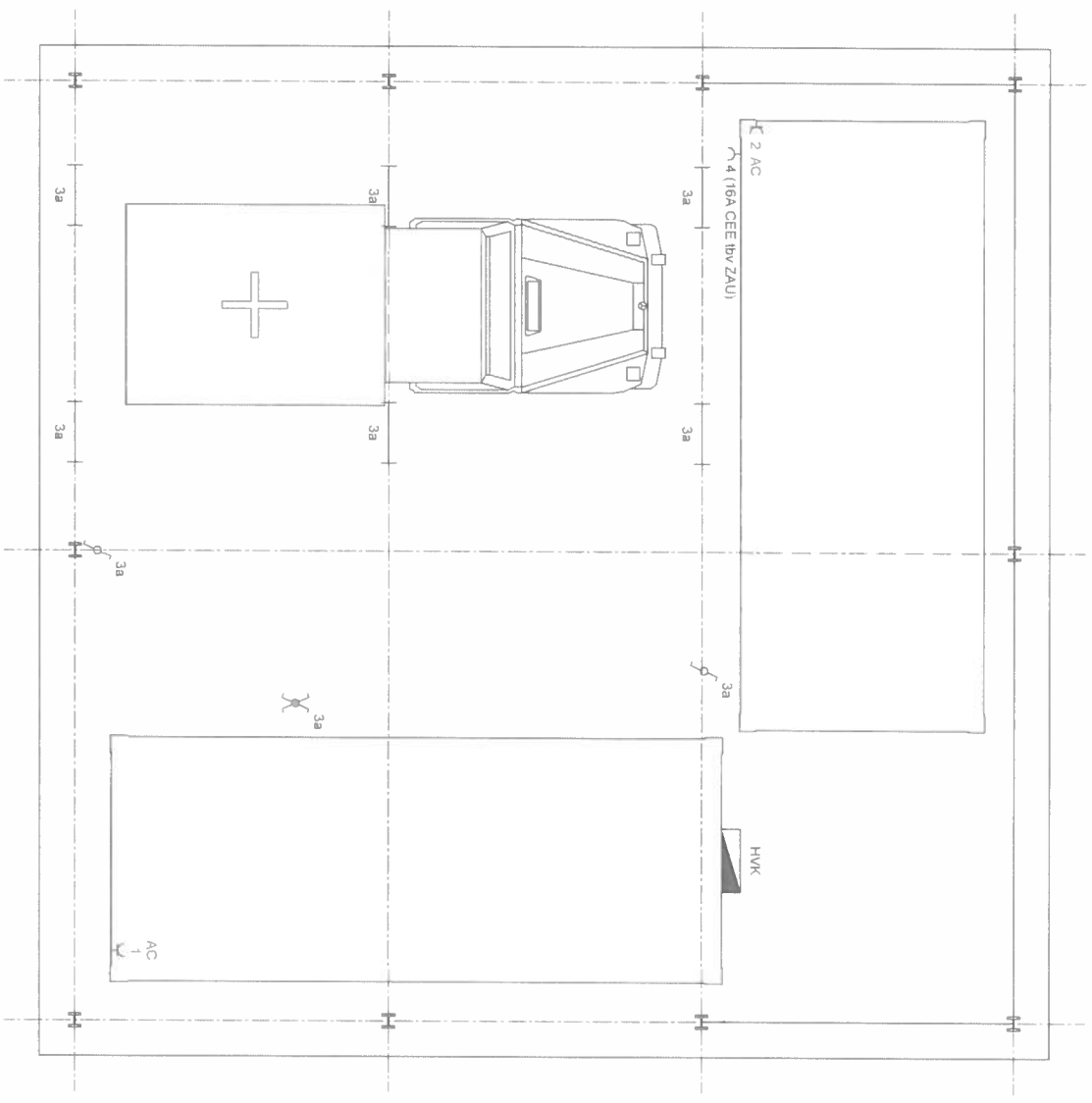

UNCLASSIFIED

 Ministry of Defense		Projectname: 2020 CABE	Page nr:
		Sub Project: CUW Macawa	01/02
Department: EE		Camp: -	Format: A3
Title: Electrical Drawing		Element: MED Role	
Designer: -	Scale: 1:50	Sub Element: ZAU	
Changed: -	Units: mm		
Drafter: -	Date: 20/04/2020		
Controller: -	State: Work in Progress		
Approved: -	Revision: A		

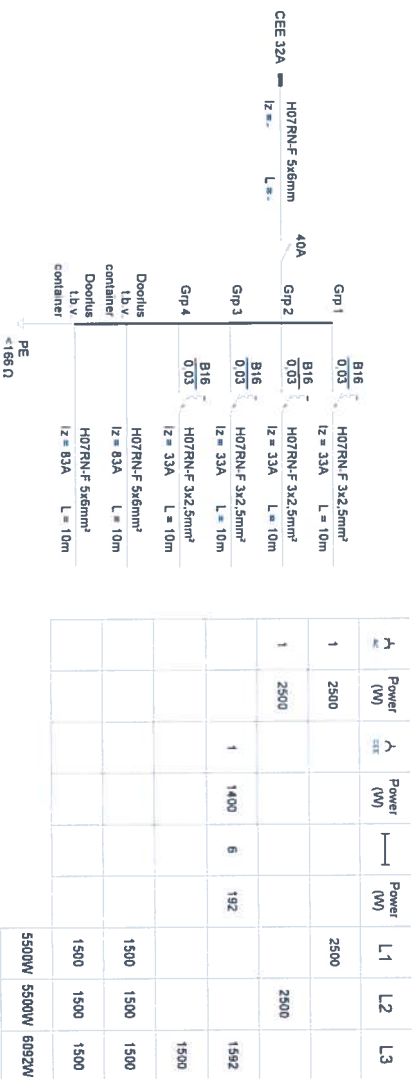

Power (kW)	Power (kW)	Power (kW)	Power (kW)	L1	L2	L3
2500				2500		
2500					2500	
	1	1400	6			1592
						1500
						1500
						1500
				5500W	5500W	6092W

<p>Ministry of Defense</p>		Projectname: 2020 CABE	Page nr 0202
		Sub Project: CUW Waccawa	
Department: EE		Camp: -	Format: A3
Title: Electrical Scheme		Element: MED Role	
Designer: -		Sub Element: ZAU	
Changed: -	Scale: -		
Crater: -	Units: -		
Controller: -	Date: 20/04/2020		
Approved: -	State: Work In Progress		
	Revision: A		

**SOMS HEB JE VAN DIE DROMEN
DIE JE WAKKER HOUDEN**

TOT JE ZE UITVOERT

Loeije

Postbus 1045
6001 BA Arnhem
www.loeije.nl

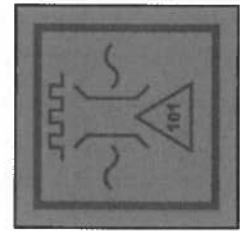
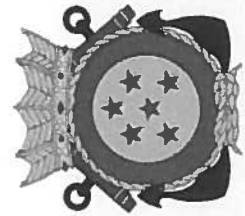

Koninklijke Landmacht

**Caribbean Beaver
2020
(en verder)**

Voorlopige ontwerpen
(ICBB)



Projectleider



Opdrachten vakgroepen

Overzicht opdrachten ter uitwerking



Aruba (ABW) Verantwoordelijke vakgp



Curacao (CUW) Verantwoordelijke vakgp

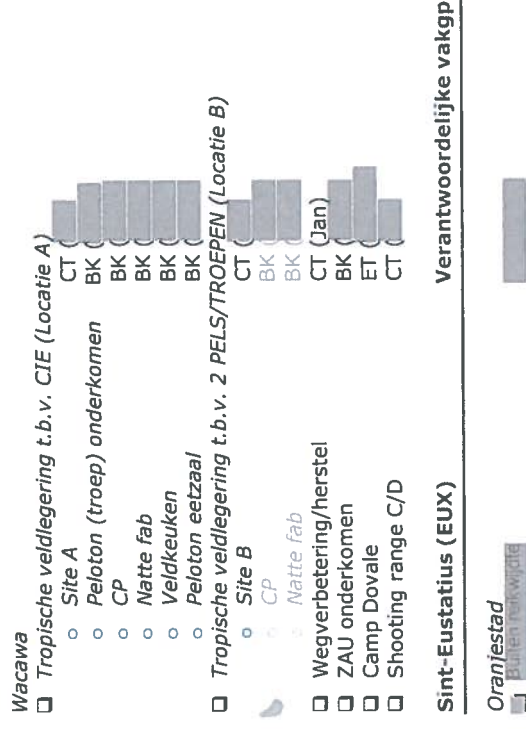



Opdrachten Curacao

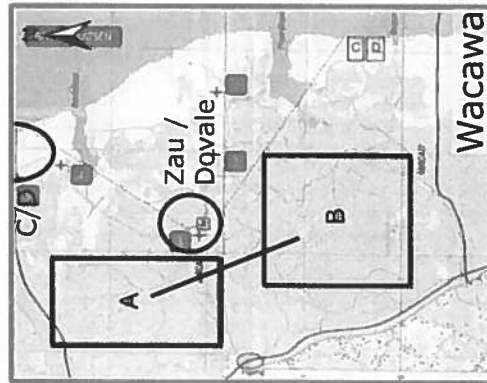
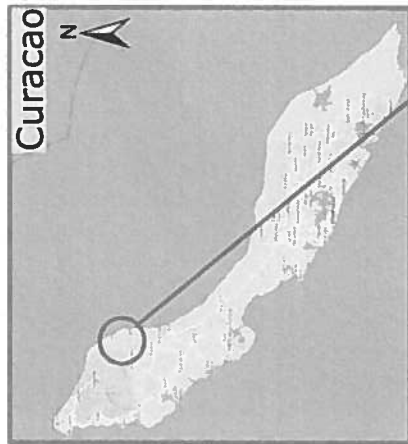

Curacao (CUW)

Verantwoordelijke vakgp

- Wacawa
- Tropische veldlegering t.b.v. CIE (Locatie A)
 - o Site A
 - o Peloton (troep) onderkomen
 - o CP
 - o Natte fab
 - o Veldkeuken
 - o Peloton eetzaal
 - Tropische veldlegering t.b.v. 2 PELS/TROEPEN (Locatie B)
 - o Site B
 - o CP
 - o Natte fab
 - Wegverbetering/herstel
 - ZAU onderkomen
 - Camp Doyale
 - Shooting range C/D





Voorlopig ontwerp site A (CT/

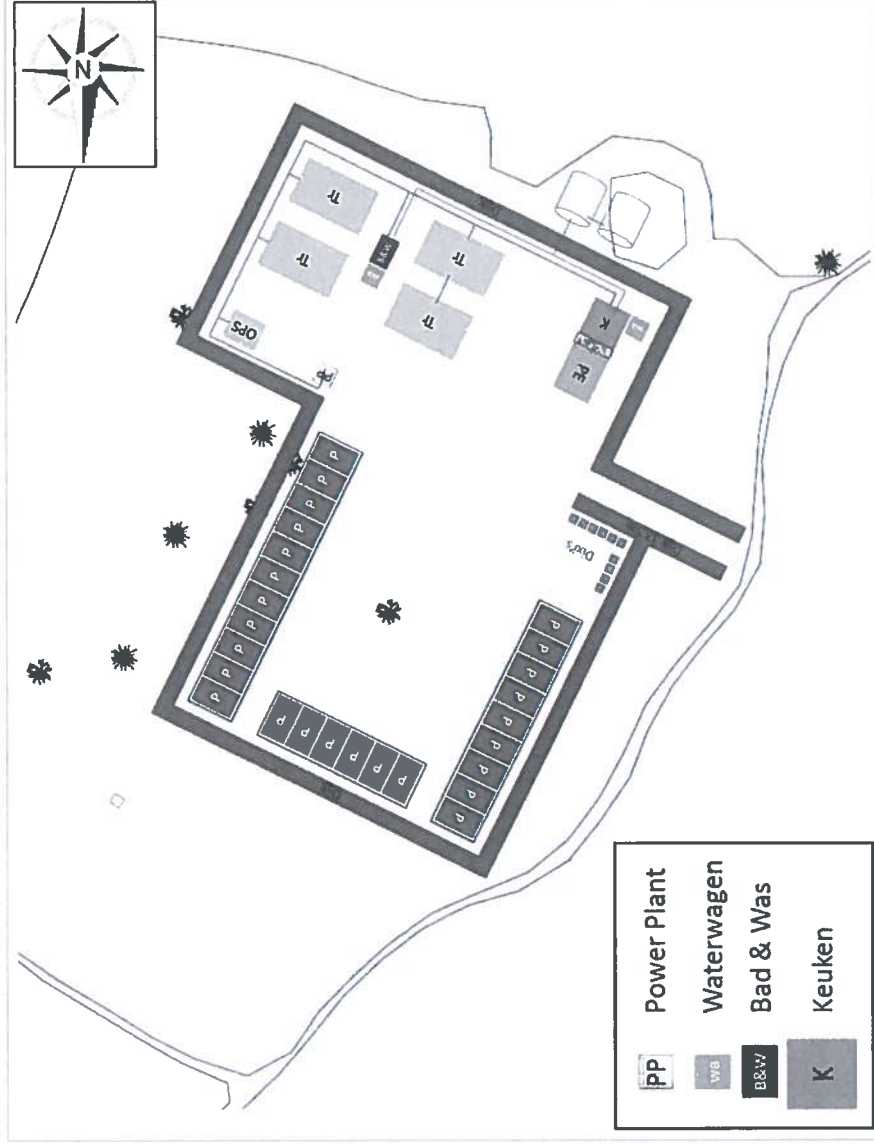

Te behalen doel(stelling)(en) met dit ontwerp

- Een vlakke plaat met een afscheiding eromheen van 1 a 1,5m hoog;
- Rekening houden met de waterhuishouding, voorkomen stilstaand water;
- Fundering van de powerplant bestaat uit 'straatwerk', kortom milieu-doeken gebruiken;
- Ondergrondse infra aanleggen t.b.v. ET & IT (om stroom tussen de gebouwen aan te kunnen leggen).

Randvoorwaarden / informatiebehoefte in te vullen door het Caribisch gebied

- Ontwerp / indeling akkoord?
- De 'cactussen' welke op digitale tekeningen getekend staan, dienen te blijven staan (zijn beschermd)



Voorlopig ontwerp site A (CT/

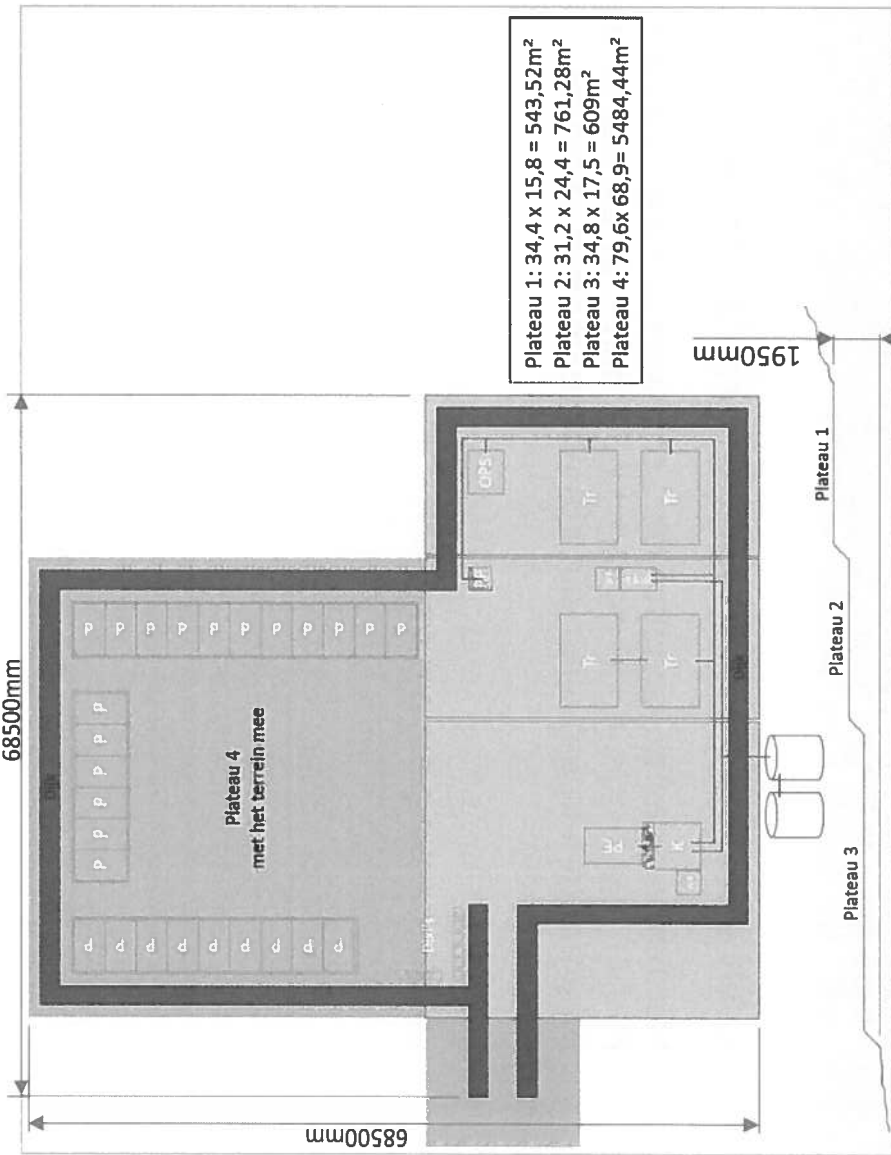

Te behalen doel(stelling)(en) met dit ontwerp

- Het bouwrijp maken van de site voor het bouwen van de diverse objecten;
- Ruime parkeergelegenheid;
- Plateau's in de site zijn bedoeld om vlakke terreindelen te creëren waarbinnen je gemakkelijk kan verplaatsen;
- Het plaatsen van een opvang reservoir.

Randvoorwaarden / informatiebehoefte richting het Caribisch gebied

- Kan de groeve op Wacawa gebruikt worden voor de winning van menggranulaat?



Conclusie site A (ET/) stroomverbruik

Met het verwachte opgenomen vermogen (17 kW) kunnen de huidige aggregaten op MBPAR niet voorzien in de stroombehoefte. Er zal een andere aggregaat voor site A moeten komen om alles van stroom te kunnen voorzien.

Advies/dringend verzoek aan MBPAR:

OTAS wijziging behoeftstelling 1x 20kW aggregaat NSN 6115-12-185-3047 indienen t.b.v. stroomvoorziening site A.



Voorlopig ontwerp peloton onderkomen (BK/ [redacted])

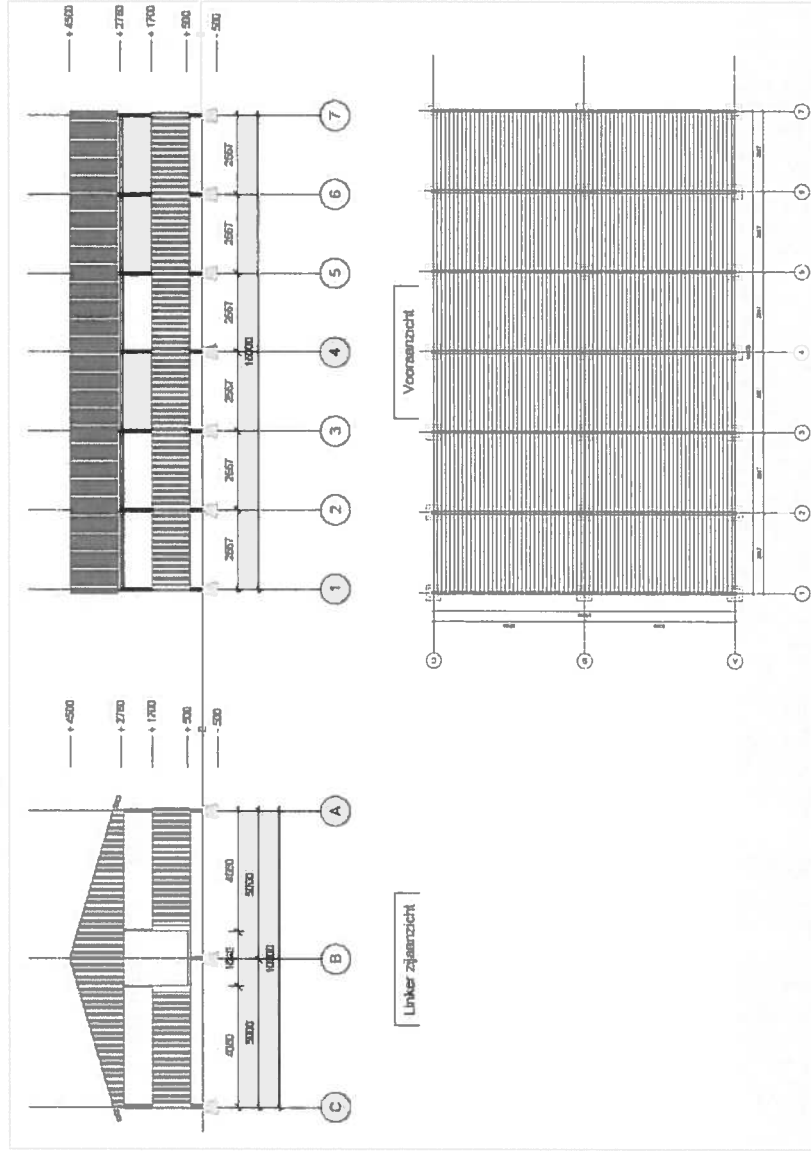

Te behalen doel(stelling)(en) met dit ontwerp

- Veldlegering waarbij het personeel van de grond en uit de elementen slaapt.;
- Onderhoud vriendelijk;
- Één van de onderkomens per site dient voor opslag en als slaapruiimte, daarnaast is deze afsluitbaar;
- Borstwering is +/-1.200mm hoog en dient voor de windbescherming;
- Open gedeelte boven de borstwering is voorzien van vogel werend gaas.

Materialisatie

- Draagconstructie: staal.



Voorlopig ontwerp peloton onderkomen (ET/)

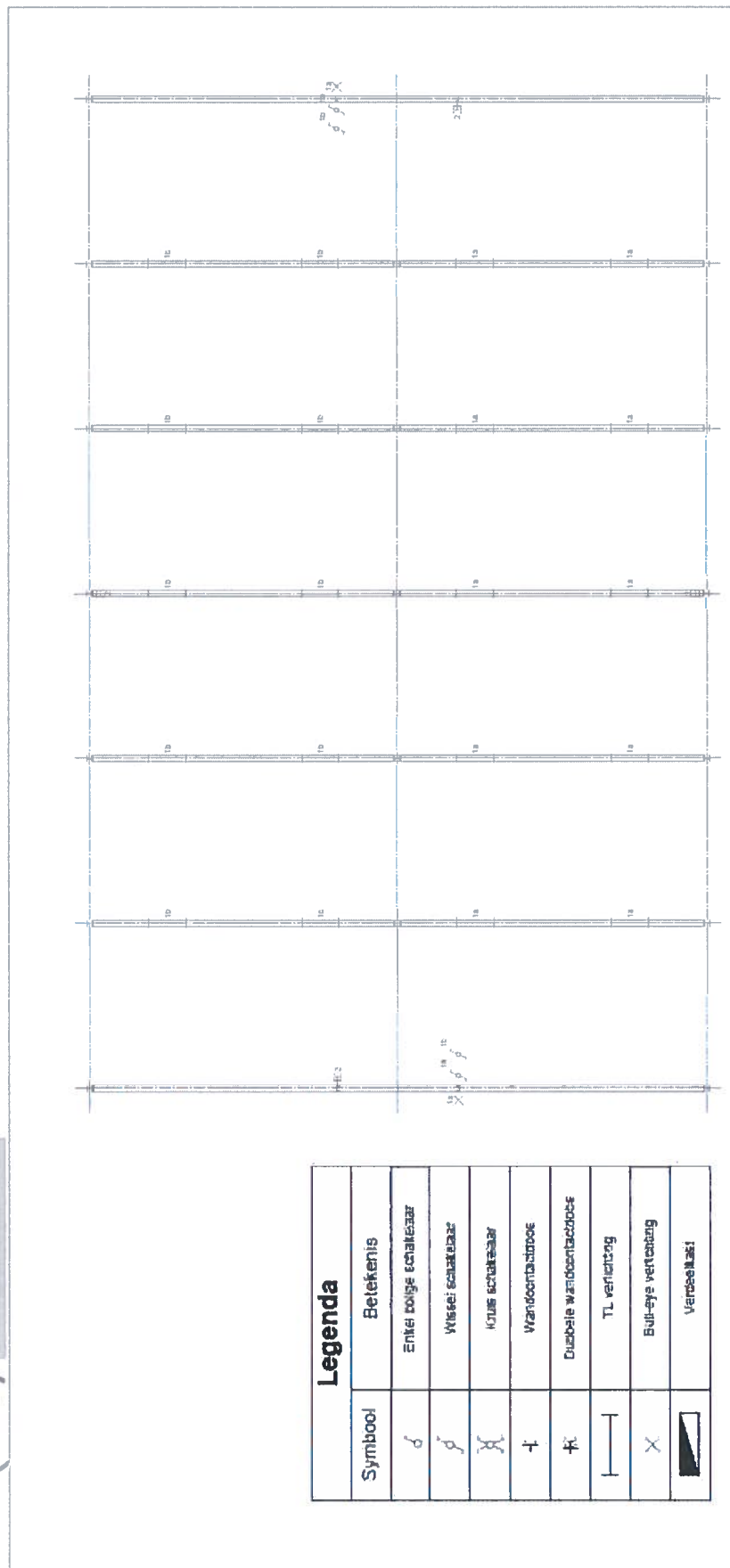



Voorlopig ontwerp CP (BK/

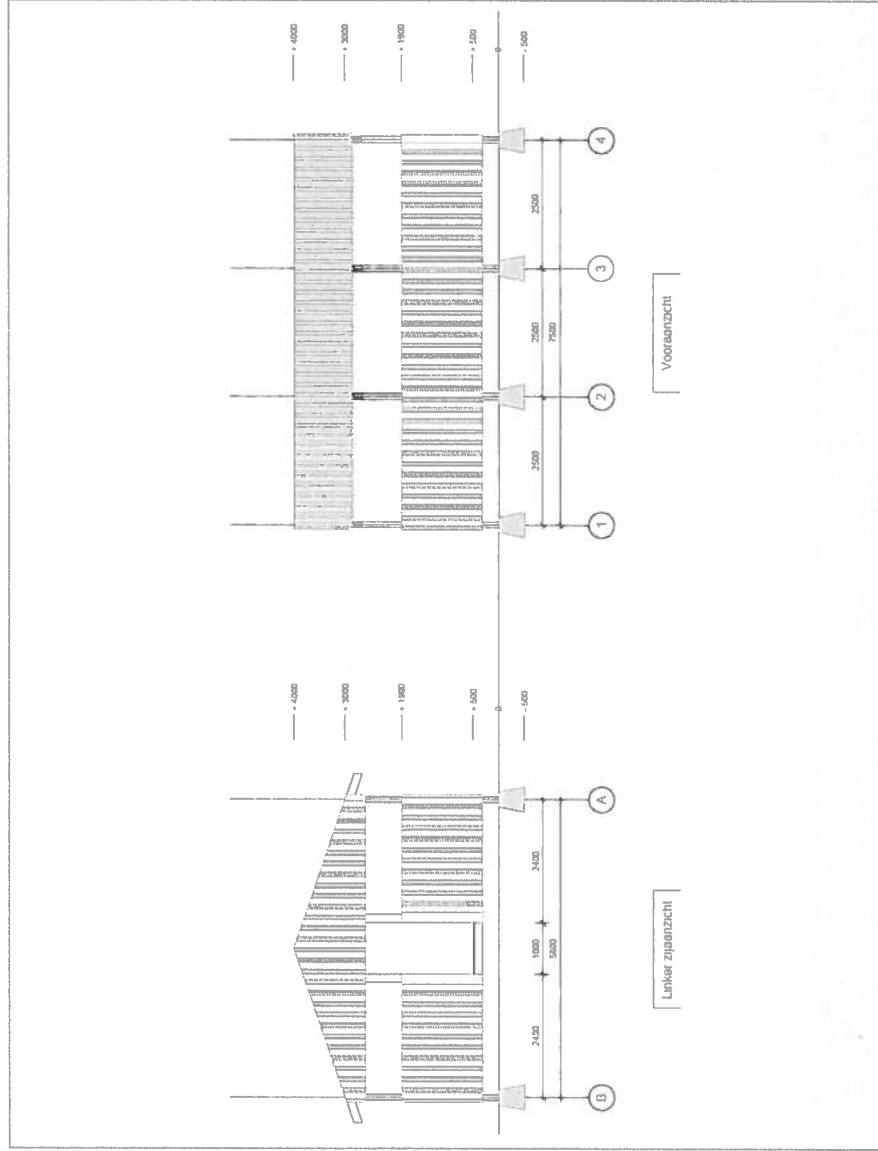

Te behalen doel(stelling)(en) met dit ontwerp

- Veldlegering en werkruimte (CP), waarbij personeel van de grond en uit de elementen slaapt/werkt;
- Onderhoud vriendelijk;
- Hogere wanden t.o.v. de peloton onderkomens i.v.m. functie werkruimte (CP);
- Ruimte voorzien van een afsluitbare deur;
- Open gedeelte boven de borstwering is voorzien van vogel werend gaas.

Materialisatie

- Draagconstructie: staal.



Voorlopig ontwerp CP (ET/ [redacted])

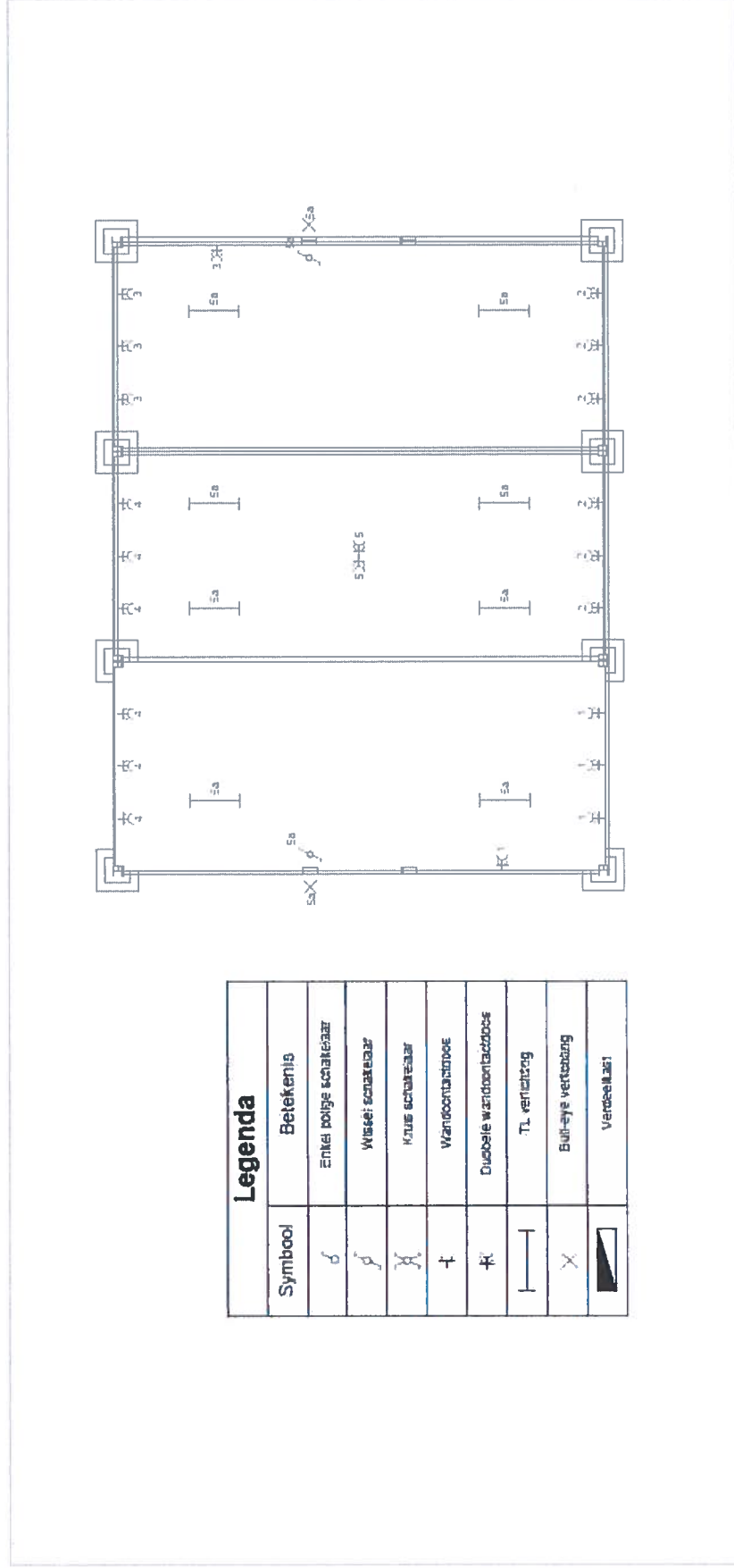



Voorlopig ontwerp natte fab (BK/

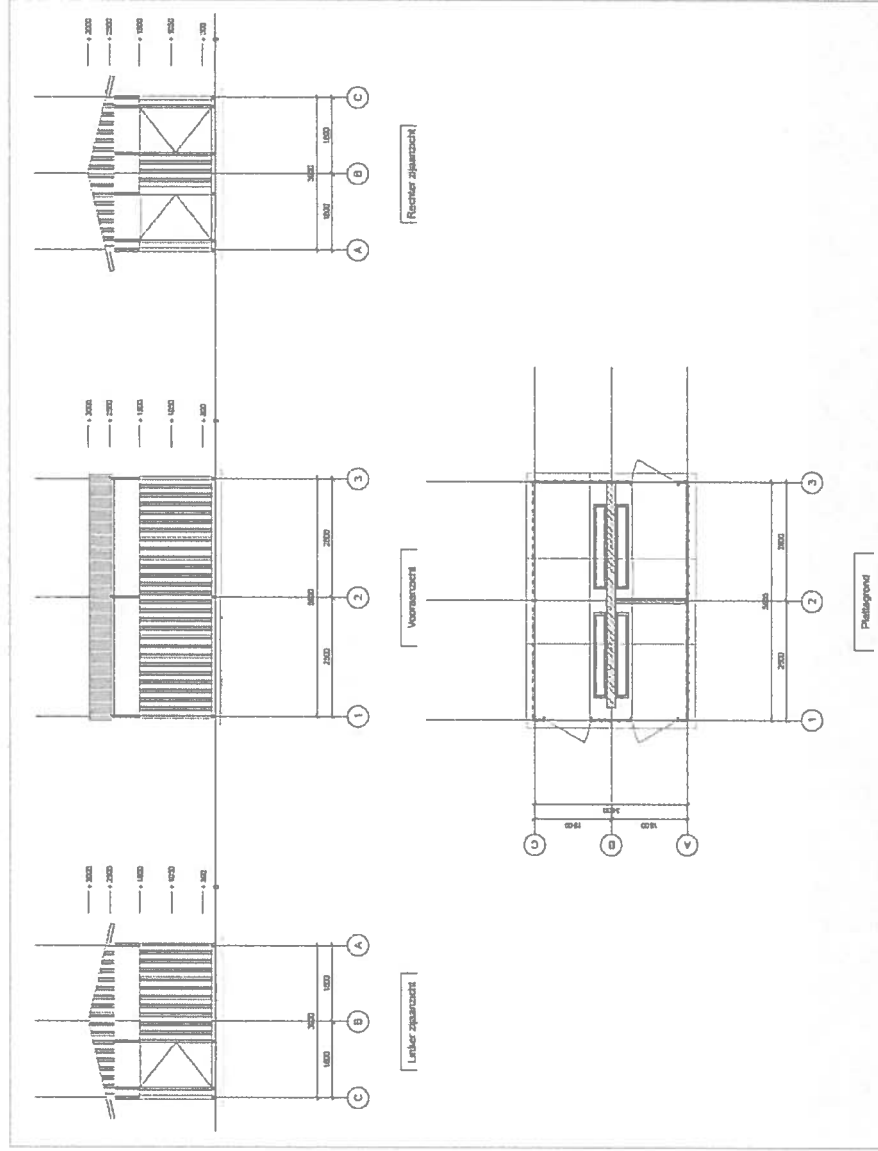

Te behalen doel(stelling)(en) met dit ontwerp

- Een bad/was deel, waarop een wawa (waterwagen) wordt aangesloten om te voorzien in water;
- Wawa op een verhoging
- Onderhoud vriendelijk;
- Nagedacht over de privacy (heren/dames), rondom deels dicht waarbij voldoende frisse lucht naar binnen waait;
- Voorzien van deuren;
- Ruimte voorzien van een afsluitbare deur;
- Open gedeelte boven de borstwering is voorzien van vogel werend gaas.

Materialisatie

- Draagconstructie: staal;
- Stenen muur om wasbakken aan op te hangen.



Voorlopig ontwerp natte fab (ET/

Legenda	
Symbol	Betekenis
	Enkele bolige schakelaar
	Wissel schakelaar
	Kruis schakelaar
	Wandcontactdoos
	Dubbele wandcontactdoos
	TL verlichting
	Bus-eye verbinding
	Verdeelkast

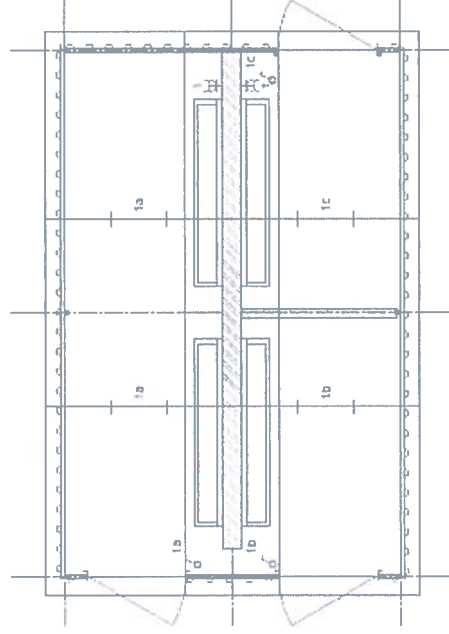



Voorlopig ontwerp veldkeuken (BK/

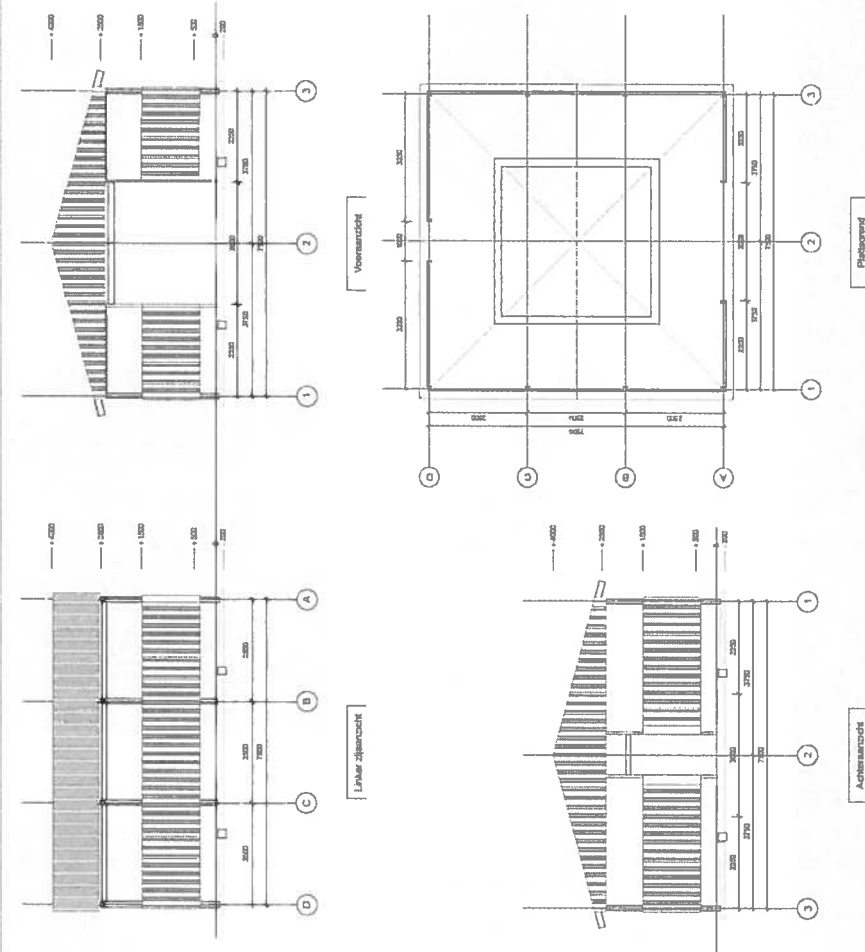

Te behalen doel(stelling)(en) met dit ontwerp

- Een overkapping waarin de veldkeuken zich op een verharde ondergrond en vloestofdichte plaat (ingezaagde beton vloer) kan opstellen. Er wordt ook rekening gehouden met het nieuwe type veldkeuken (ANS).
- Wawa op een verhoging
- Onderhoud vriendelijk;
- Voorzien van deur en roldeur;
- Sparing in het dak t.b.v. de schoorsteen;
- Borstwering rondom +/- 1800 mm hoog;
- Open gedeelte boven de borstwering is voorzien van vogel werend gaas.

Materialisatie

- Draagconstructie: staal.



Voorlopig ontwerp veldkeuken (CT/)

Menggranulaat 0-60

Geotextiel

Stora drain

Beton elementen

keuken

waterwagen

bad & was

150mm
∅ 4000mm

200mm
∅ 8000mm

250mm
6000mm

1000
4000mm
MV

Te behalen doel(stelling)(en) met dit ontwerp

- Een verharde ondergrond en vloestofdichte plaat (ingezaagde beton vloer) waarop de velkeuken zich kan opstellen

Bedreigingen / risico's

- Uithardingstijd van beton, faseren in de uitvoering, bijvoorbeeld:
CB20: vloer;
CB21: gebouw.



Voorlopig ontwerp veldkeuken (ET/)

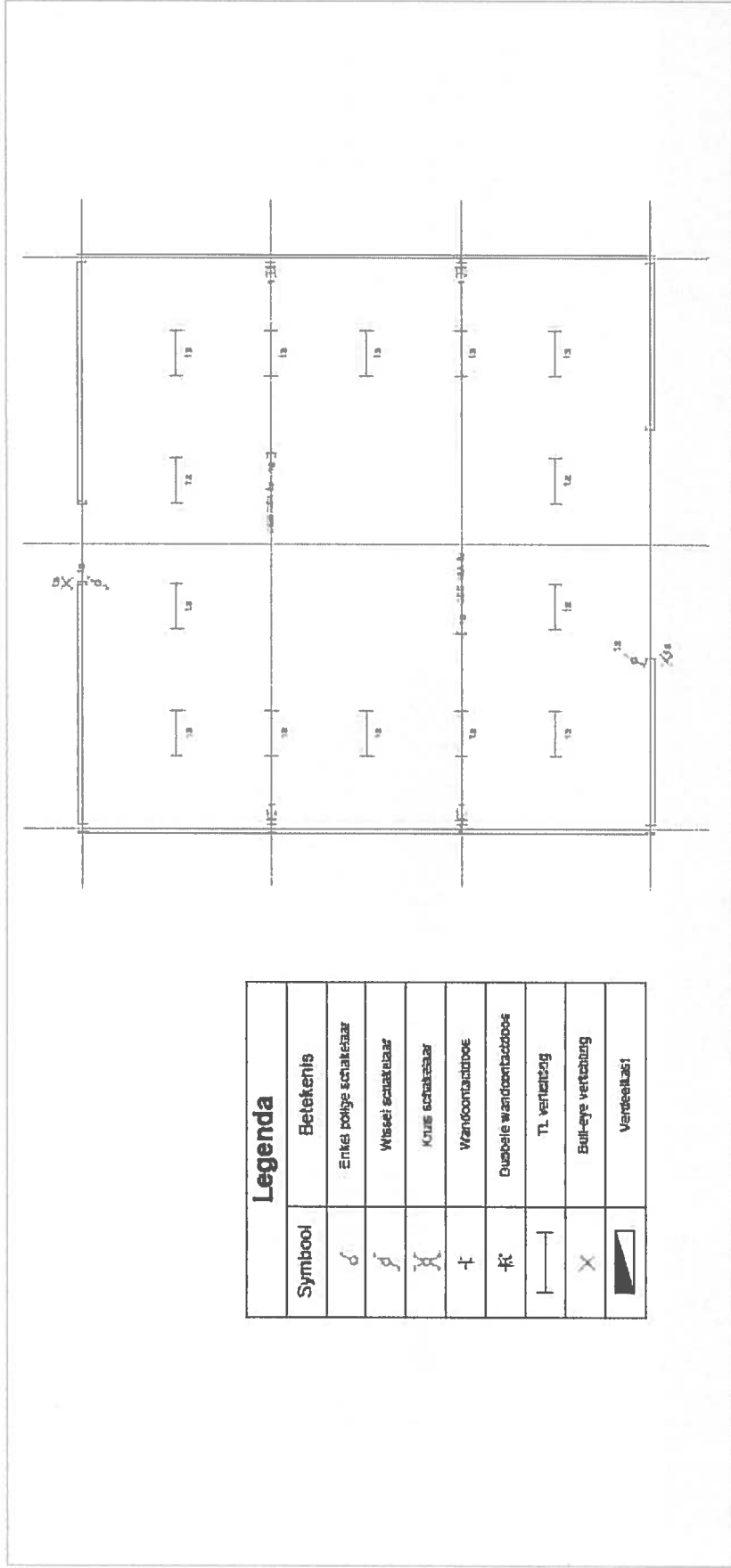



Voorlopig ontwerp peloton eetzaal (BK/)

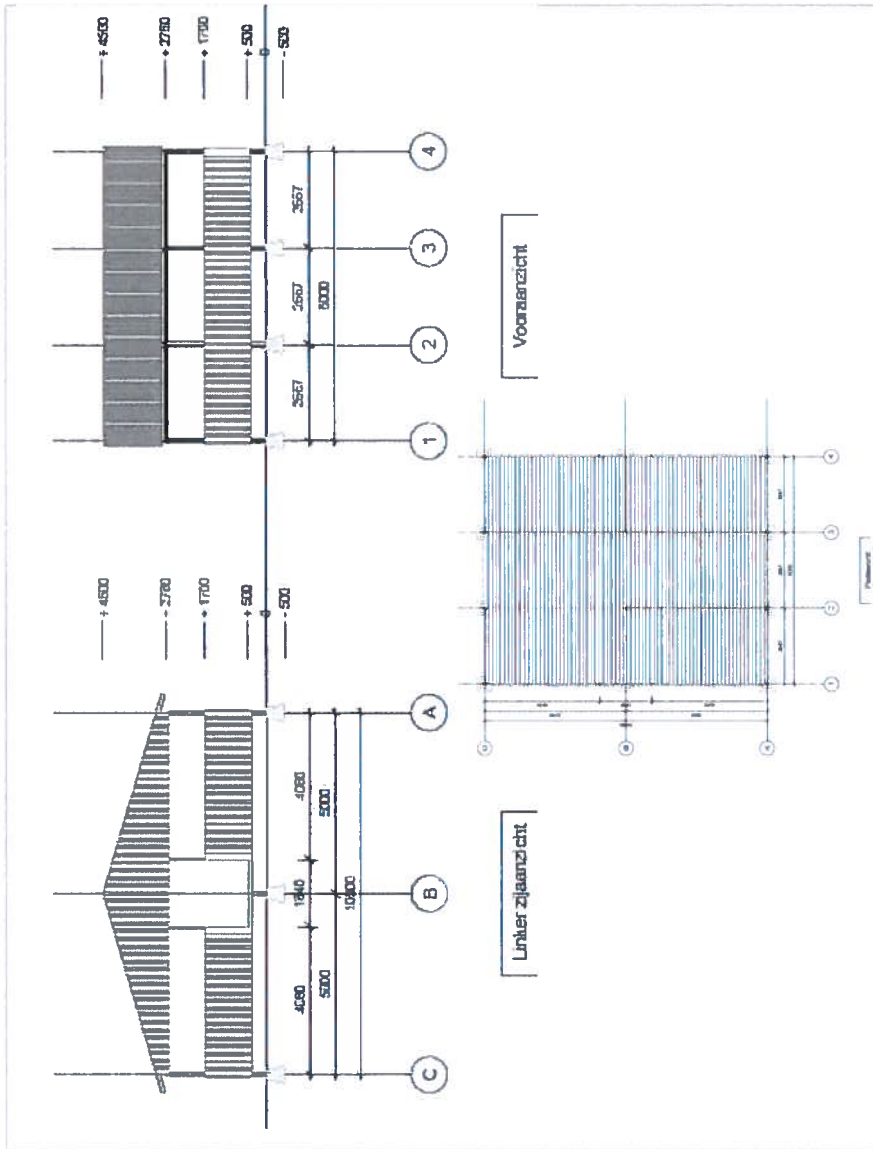

Te behalen doel(stelling)(en) met dit ontwerp

- De peloton eetzaal is bedoeld om te kunnen eten en daarnaast te kunnen gebruiken als multifunctionele ruimte (denk aan een bevelsuitgifte).
- Onderhoud vriendelijk;
- Open gedeelte boven de borstwering is voorzien van vogel werend gaas.

Materialisatie

- Draagconstructie: staal.

Kansen

- De peloton eetzaal is nu qua formaat de helft van een peloton onderkomen. Kans is om deze dezelfde afmetingen als een peloton onderkomen te laten hebben.
- Voordelen: zelfde ontwerp, kan tevens een opslag ruimte van gemaakt worden (waarin alles centraler opgeslagen ligt) en daarnaast is er meer ruimte.
- Gaan MBPAR hiermee akkoord?



Voorlopig ontwerp peloton eetzaal (ET/)

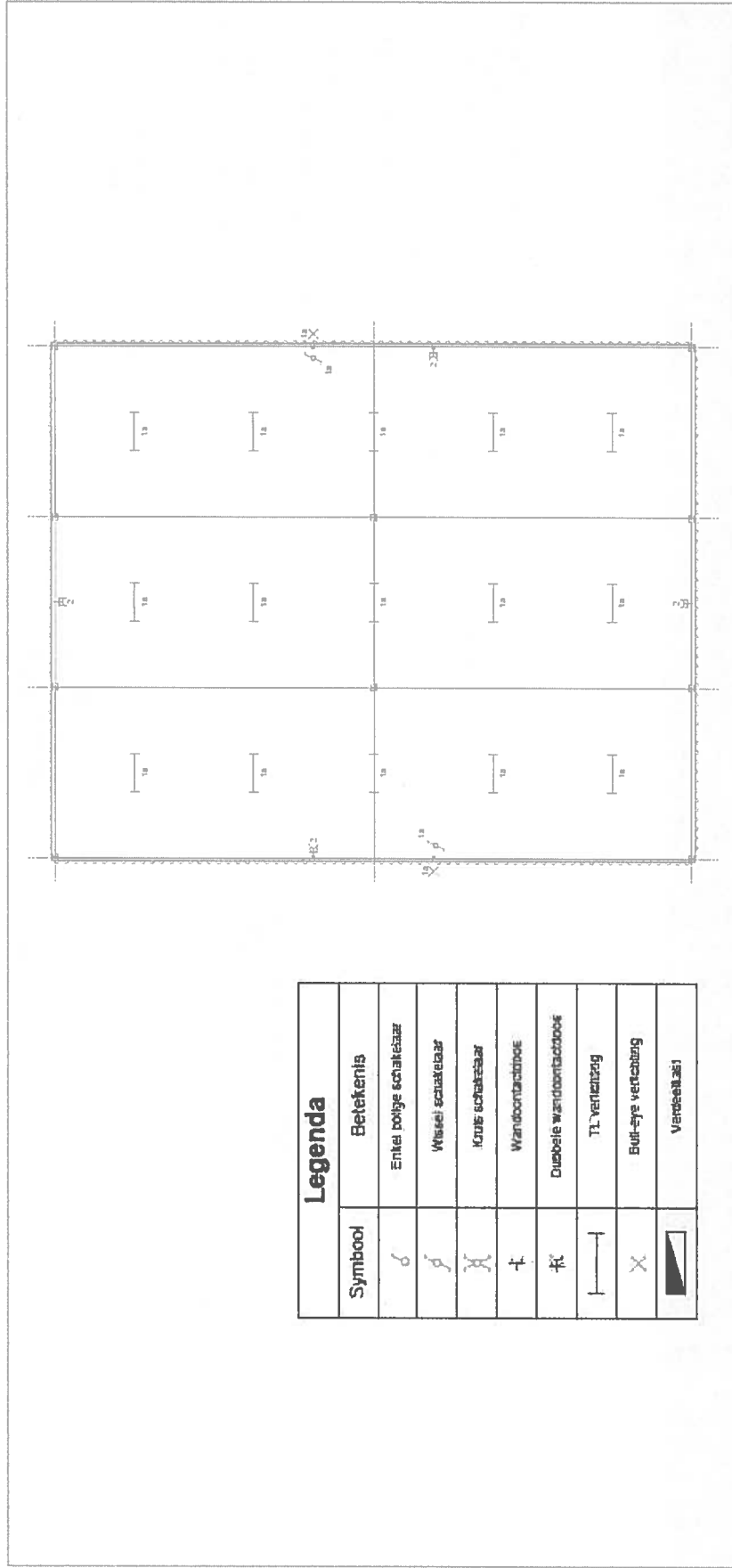



Voorlopig ontwerp site B (CT/)

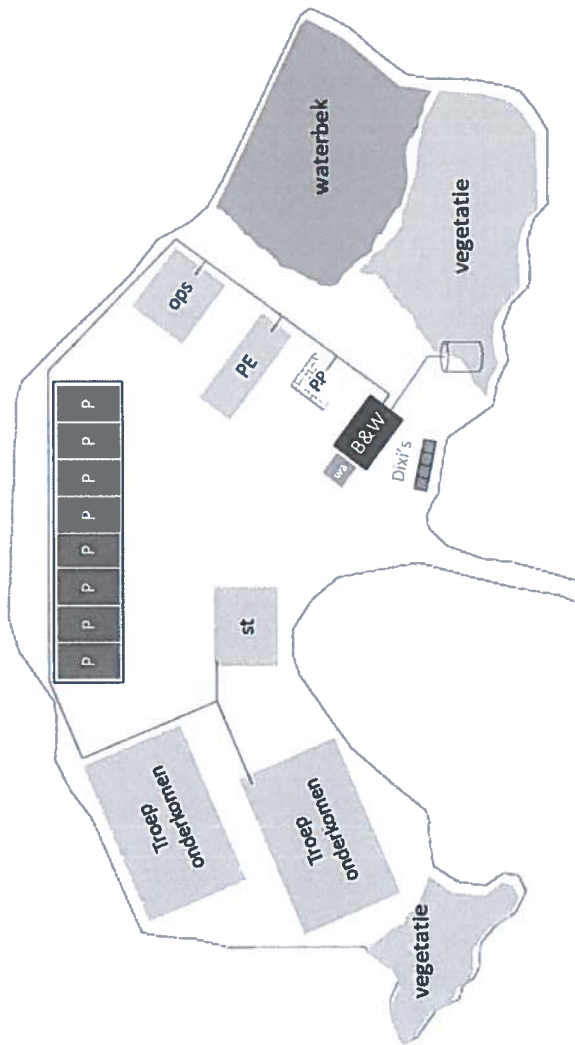

Te behalen doel(stelling)(en) met dit ontwerp

- Creëren van GWW infra om een tropische veldlegering voor 2 pelotons mogelijk te maken;
- Rekening houden met de waterhuishouding, voorkomen stilstaand water;
- Fundering van de powerplant bestaat uit 'straatwerk', kortom milieu-doeken gebruiken;
- Ondergrondse infra aanleggen t.b.v. ET & IT (om stroom tussen de gebouwen aan te kunnen leggen).

Randvoorwaarden / informatiebehoefte in te vullen door het Caribisch gebied

- Ontwerp / indeling akkoord?



Voorlopig ontwerp site B (CT/)

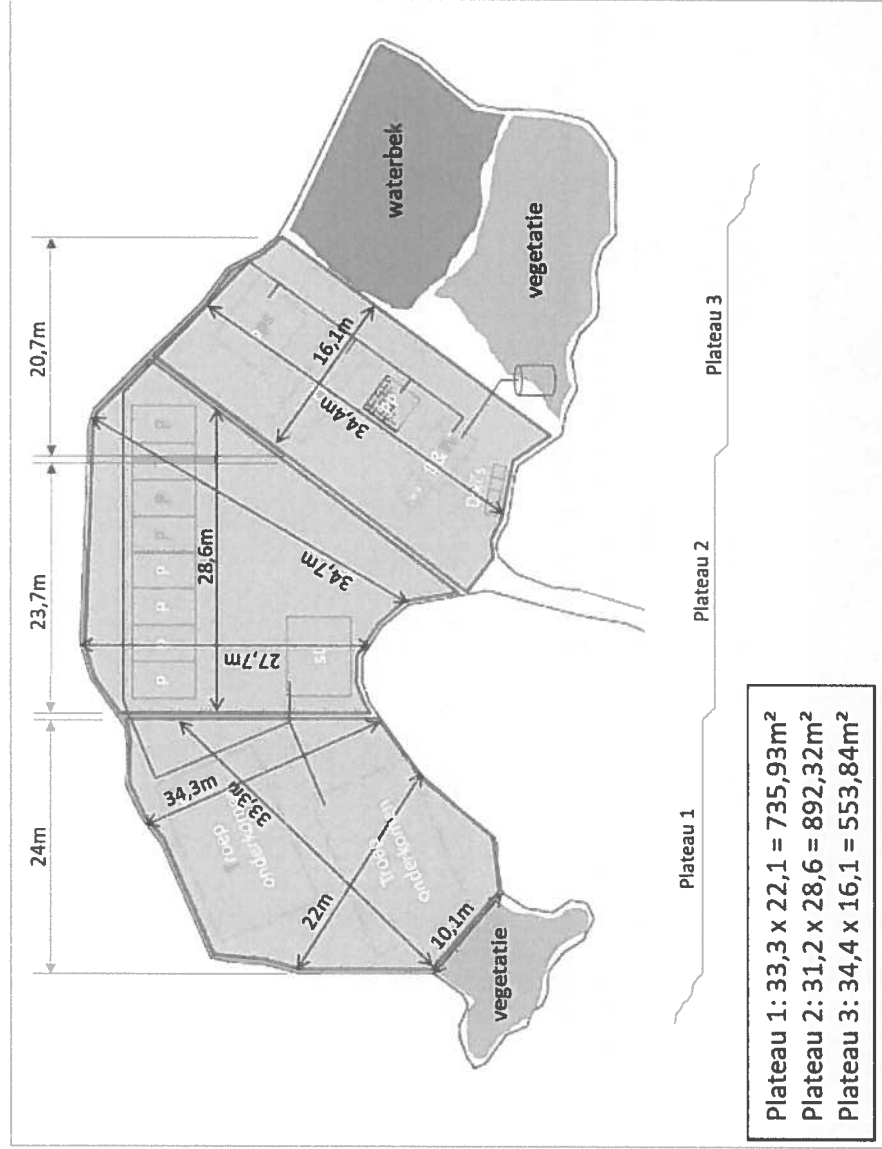



Conclusie site B (ET/) stroomverbruik

Met het verwachte opgenomen vermogen (12 kW) kunnen de huidige aggregaten op MBPAR niet voorzien in de stroombehoefte. Er zal een andere aggregaat voor site B moeten komen om alles van stroom te kunnen voorzien.

Advies/dringend verzoek aan MBPAR:

OTAS wijziging behoeftstelling 1x 20kW aggregaat NSN 6115-12-185-3047 indienen t.b.v. stroomvoorziening site B.



Voorlopig ontwerp wegverbetering (CT/)

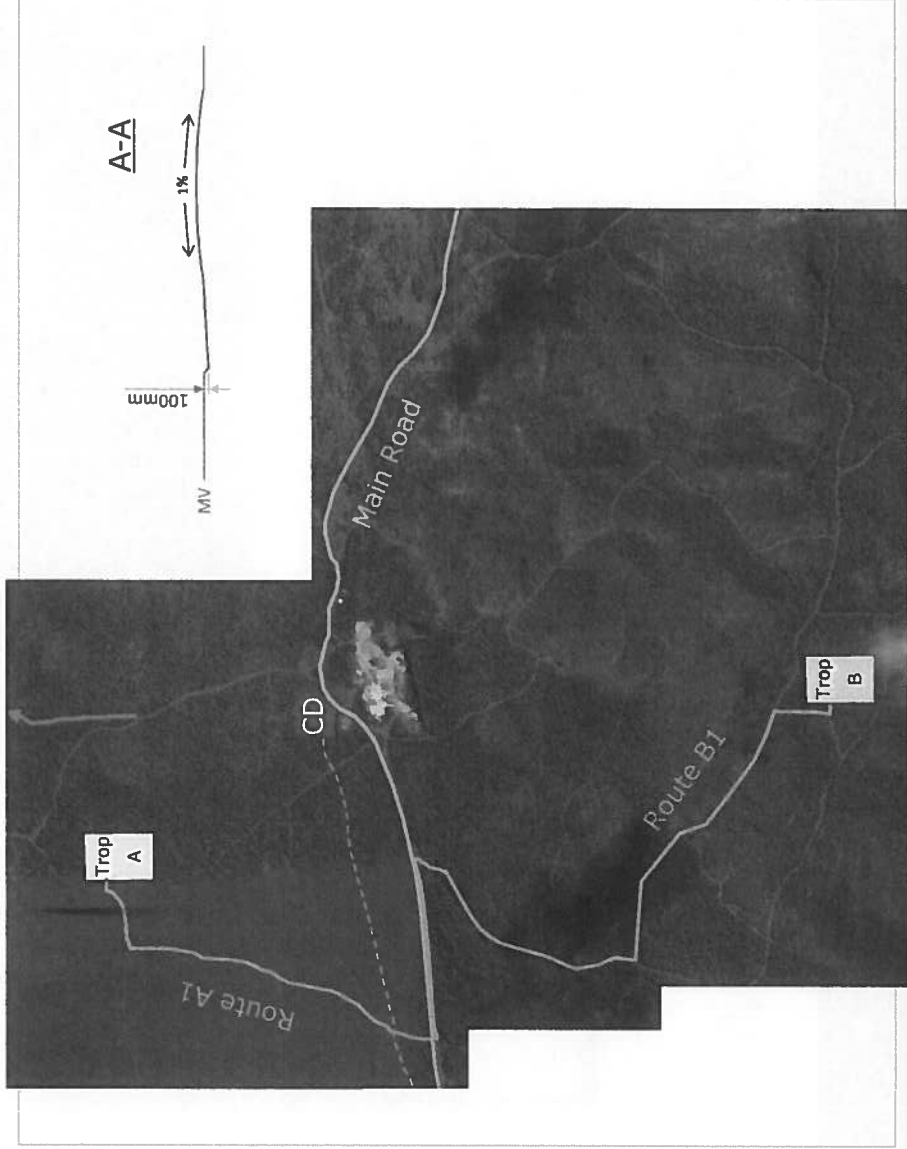

Te behalen doel(stelling)(en) met dit ontwerp

- Een begaanbare route naar de tropische veldlegering A & B (route A1+B1) met een aantal passeerhavens (locaties + aantallen in het werk te bepalen);
- Rekening houden met de waterhuishouding.

Kansen

- Improvisatie vermogen bij de groep, waarbij de route goed begaanbaar moet blijven.

Randvoorwaarden / informatiebehoefte richting het Caribisch gebied

- Kan de groeve op Wacawa gebruikt worden voor de winning van menggranulaat?

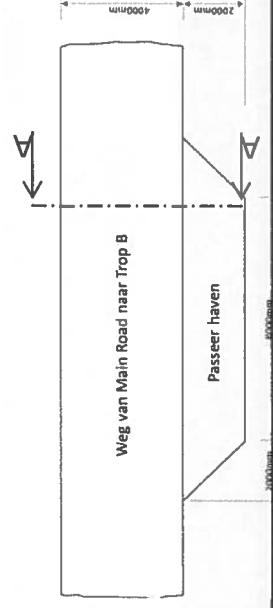



Voorlopig ontwerp ZAU onderkomen (BK/)

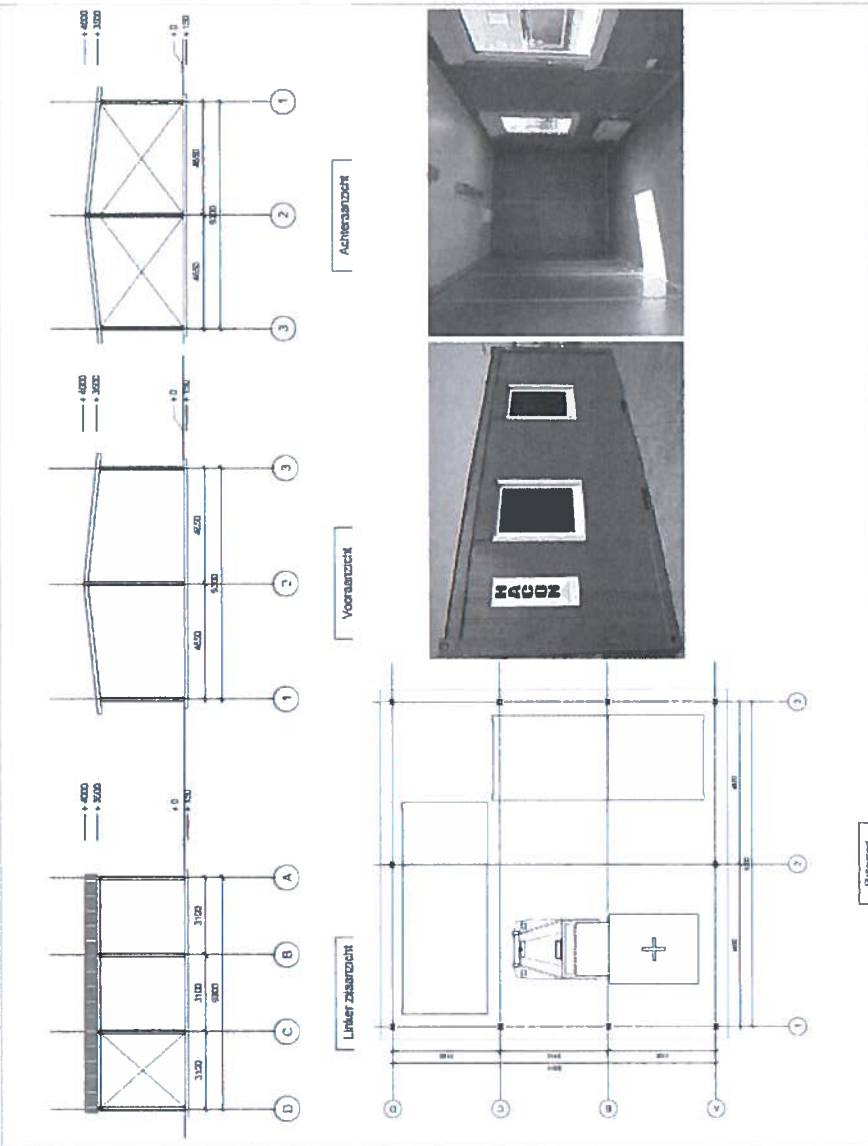

Te behalen doel(stelling)(en) met dit ontwerp

- Er wordt een overkapping gerealiseerd waar een ZAU met een tweetal containers onder kunnen staan;
- In de containers kan personeel verblijven en kunnen patiënten behandeld worden. personeel verblijven en (primitief);
- Containers (zie foto) worden door MBPAR aangekocht en geleverd op locatie;
- Airco per container (door genie);
- Onderhoud vriendelijk;
- Open constructie.

Materialisatie

- Draagconstructie: staal.

Kans

Bij de huidige positionering van de containers wordt er geen zicht/licht weggenomen bij de containers.

Door de overkapping staan de containers verminderd in de zon en zullen ze niet 'standaard' erg heet zijn, tevens is dit gunstig voor de koeling.



Voorlopig ontwerp ZAU onderkomen (ET/)

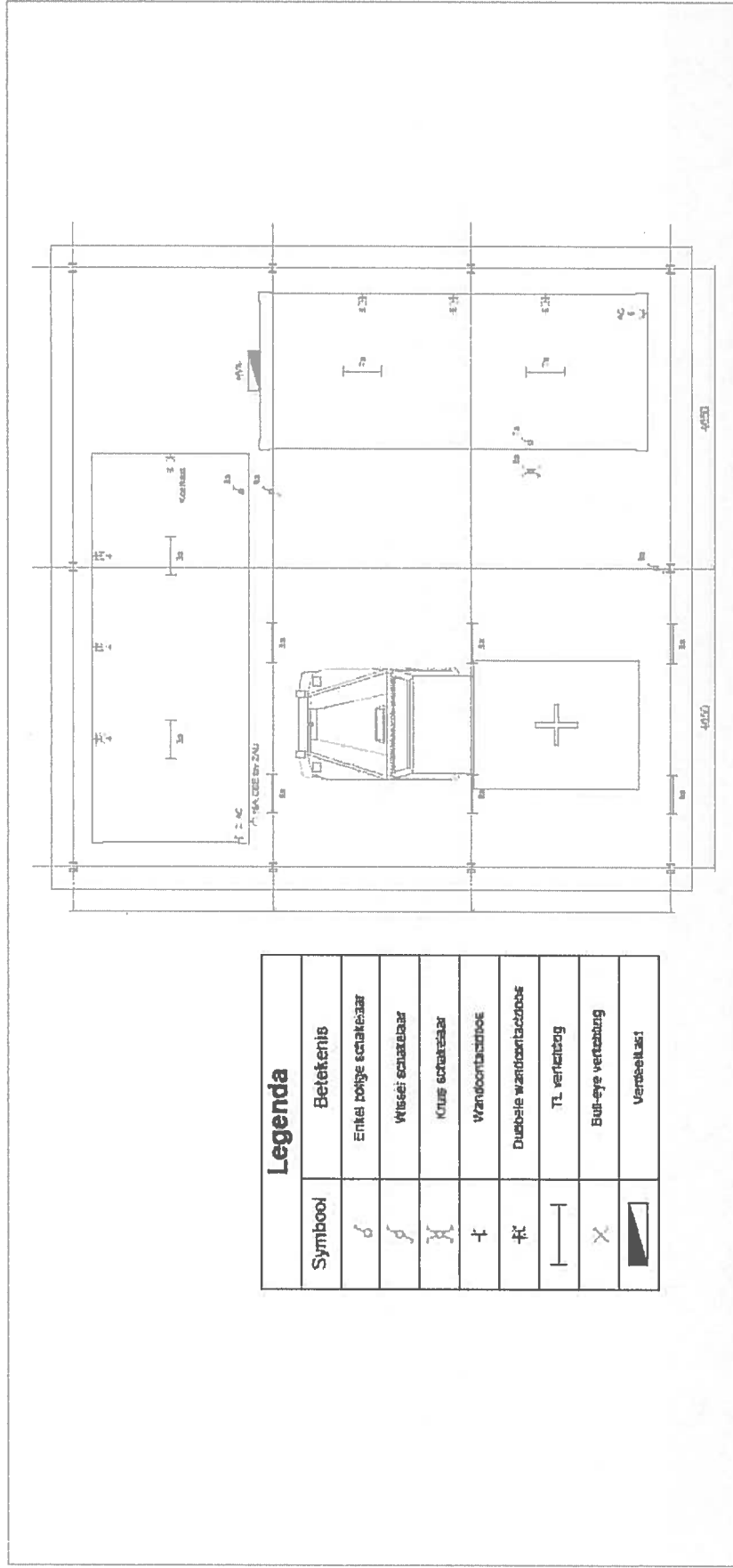



Conclusie ZAU onderkomen (ET/ [REDACTED]) stroomverbruik

Met het verwachte opgenomen vermogen (10 kW) kunnen de huidige aggregaten op MBPAR niet voorzien in de stroombehoefte. Er zal een andere aggregaat voor het ZAU onderkomen moeten komen om alles van stroom te kunnen voorzien.

Advies/dringend verzoek aan MBPAR:

OTAS wijziging behoeftstelling 1x 20kW aggregaat NSN 6115-12-185-3047 indienen t.b.v. stroomvoorziening site B.



Voorlopig ontwerp Camp Dovale (ET/)

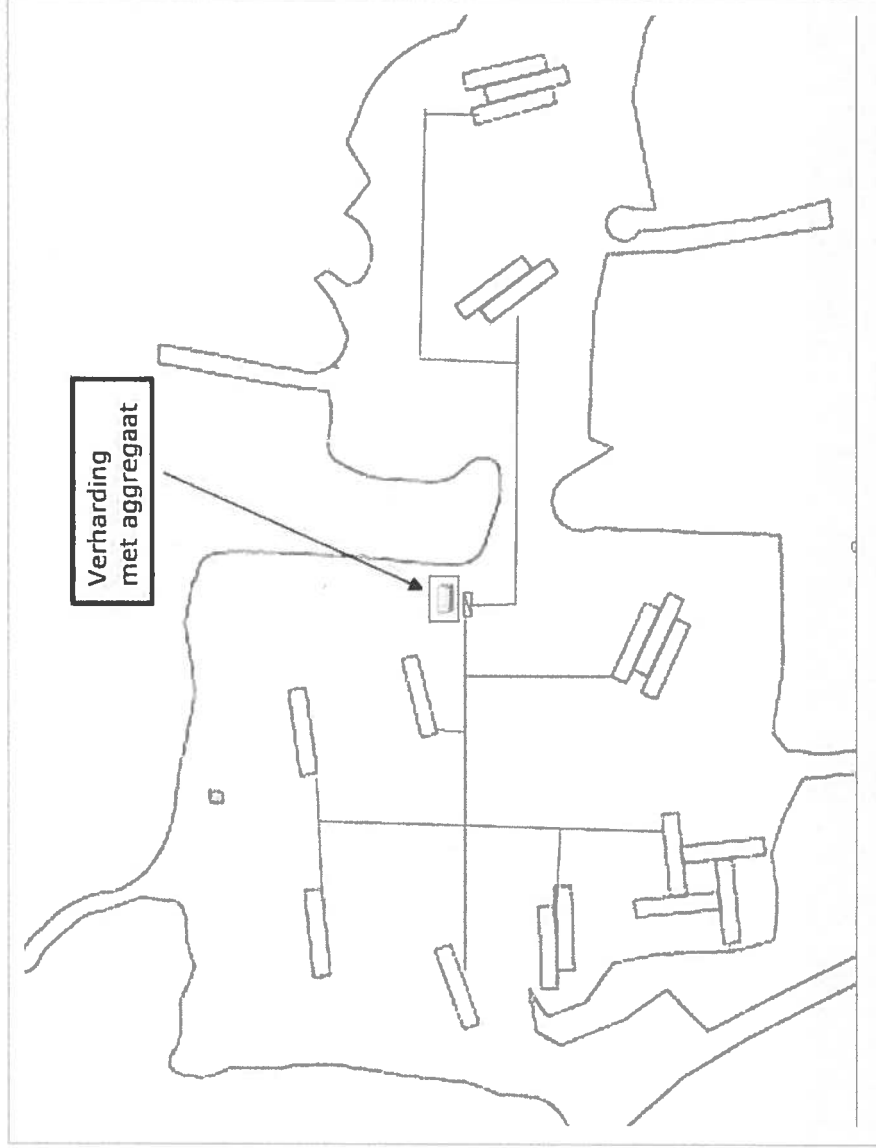

Te behalen doel(stelling)(en) met dit ontwerp

- Voeding d.z.v. aggregaat, fundering van de aggregaat bestaat uit 'straatwerk', kortom milieu-doeken gebruiken;
- Straatkast waarin elk object afzonderlijk aan/uit geschakeld kan worden
- Objecten worden gevoed via een grondkabel.
- Elke ruimte minimaal 1 verlichtingspunt welke met een schakelaar bediend kan worden;
- Ontwerpen van een hek/schutting zie volgende dia, locaties t.b.d.;
- Hides (locaties) t.b.d.



Voorlopig ontwerp Camp Dovale (CT/)

Sleuven t.b.v. ET

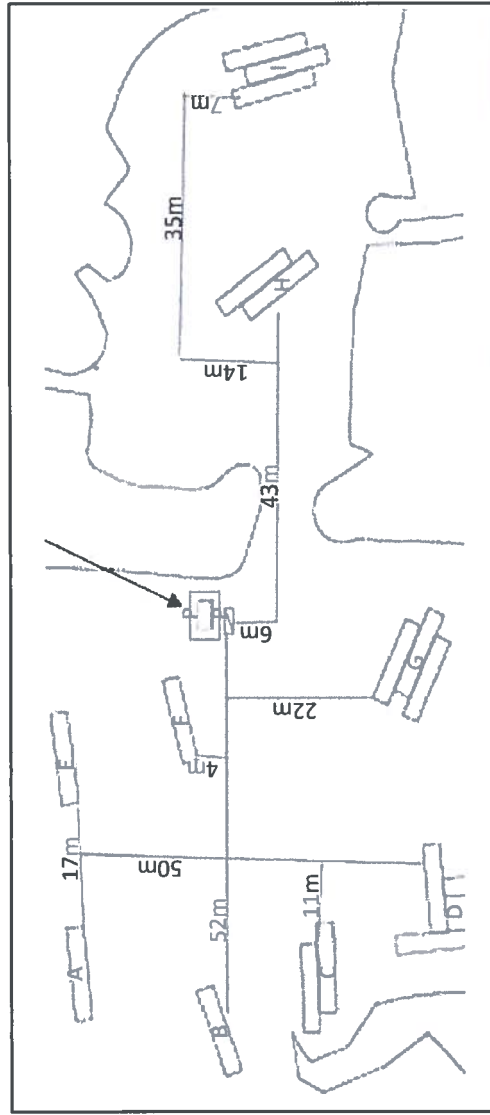

Te behalen doel(stelling)(en) met dit ontwerp

- Fundering van de aggregaat bestaat uit 'straatwerk', kortom milieu-doeken gebruiken;
- Ondergrondse infra aanleggen t.b.v. ET (om stroom tussen de gebouwen aan te kunnen leggen).

Randvoorwaarden / informatiebehoefte richting het Caribisch gebied

- Kan de groeve op Wacawa gebruikt worden voor de winning van straatzand?



Voorlopig ontwerp Camp Dovale (ET/) hekwerk / schutting

Te behalen doel(stelling)(en) met dit ontwerp Schansmuur van 10m lang en 2m hoog, met 5 vakken van 2m.

3 vakken zijn demontabel (losse composiet planken), 2 vakken zijn gevuld met steenslag.

De bedoeling is om het frame zo te maken dat er nog hekwerk/schutting over dwars op aangesloten kan worden.

Onderstaande foto ter illustratie (voorbeeld)

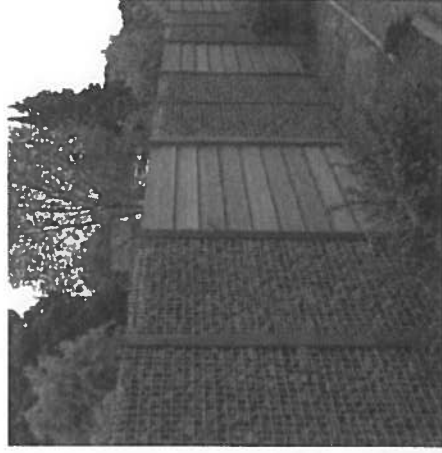
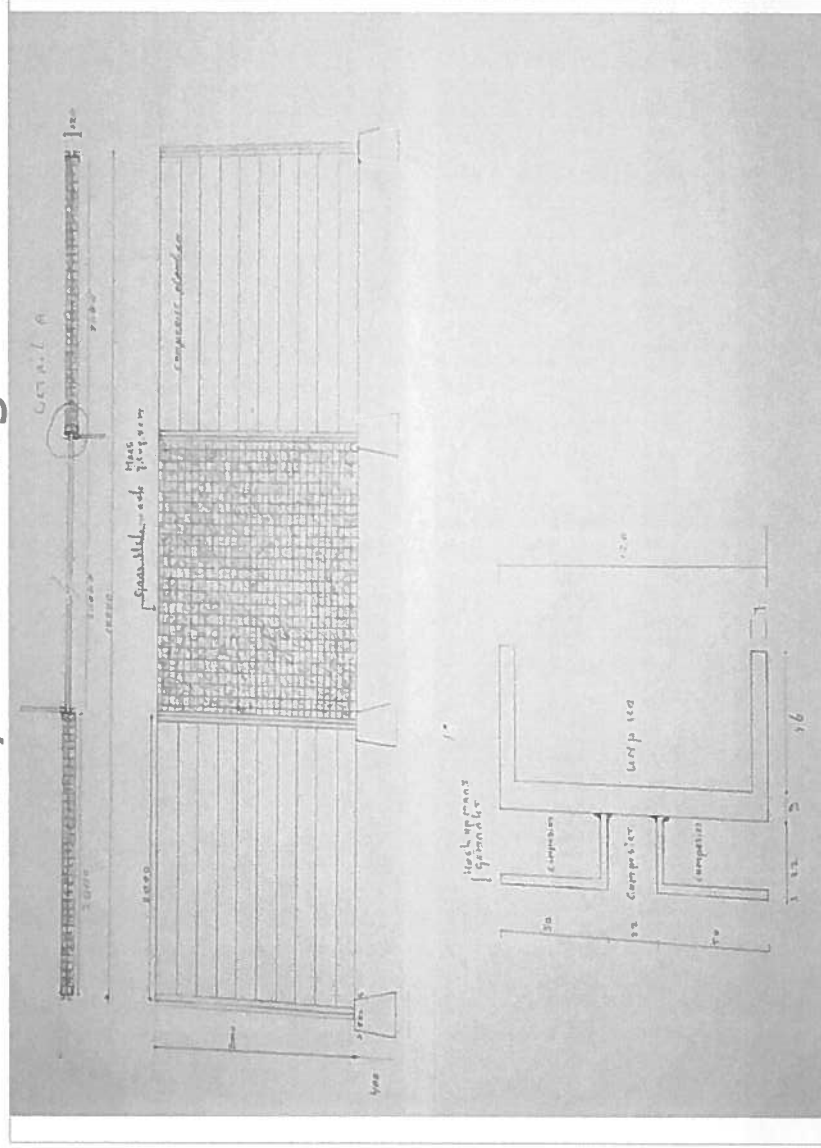



Voorlopig ontwerp Camp Dovale (ET/)

TRA building type 1

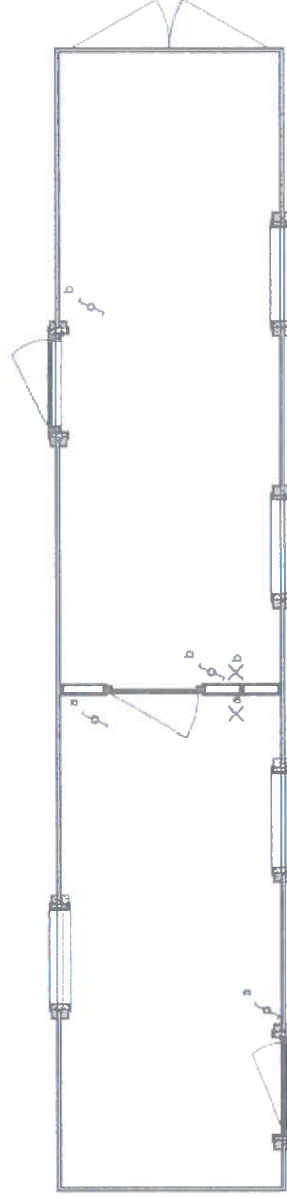

Legenda	
Symbol	Betekenis
δ	Enkel bolige schakelaar
δ'	Wissel schakelaar
δ''	Koude schakelaar
\pm	Wandcontactdoos
\pm'	Dubbele wandcontactdoos
\perp	T. verlichting
\times	Sur-eye verlichting
	Verzetlaas



Voorlopig ontwerp Camp Dovale (ET/)

TRA building type 2 onder

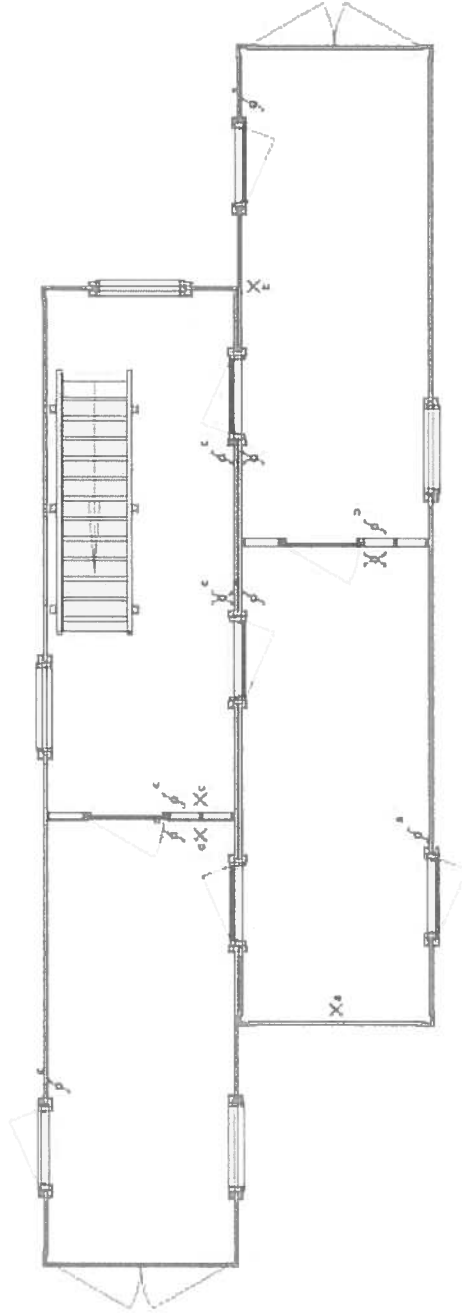

Legenda	
Symbol	Betekenis
	Enkel polijge schakelaar
	Wissel schakelaar
	Koude schakelaar
	Wandcontactdoos
	Dubbele wandcontactdoos
	TL verlichting
	Built-in verlichting
	Verdecaasi



Voorlopig ontwerp Camp Dovale (ET/)

TRA building type 2 boven

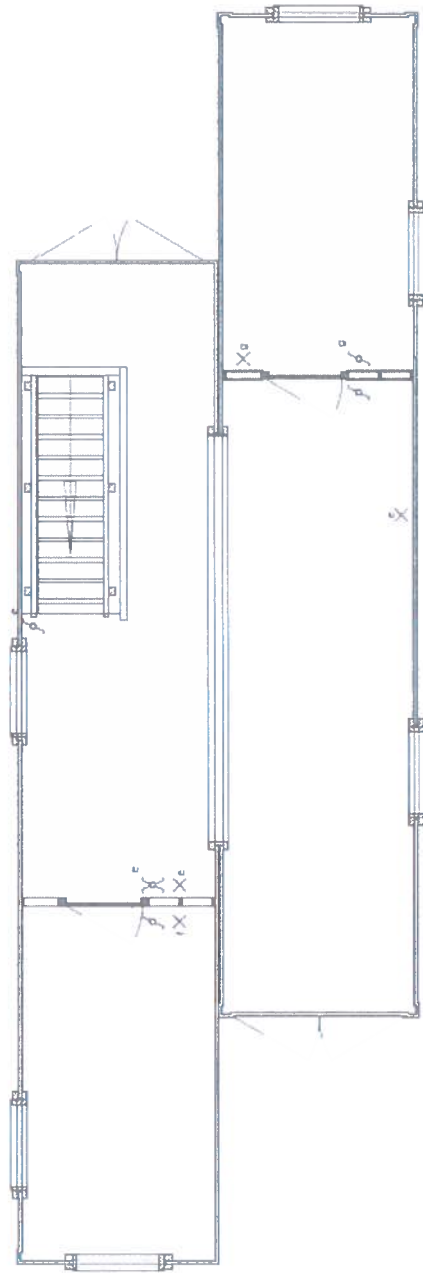

Legenda	
Symbool	Betekenis
♂	Enkel bolige schakelaar
♂	Ytseel schakelaar
X	Kruis schakelaar
f	Wandcontactdoos
fL	Dubbele wandcontactdoos
—	TL verlichting
X	Built-upe verbodig
▬	Verbodig



Voorlopig ontwerp Camp Dovale (ET/)

TRA building type 3 onder

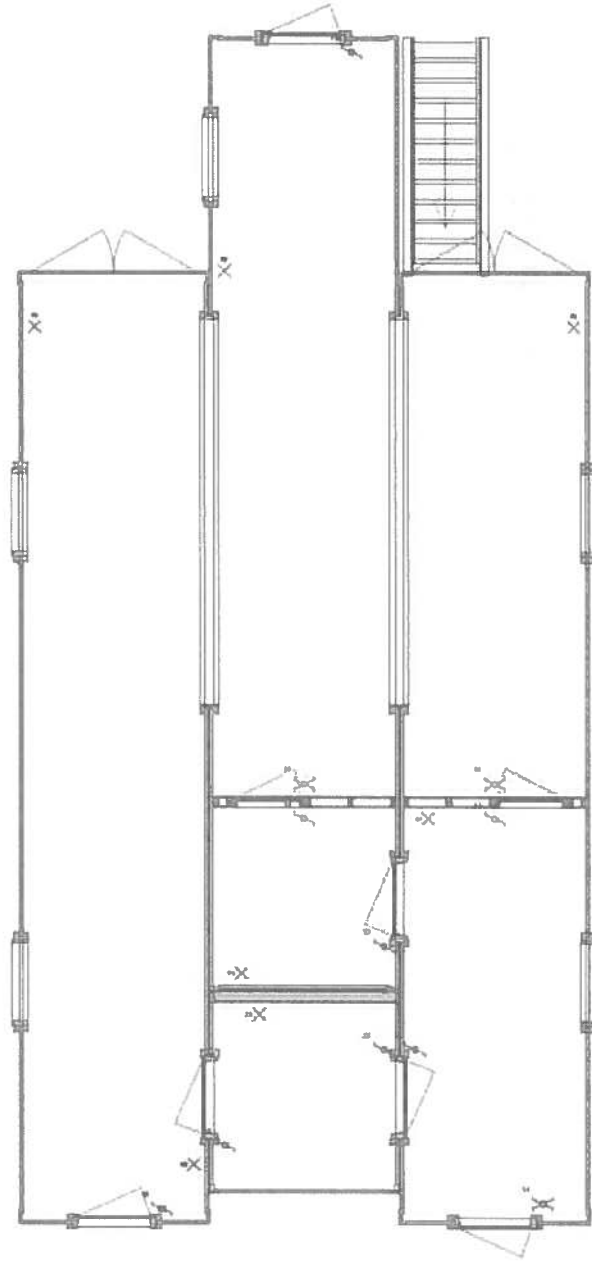

Legenda	
Symbol	Betekenis
♂	Entree politie schakelaar
♂	Wissel schakelaar
⌘	Konus schakelaar
+	Wandcontactdoos
⌘	Dubbele wandcontactdoos
— —	TL verlichting
×	Buit-eye verlichting
▭	Verdekkers



Voorlopig ontwerp Camp Dovale (ET/)

TRA buildinga type 3 de 1^e verdieping

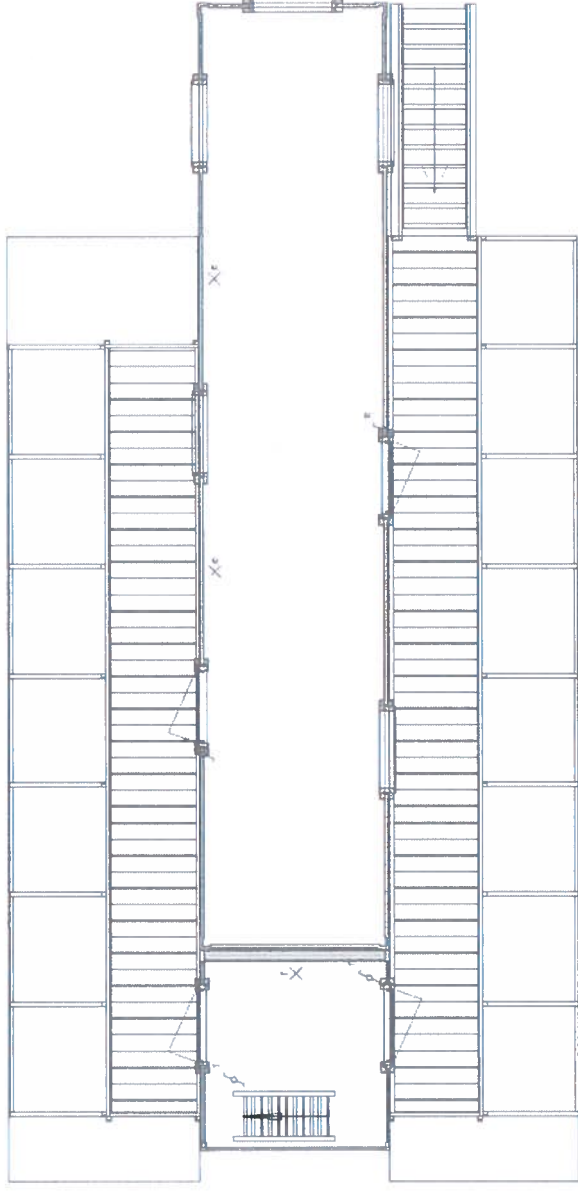

Symbol	Betekenis
♂	Enkel polige schakelaar
♀	Wissel schakelaar
⌘	LOUW schakelaar
+	Wandcontactdoos
⌘	Dubbele wandcontactdoos
— —	TL verlichting
X	Buit-eye verlichting
▬	Verdichtlaag



Voorlopig ontwerp Camp Dovale (ET/)

TRA buildinga type 3 de toren

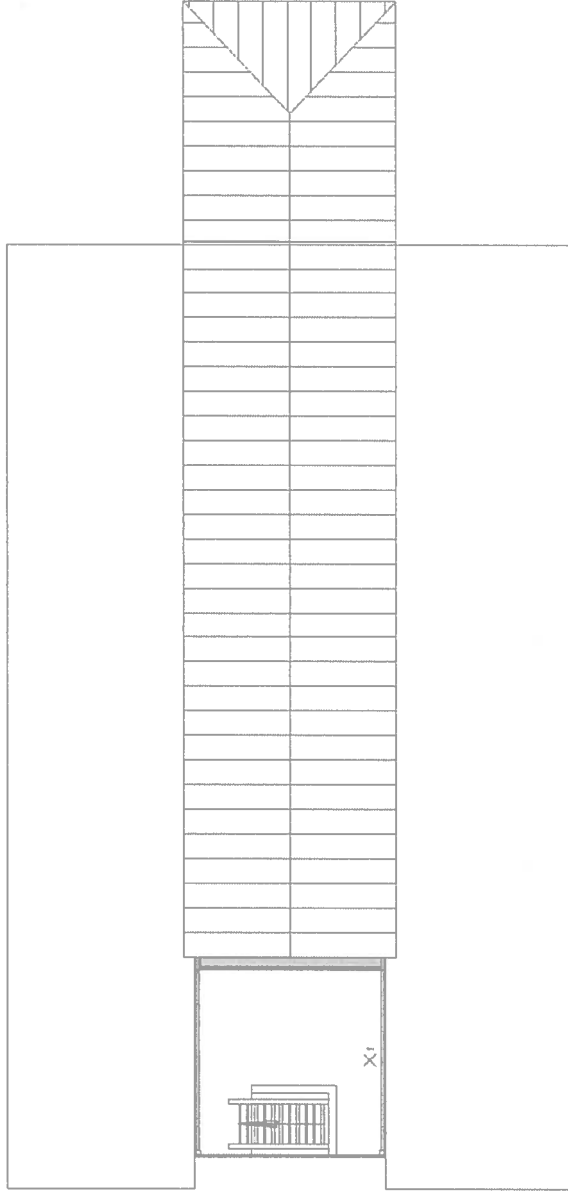

Legenda	
Symbol	Betekenis
δ	Enkel polige schakelaar
γ	Wissel schakelaar
κ	Kruis schakelaar
+	Wandontluchter
κ	Dubbele wandontluchter
—	Tl verlichting
X	Buit-eye verlichting
▭	Verdeksel



Voorlopig ontwerp Camp Dovale (ET/)

TRA building type 3 de toren

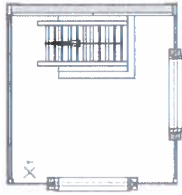

Legenda	
Symbol	Betekenis
δ	Enkelzijdig schakelaar
δ	Wissel schakelaar
⋈	Kruis schakelaar
+	Wandcontactdoos
⊕	Dubbele wandcontactdoos
— —	TL verlichting
X	Buit-eye verlichting
	Vandeurdeur



Voorlopig ontwerp Camp Dovale (ET/)

TRA building type 4 onder

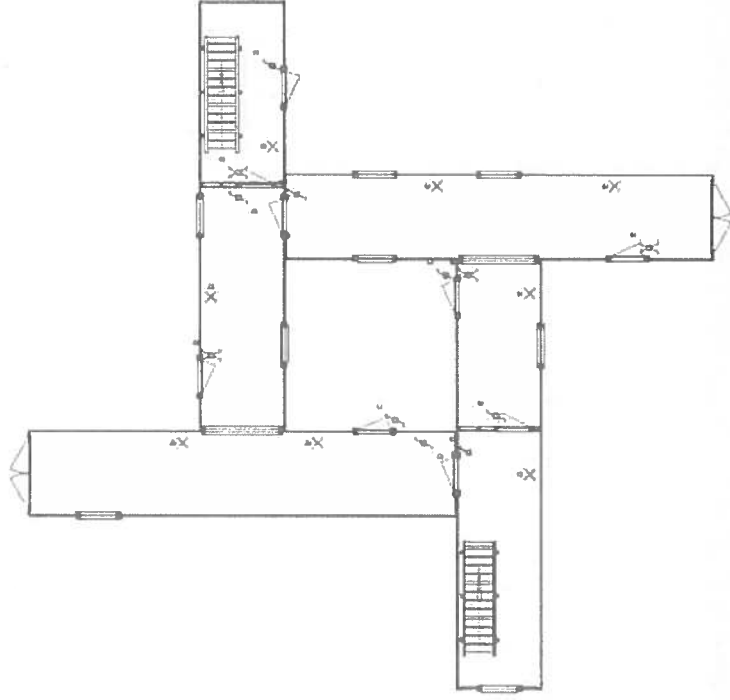

Legenda	
Symbol	Betekenis
♂	Enkel polige slaapzaal
♂	Wissel slaapzaal
⌘	Kruis slaapzaal
+	Wandcontactdoel
⌘	Dubbele wandcontactdoel
— —	IL verlichting
X	Butt-eye verticabing
▬	Verdelkast



Voorlopig ontwerp Camp Dovale (ET/)

TRA building type 4 de 1^e verdieping

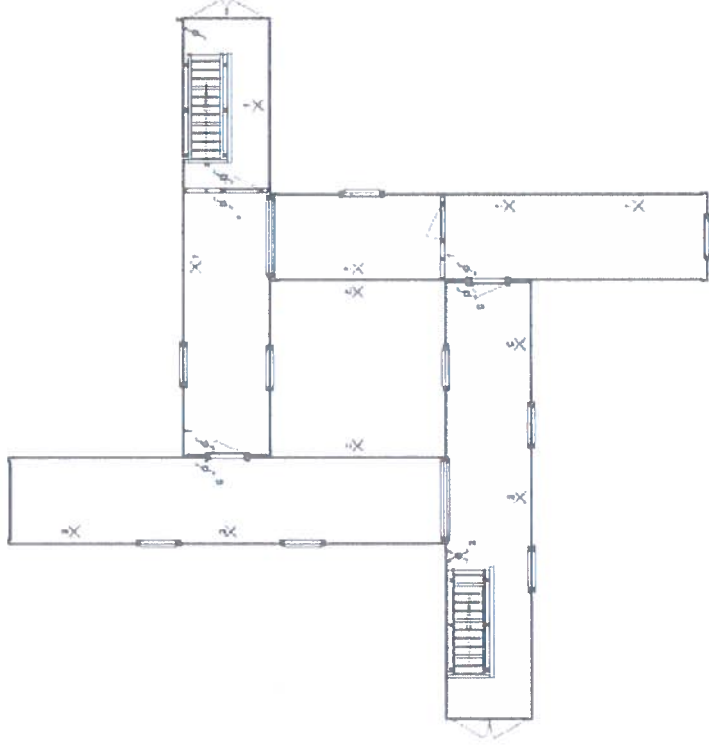

Symbol	Betekenis
♂	Enkel bolige schuifdeur
♂	Wissel schuifdeur
⌘	Kruis schuifdeur
+	Wandcontactdoos
⌘	Dubbele wandcontactdoos
— —	Tl. verlichting
⌘	Buit-eye verlichting
▴	Verdeelkast



Conclusie Camp Dovale (ET/ [REDACTED]) stroomverbruik

Met het verwachte opgenomen vermogen (4 kW) kunnen de huidige aggregaten op MBPAR niet (goed) voorzien in de stroombehoefte. Een andere aggregaat is wenselijk voor Camp Dovale.

Advies/dringend verzoek aan MBPAR:

OTAS wijziging behoeftstelling 1x 6kW aggregaat NSN 6115-17-103-8447 indienen t.b.v. stroomvoorziening site Camp Dovale.



Schetsonwerp shooting range C/D (CT/)

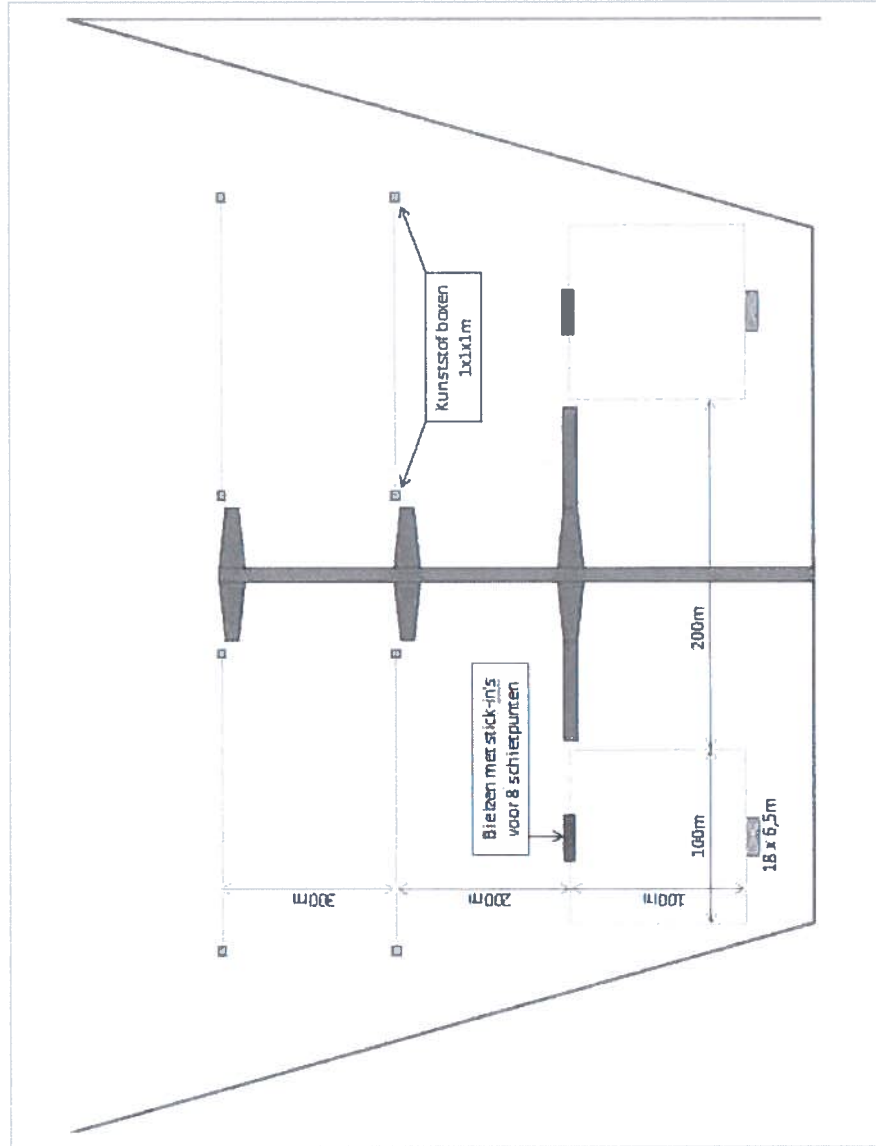

Te behalen doel(stelling)(en) met dit ontwerp

- 2 schietbanen met ieder 8 overdekte schietpunten per baan;
- 100x100m boxen;
- 100m baan voorzien van 2x8 stick-ins;
- 200m als afstand tussen de boxen van beide schietbanen i.o.m. MCGS;
- 200m en 300m punt markeren, zodat de eenheid de doelen op de juiste afstand kan plaatsnemen;
- Een weg tussen de 2 schietbanendoor, zodat men bij de schietpunten kan komen met een vervoersmiddel.

Randvoorwaarden / informatiebehoefte richting het Caribisch gebied

- Zijn de bielzen beschikbaar zoals tijdens de technische verkenning nagevraagd? Zo ja, wat is het aantal en wat zijn de afmetingen ervan?
- MBPAR: ziet u een weg over/door de schietbaan of ziet u de weg verlegd worden? (zie volgende dia)



Ontwerp shooting range C/D (CT/)



Bedreigingen / risico's

- Bestemming geplande locatie shooting range C/D;
- Bestaande toegangsweg loopt over/door de schietbaan.

Kansen

- Weg verleggen achter de schietbaan langs (achter de overdekte schietpunten vanaf de zee gezien)



Ontwerp shooting range C/D (BK/) overdekte schietpunten

Te behalen doel(stelling)(en) met dit ontwerp

- Overdekte schietpunten middels een overkapping;
- 15m breed;
- Onderhoud vriendelijk;
- Open constructie.

Materialisatie

- Draagconstructie: staal.

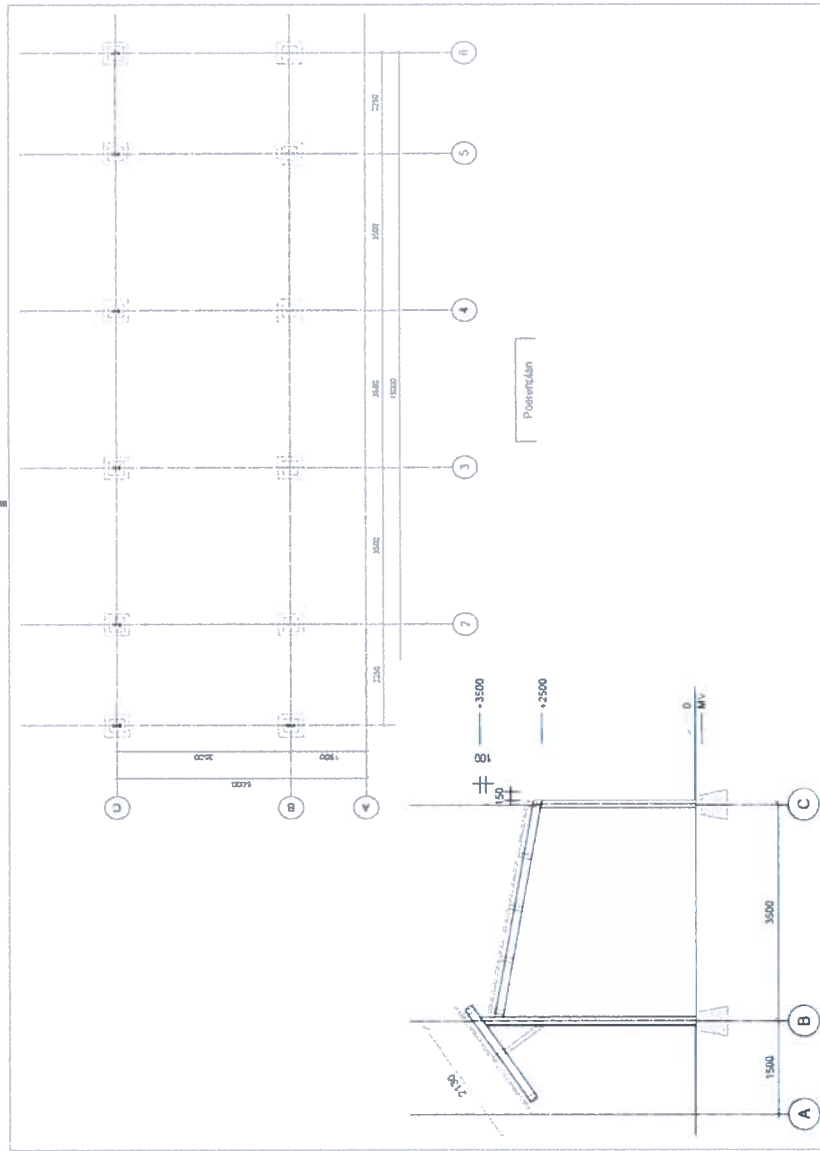

RUBRICERING

CZMCARIB/MHHC/N5-7
 CURACAO
 19NOV20
 OPORD nr. 2020-099

COMMANDANT ZEEMACHT CARIBISCH GEBIED
 COMPAGNIE IN DE WEST

CARIBBEAN BEAVER**Referenties:**

- A. IJP CZMCARIB 2020.
- B. Opbevel CARIBBEAN BEAVER (CLAS/ 102 CONSTRCIE)

Tijdzone: Q**1. TOESTAND**

- a. Algemeen
 - (1) 102 CONSTRCIE houdt een oefening cfm IJP 2019 CZMCARIB (Ref A.) op CUR t.b.v. creëren van o.a. trainingsfaciliteiten op WACAWA. Zie Opbevel CLAS 102 CONSTRCIE 20-XXX (Ref B.)
- b. Specifiek
 - (1) De eenheid verblijft op CUR te Landhuis Ascension.
 - (2) 102 CONSTRCIE zal logistiek deels ondersteund worden vanuit CZMCARIB
- c. Algemene veiligheidssituatie
 - (1) Momenteel is er geen vorm van gerichte dreiging op militairen te CURACAO.
- d. Eigen troepen
 - (1) Deelnemende eenheden
 - (a) 102 CONSTRCIE
 - (2) Steunende eenheden
 - (a) MBPAR
 - (b) MICAR
 - (c) MHKC

2. OPDRACHT

OST GENIE tijdens de voorbereiding, uitvoering en afwikkeling van oefening CARIBBEAN BEAVER.

3. UITVOERING

Oogmerk

Doel:

Op verzoek van C-ZMCARIB komt 102CONSTRCIE in de West oefenen, teneinde de oefenfaciliteiten op CUR te verbeteren. Met de komst van de constructiegenie krijgen we niet alleen betere faciliteiten om te oefen en te trainen voor onze eigen en bezoekende eenheden, maar versterken we tevens de samenwerking met deze specialisten ten behoeve van toekomstige inzetten.

Eindsituatie:

De eindsituatie is bereikt wanneer 102CONSTRCIE een geslaagde oefening heeft gehad met een uitstekende ondersteuning vanuit het resort CZMCARIB, er een goede samenwerking is geweest tussen personeel 102 CONSTRCIE en CZMCARIB en C-ZMCARIB een aantal oefenfaciliteiten rijker is.

RUBRICERING

Operatieconcept 102 CONSTRICIE:

De oefening CARRIBEAN BEAVER bestaat uit zes fasen;

Fase 1: Deployment voordet

Fase 2: Deployment mainbody

Fase 3: Uitvoering opdrachten

Fase 4: Redeployment

Fase 5: Afwikkeling en onderhoud.

In fase 1 zal het voordet verpl richting CUR om de voorbereiding te treffen en het ontladen van het schip, tevens zal de verblijfslocatie (landhuis Ascension) worden ingericht voor de mainbody. Fase 2 zal de mainbody verpl richting CUR en asl starten met het acclimatisatie programma. Fase 3 zullen de constructie werkzaamheden gaan starten. In fase 4 laat de cie de verblijfslocatie los. Het materieel op CURAÇAO wordt met steun van het nadet klaargezet en gaat het schip op. Terug in NLD start fase 5 waarin de afwikkeling en het onderhoud van het gebruikte materieel valt.

a. Opdrachten aan gevechts- en osteddn:

(1) Staf CZMCARIB

(a) SOCOMM

1) Draag zorg voor interne/ externe berichtgeving via (social) media.

(2) MHKC

(a) N3

1) OPS ontvangt dagelijkse rapportage van trainende ehd.

(b) N5/7

1) Heeft de algehele coordinatie tijdens de voorbereiding.

(3) MBPAR

1) Lever logistieke ondersteuning (o.a. voeding) cfm SOR.

(4) MICAR

1) Lever logistieke ondersteuning cfm SOR..

(5) FRISCTROOP

1) Lever ondersteuning cfm SOR/ CRAFT REQ.

b. Tijd-/activiteitschema (TAS)

12 okt	Deployment kwmdets
16 okt	Ontladen boot
18 okt	Deployment hoofdmacht
19 okt tm 21 okt	Start acclimatisatie programma
22 okt	Start werkzaamheden
06 nov	Oplevering projecten aan CZM-CARIB
13 nov	Vertrek hoofdmacht terug NLD
18 nov	Start beladen van het schip
19 nov	Vertrek Nadet

c. Coördinerende bepalingen

1) De gevraagde ondersteuning is aangevraagd middels de SOR.

4. LOGISTIEK

a. Operatieconcept logistiek

102 CONSTRICIE draagt zorg voor de aanvragen middels SOR, waarna zij zelfstandig of met beperkte ondersteuning, zoals de MVK op Landhuis ASCENSION, kunnen optreden.

b. Materieellogistiek

(1) Bevoorrading

(a) Dzv 102 CONSTRICIE.

(2) Onderhoud

(a) Dzv de 102 CONSTRICIE.

(3) Verplaatsingen

(a) 102 CONSTRICIE vaagt benodigd transport middels SOR.

(4) Logistieke diensten

(a) MBPAR draagt zorg voor de facilitaire ost.

RUBRICERING

- c. **Personeelslogistiek**
- (1) **Personeelsbeheer**
 - (a) .
 - (2) **Personeelszorg**
 - (a) .
 - (3) **Financieel**
 - (a) Indien de ondersteuning in de oefentoeelage gaat dient de activiteitencode 7099 op de Dfe 317 vermeld te worden.
 - (4) **Geneeskundige verzorging**
 - (a) Er wordt teruggevallen op de aanwezige geneeskundige hulp (AMV 102 CONSTRICIE en EGB).
 - (b) Procedure bij gewonde: ZHKH-CLS-AMV
 - (c) Civiele afvoer.

BEVELVOERING EN VERBINDINGEN

- d. **Bevelvoering**
- (1) CDS heeft FULL COMMAND NLD eenheden
 - (2) C-LAS heeft OPERATIONAL COMMAND CLAS ehdn.
 - (3) ABNL heeft OPERATIONAL COMMAND overige ehdn
 - (4) CZMCARIB heeft OPERATIONAL CONTROL (OPCON), TACOM en TACON.
- e. **Verbindingen/bereikbaarheid**
- (1) Buro OPSMHKC (24/7)
 - (2) N5.1/Exchange Officer CLAS
 - (3) GN ADV MHKC
 - (4) N4
 - (5) Algemeen alarmnummer 911
 - (6) Alarmnummer Ambulance 912

DE COMMANDANT DER ZEEMACHT IN HET CARIBISCH GEBIED
voor deze;



Waarmedking

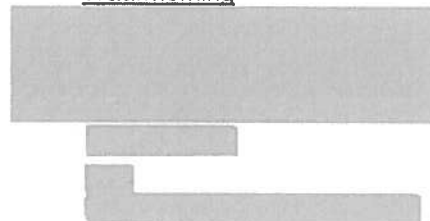

Bijlagen:
ZZ. Distributielijst

RUBRICERING

BIJLAGE ZZ (VERZENDLIJST) bij OPORD 2020-099 OST CARIBBEAN BEAVER

Intern:

- 1. C-ZMCARIB
- 2. PC-ZMCARIB
- 3. SOCOM
- 4. SOJUZA
- 5. H-MHKC
- 6. N2
- 7. N3
- 8. N4
- 9. N5/7
- 10. N5.1/ EXCHANGE OFF CLAS
- 11. N5/7 GN ADV MHKC
- 12. N6
- 13. N8/ SO FEZ
- 14. N9
- 15. MBPAR
- 16. MICAR
- 17. EGB

[REDACTED]
[REDACTED]
[REDACTED]
[REDACTED]
[REDACTED]
[REDACTED]
[REDACTED]
[REDACTED]
[REDACTED]
[REDACTED]
[REDACTED]
[REDACTED]
[REDACTED]
[REDACTED]
[REDACTED]
[REDACTED]
[REDACTED]
[REDACTED]

"CARIBBEAN BEAVER"

Kopie Nr van kopieën
101 Geniebataljon
Wezep
171500 A feb 20

OPERATIEBEVEL NO. 2020-001 (CARIBBEAN BEAVER)

Refertes:

- Verslag MPC CABE 2020
- Vaste orders compagnie in de west
- PPT terugkoppeling MPC wk 5

Tijdzone: A

1. TOESTAND

a. Aanleiding

- (1) Afgelopen jaar heeft 101 Gnbat CAMP DOVALE op CURACAO en CAMP DAVIS op ARUBA gebouwd, waardoor CZMCARIB in staat is om MOUT te trainen in de West. Voor de komende jaren heeft CZMCARIB de bestaande behoeftstelling uitgebreid en heeft deze, via CLAS, als vraag bij 101 Gnbat uitgezet.
- (2) Locaties
 - (a) ARUBA;
 - (b) CURACAO;
 - (c) ST EUSTATIUS.

b. Neveneenheden / overige partijen

- (1) RSQDN op ARUBA tbv PvE objecten Savaneta;
- (2) Carmabi Foundation Christoffelpark tbv QIP Curacao;
- (3) RVB Caribisch gebied tbv kleinschalige opdrn op kazernes;
- (4) Lo/s groep Wezep tbv sportprogramma 102 Constcie.

c. Onderbevelstellingen

Afvoerploeg van 400 Gnkbata (0/1/1).

d. Evaluatie commandant

CZSK heeft een aantal verzoeken aan CLAS gedaan voor de inzet van constructieingenie in de CARIB in een O&T setting. Als 101 Geniebataljon zien wij dit soort opdrachten en oefeningen enerzijds om zinvolle effecten voor het CZM CARIB te kunnen brengen. Anderzijds zien we dit als "satisfier" voor ons personeel en als goede training voor het bataljon. Dit door het opknappen en verbeteren van de oefenterreinen en het uitvoeren van geselecteerde good-will projecten.

De projecten zullen niet alleen bijdragen tot een betere getraindheid maar zullen de relatie versterken met de partijen, die elkaar nodig hebben bij een echte inzet in het Caraïbisch gebied. Het meetmoment voor 102 Constcie past in 2020 niet goed binnen de geplande EV-oefening. Ook zal 102 de verdichting van zijn pelotons weer opheffen per april wat invloed heeft op de interne processen en groepsvorming. De batstaf gaat daarom in plaats van het testen van de cie, de gereedheid van niv III (en IV) monitoren tijdens de oefening Caribbean Beaver en vast stellen of aanvullende O&T nodig is om op niveau te komen.

Lessons learned uit de vorige oefening nemen we ook mee. Zo bleek dat het erg wenselijk is om een niv boven de cie fysiek op locatie te hebben om randvoorwaarden te faciliteren. Hiermee creëren we tegelijkertijd dat er richting CZMCARIB maar een beperkt aantal contactpersonen zijn, wat goed is voor de SA en C2. Tevens is onderkend dat het beter is dat het ontwerpen en verwerven van te realiseren constructies op bataljonsniveau blijft. Ook om op deze manier de lijnen zo kort mogelijk te houden en zo eenvoudiger eenheid van opvatting te krijgen en te houden.

2. OPDRACHT

101 Gnbat voert FTX Caribbean Beaver uit.

3. UITVOERING

Oogmerk van de commandant

P: Deze oefening zal inzicht geven op de niv I-III getraindheid, de samenhang binnen de pelotons vergroten en de relatie met CZMCARIB versterken.

M: De voorbereiding voor de oefening wordt door 102 en de batstaf samen opgelopen. De batstaf creëert de randvoorwaarden en onderhoudt het contact met CZMCARIB. 102 Constcie bereidt een cieoef voor na bevelsuitgifte. De batstaf faciliteert en monitort de voorb en de uitv van de oefening.

E: De oefening beschouw ik als geslaagd als CZM CARIB naar tevredenheid is ondersteund met infrastructurele werkzaamheden, het niv I-III van 102 is getraind en de batstaf een goed inzicht heeft in de getraindheid van 102.

a. Operatieconcept

De batstaf neemt de voorbereidingen van de te bouwen const opdrn en de (re)deployment op zich. 102 bereidt haar eigen oefening voor incl benodigde interne logost en houdt rekening met opdr tot bouwen van infra objecten.

In wk 5 voeren batstaf en 102 Constcie een verk uit. De S3 maakt hier afspraken met CZMCARIB over welke constructieopdrachten 102 in 2020 bouwt. De S4 maakt afspraken omtrent (re)deployment. Gnw verkent in wk 5 de te bouwen objecten. 102 valideert de eerste CONOPS en maakt, met steun van de S4, afspraken over de interne logost met CZMCARIB en legt dit vast in een SOR. S4 draagt zorg voor externe logost (verwerving / inhuur).

In wk 17 is concreet bekend welk budget er totaal beschikbaar is voor de oefening en legt het bat definitief vast welke opdrachten 102 in 2020 realiseert.

Olv S4 verplaatst 102 het materieel. Geplande aankomst SPOD/APOD NLT wk 35.

Wk 36 start de FTX en meet 102 het niv van de subehdn. De batstaf monitort dit meetmoment. Ook realiseert 102 diverse infra objecten.

Wk 39 eindigt de uitvoering en zijn alle objecten opgeleverd aan de klant en hebben cie en bat een beeld bij het niv van 102 Constcie. Asl start de redeployment olv S4.

b. Opdrachten aan de eenheden

(1) Batstaf

- (a) Monitor voorbereiding en uitvoering FTX CABE.
- (b) S3 dzv Commsplan ICCW sie comms OOCL / sie comms CZMCARIB;
- (c) S3 dzv afstemmen const opdrn met CZMCARIB:
 - i Adhv CONOPS 102 in wk 5;
 - ii Adhv budget in wk 17;
- (d) Gnw dzv ontwerpen const opdrn adhv wensen klant en leerdoelen 101 Gnbat;
 - i Def ontwerpen NLT wk 15 teruggekoppeld met klant en S3;
 - ii Def ontwerpen NLT wk 17 aangeleverd bij 102 Constcie;
- (e) Gnw dzv AGMs const opdrn NLT wk 17 aangeleverd bij Gnlog;
- (f) Gnw lever TACOM aan 102 Constcie TOGp tbv tech ost uitvoering const opdrn vanaf bv u FTX CABE tot terugkeer HB. Dtg bv u volgt via 102 Constcie;
- (g) Gnw dzv tech evaluatie alle infra objecten NLT gereed voor oplevering aan CZMCARIB, gereedmelding tech evaluatie aan S3. Dtg oplevering aan CZMCARIB volgt via S3;
- (h) Gnlog verwerft materiaal const opdrn & QIP van 102 Constcie;
- (i) S4 dzv verplaatsingsplan materieel CABE;
- (j) S6 omgangsregeling diensttelefoons gereed NLT wk 17;

(2) 102 Constcie

- (a) Neem TACOM afvoerplg 400 Gnkb at vanaf eigen bv u FTX CABE tot terugkeer afvoerplg op eigen HB;
 - i Contact met 400 Gnkb at via S3;
 - ii Zelf dtg eigen bv u communiceren.
- (b) Neem TACOM TOGp van gnw tbv tech ost bij uitvoering const opdrn vanaf eigen bv u FTX CABE tot terugkeer HB. zelf dtg bv u communiceren;
- (c) Dzv inregelen logost FTX met steun van S4 bij CZMCARIB;

- (d) Bereidt voor en voer uit FTX Caribbean Beaver (CABE)
 - i Meet het niv van subehdn;
 - ii Behaal gestelde oefendoelen cfm Bijvoegsel C2;
 - iii Realiseer const opdrn, afgestemd door S3 ism CZMCARIB:
 - Adhv CONOPS 102 in wk 5;
 - Adhv budget in wk 17;
 - iv Bereidt voor en voer uit QIP, nodige AGMs NLT wk 17 aangeleverd bij Gnlog;
 - v Stel personeel gereed cfm landenadvies CEAG (volgt – aangevraagd door S4)
- (e) Geef tijdens ICBB aan welk materieel er extern benodigd is om zowel FTX CABE als FTX ZESD met elk een eigen set materieel te kunnen uitvoeren.
- (f) Geef uiterlijk in FCBB aan hoe de cie zijn beveiligingsplan gaat uitvoeren inclusief onderkende restrisico's;
- (g) Aanleveren FIR uiterlijk +4wk na oef aan Projo Carib.

(3) 103 Constcie
Hrm leveren materieel aan 102 Constcie tbv CABE;

(4) 105 Gncie WB
NSTR.

c. Coördinerende bepalingen

(1) Tijdsbalk:

- (a) Wk 5 Verkenning CUR/ARUBA
- (b) Wk 15 Def ontwerpen const opdrn gereed;
- (c) Wk 17 AGMs gereed en budgetten bekend;
- (d) NLT wk 24 Final SOR doornemen met S4;
- (e) NLT wk 25 Final SOR aangeleverd bij CZMCARIB dzv S4;
- (f) Jul/aug (dtg volgt) Aanleveren/beladen materieel;
- (g) Wk 35 Kwmdet in, asl ontladen materieel;
- (h) Wk 36 Hoofdmacht in, asl start FTX;
- (i) Wk 39 Einde oef, NLT oplevering aan CZMCARIB;
- (j) Wk 43 NLT aanleveren FIR bij Projo Carib.

- (2) Eigen onderkende QIPs dienen afgebakend en haalbaar te zijn binnen deze FTX;
- (3) Contact MHKC initieel via batstaf.

4. **LOGISTIEK**

a. Plan voor de logistiek

CZMCARIB dzv algemene logost tijdens de uitvoering. Dmv de SOR dienen alle behoeftes doorgegeven te worden. Verwerving van bouwmetaal en inhuur van materieel (externe logost) gebeurt dzv gnlog en bur inkoop OOCL. 102 Constcie regelt zelf interne logost. Details tijdens de uitvoering kunnen op de diverse locaties rechtstreeks worden gecoördineerd met log functionarissen van CZMCARIB.

b. Materieellogistiek

(1) Bevoorrading

- (a) KI I:
 - i dzv CZMCARIB (SOR).
- (b) KI II/IV:
 - i AS-84 cfm afspraak tijdens verkenning via SOR of in NLD via DUO;
 - ii Bouwmat dzv logost gnw of bur inkoop OOCL;
 - iii Specifieke gn reservedelen zelf meenemen.
- (c) KI III:
 - i Brandstof dzv CZMCARIB (SOR);
 - ii OSCO zelf meenemen of dzv CZMCARIB (SOR) cfm afspraken verkenning.

(2) Onderhoud en berging:

- (a) Dzv eigen ODB-gp;
- (b) Evt personele steun van 43Herst dtv S4;
- (c) Indien nodig kan worden teruggevallen op TD MBPAR / MBSAV.

- (3) Verplaatsingen:
 - (a) Strat move dzv DVVO door tussenkomst van S4;
 - (b) Materieel verplaatst in beginsel via SEA;
 - (c) Wpns incl. patroonhouders en overige toebehoren / evt extra PGU via AIR (luchtvracht);
 - (d) Personeel met max 1x ruimbagage, 1x handbagage, 1x accessoire (zie voorwaarden operator) verplaatst op ticket of dzv EATC via AIR;
 - (e) Aanleveren annexen en appendices DVVO via S4, dtg volgt.
- (4) Logistieke diensten:
 - (a) dzv CZMCARIB (SOR).
- c. Personeelslogistiek
 - (1) Personeelszorg
 - (a) Inzet obv oefentoelage;
 - (2) Operationele gezondheidszorg
 - (a) Afvoerploeg 400 Gnkbatt tbv eerste lijn;
 - (b) Overige keten cfm vaste order CIDW.

5. **BEVELVOERING EN VERBINDINGEN**

- a. Bevelvoering
 - (1) LDO FTX: [REDACTED]
 - (2) PROJO CARIB 101 Gnbat [REDACTED]
 - (3) S4 101 Gnbat [REDACTED]
 - (4) GNLOG [REDACTED]
 - (5) GN LIAISON [REDACTED]
 - (6) POC GNW [REDACTED]
 - (7) POC 400GNK [REDACTED]
 - (8) ICBB 201300 A feb 20
 - (a) ICBB incl pres Conops dzv 102
 - (9) FCBB wk 19, dtg volgt.
- b. Verbindingen
 - (1) LDO FTX: [REDACTED]
 - (2) PROJO CARIB 101gnbat [REDACTED]
 - (3) S4 101 Gnbat [REDACTED]
 - (4) GNLOG [REDACTED]
 - (5) GN LIAISON [REDACTED]
 - (6) POC GNW [REDACTED]

Commandant

[REDACTED]
[REDACTED]

Bijlagen:
C2 (TASK LIST)
ZZ (VERZENDLIJST)

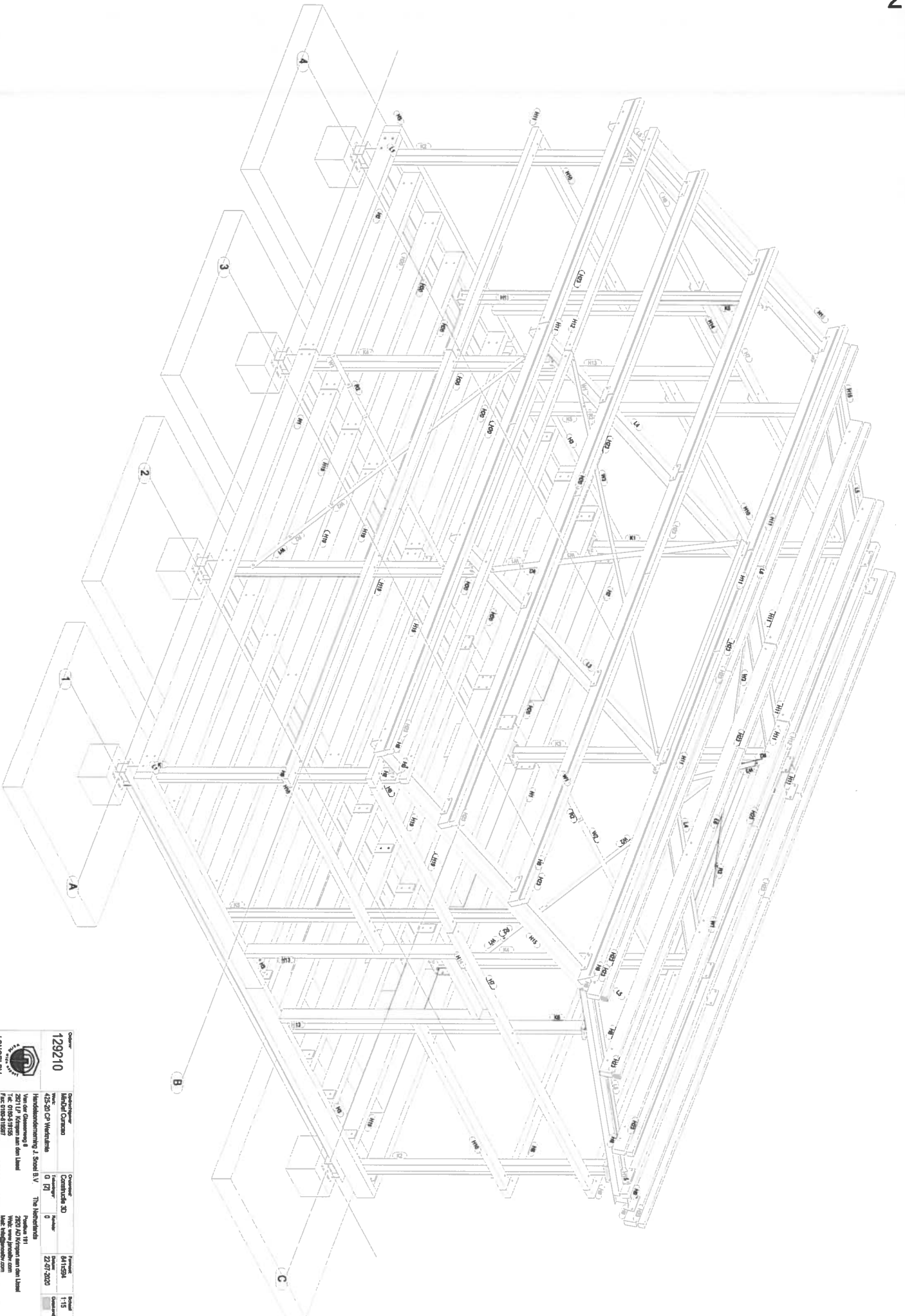

129210	129210	129210	129210
Productcode	Constructiecode	Productcode	Productcode
425-30 CP Wierstruik	0 23	425-30 CP Wierstruik	425-30 CP Wierstruik
425-30 CP Wierstruik	0 23	425-30 CP Wierstruik	425-30 CP Wierstruik
Handelsmerknaam J. Smeets B.V.	The Netherlands	Productie 111	Productie 111
Van der Grintenweg 8	2200 AD Houtpolder aan den IJssel	2200 AD Houtpolder aan den IJssel	2200 AD Houtpolder aan den IJssel
Postbus 111	2200 AD Houtpolder aan den IJssel	2200 AD Houtpolder aan den IJssel	2200 AD Houtpolder aan den IJssel
Tel: 0110-619377	0110-619377	0110-619377	0110-619377
Fax: 0110-619377	0110-619377	0110-619377	0110-619377
Internet: www.j.smeets.nl	www.j.smeets.nl	www.j.smeets.nl	www.j.smeets.nl
Mail: info@j.smeets.nl	info@j.smeets.nl	info@j.smeets.nl	info@j.smeets.nl

De afbeelding is een voorbeeld en kan afwijken van de werkelijkheid. Het is niet bedoeld als bouwteken. Het is een voorbeeld van een bouwteken.

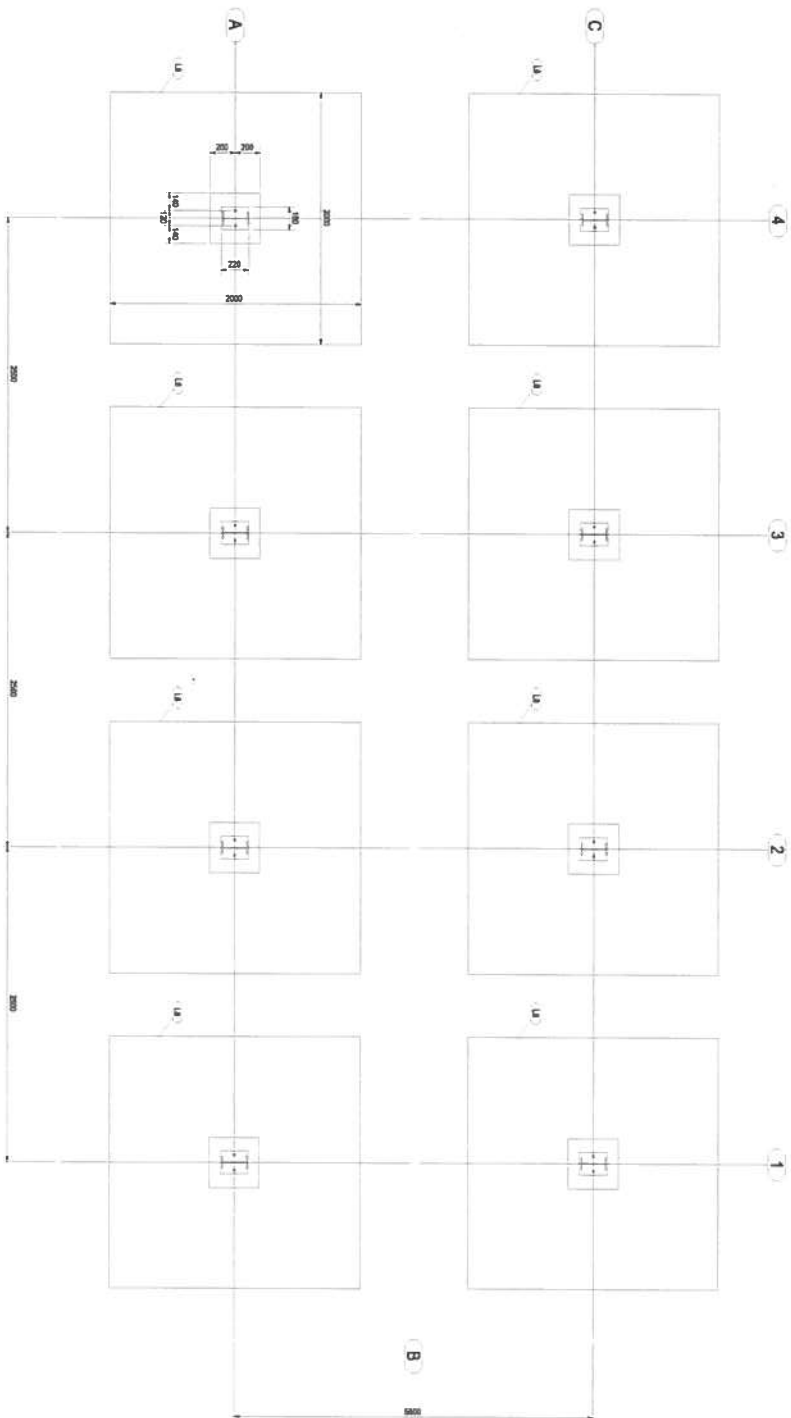

	129210 Bachelor 425-20 CP Wertstudie	Fachlehrer Prof. Dr. J. Stoll Dozent Dr. J. Stoll	Fachbereich 22-07-2020	Datum 22-07-2020
Handwerkskammer J. Stoll B. V. Von der Commission B 2021 LP Wertstudie am dem Land Prof. Dr. J. Stoll	The Hochschule Prof. Dr. J. Stoll 2021 AD Wertstudie am dem Land Prof. Dr. J. Stoll	Hochschule Bochum Prof. Dr. J. Stoll	Hochschule Bochum Prof. Dr. J. Stoll	Hochschule Bochum Prof. Dr. J. Stoll

This drawing is your property and is intended to be used only for the purpose for which it was prepared. It is not to be reproduced, stored in a retrieval system, or transmitted in any form or by any means, electronic, mechanical, photocopying, recording, or by any information storage and retrieval system, without the written permission of the author.

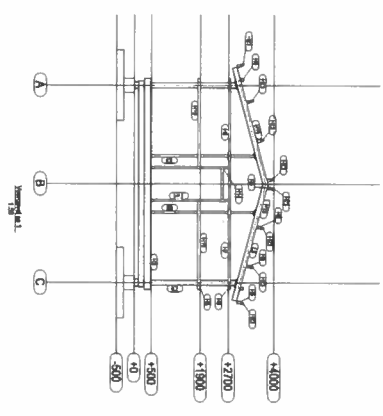
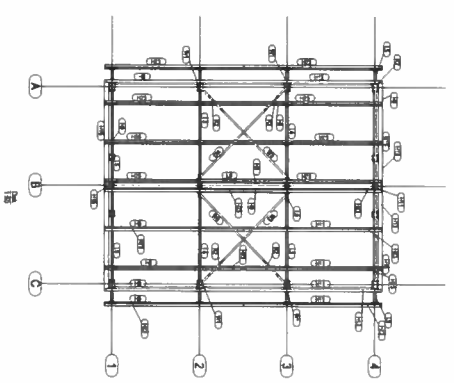
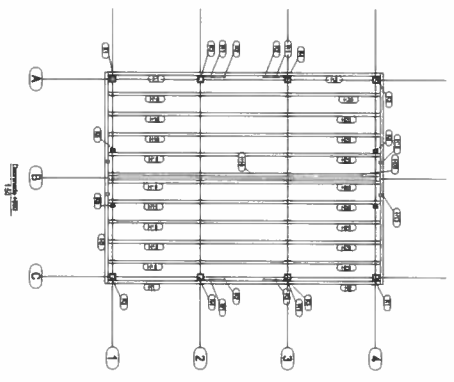
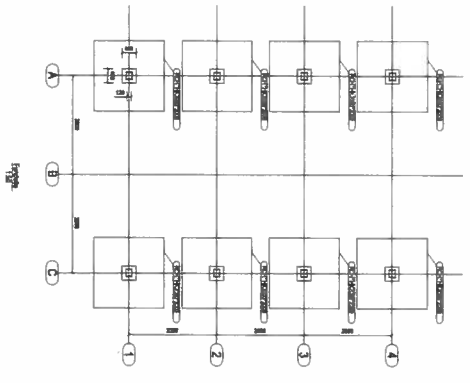
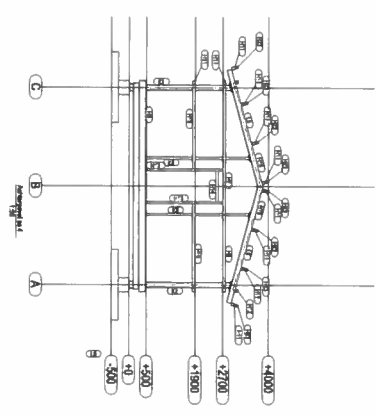
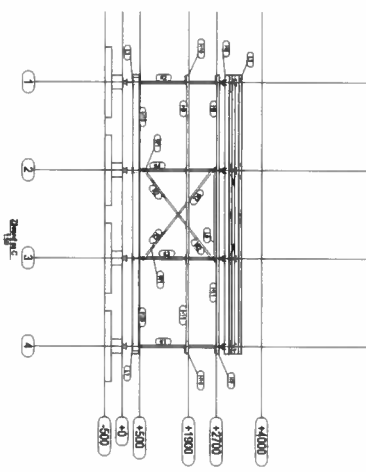
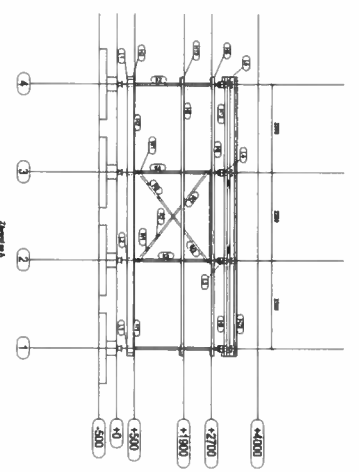
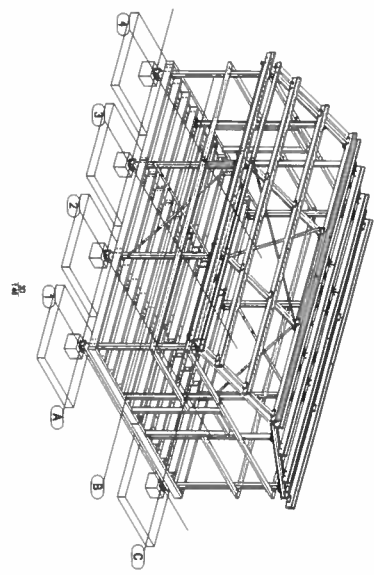

129210		Project Code		Project Name	
SINERVI		CASA C/100000000		CASA C/100000000	
Via del Commercio 1		00187		00187	
Tel. 06 49999999		Fax 06 49999999		Tel. 06 49999999	
E-mail: info@sinervi.it		Web: www.sinervi.it		E-mail: info@sinervi.it	
Via Salaria 1000		00198		00198	
Tel. 06 49999999		Fax 06 49999999		Tel. 06 49999999	
E-mail: info@sinervi.it		Web: www.sinervi.it		E-mail: info@sinervi.it	
Via Salaria 1000		00198		00198	
Tel. 06 49999999		Fax 06 49999999		Tel. 06 49999999	
E-mail: info@sinervi.it		Web: www.sinervi.it		E-mail: info@sinervi.it	

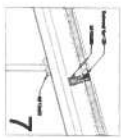
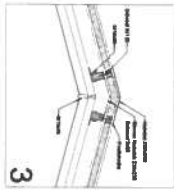
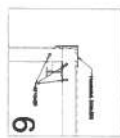
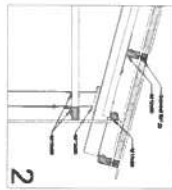
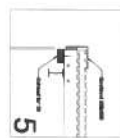
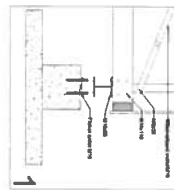
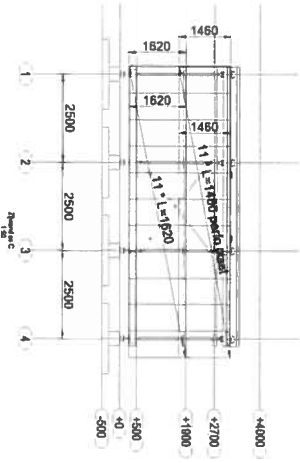
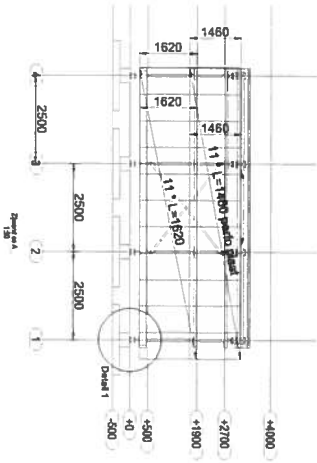
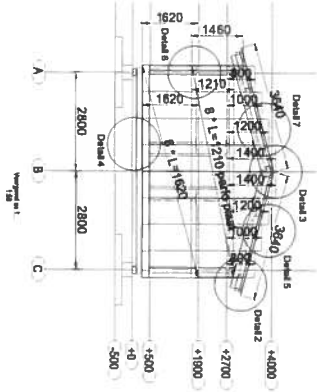
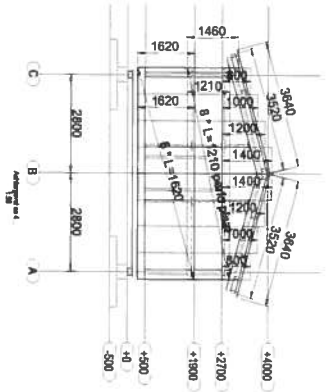
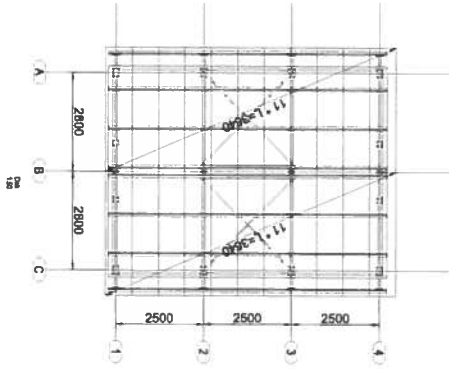
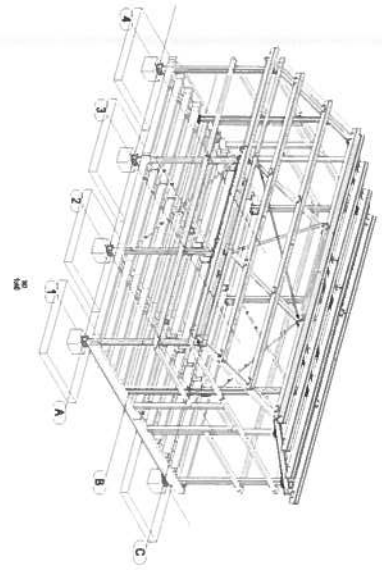

Project	128210	Building on site	AT	1/17/10
Client
Architect
Structural Engineer
Scale
Date

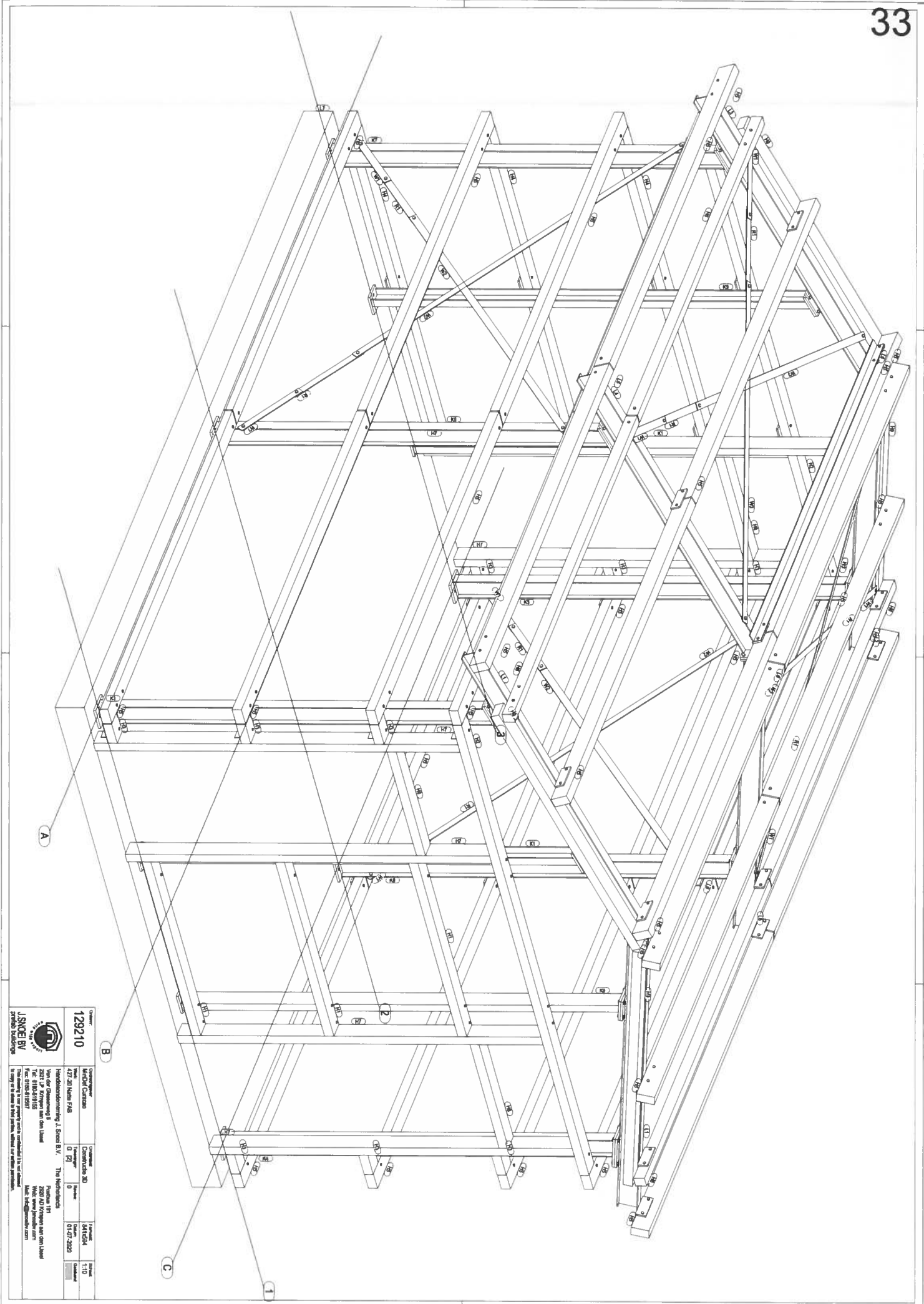

129210	Handwerkskammer J. Sauer B.V.	The Netherlands	0 71	0	0414204	1:10
Handwerkskammer J. Sauer B.V.						
Van der Oudekerk 8						
Postbus 191						
4277 ZH Nieuw Veld						
Tel: 0160-819105						
Fax: 0160-819917						
Mail: info@hkw.nl						
Web: www.hkw.nl						
Handwerkskammer J. Sauer B.V.						
Van der Oudekerk 8						
Postbus 191						
4277 ZH Nieuw Veld						
Tel: 0160-819105						
Fax: 0160-819917						
Mail: info@hkw.nl						
Web: www.hkw.nl						

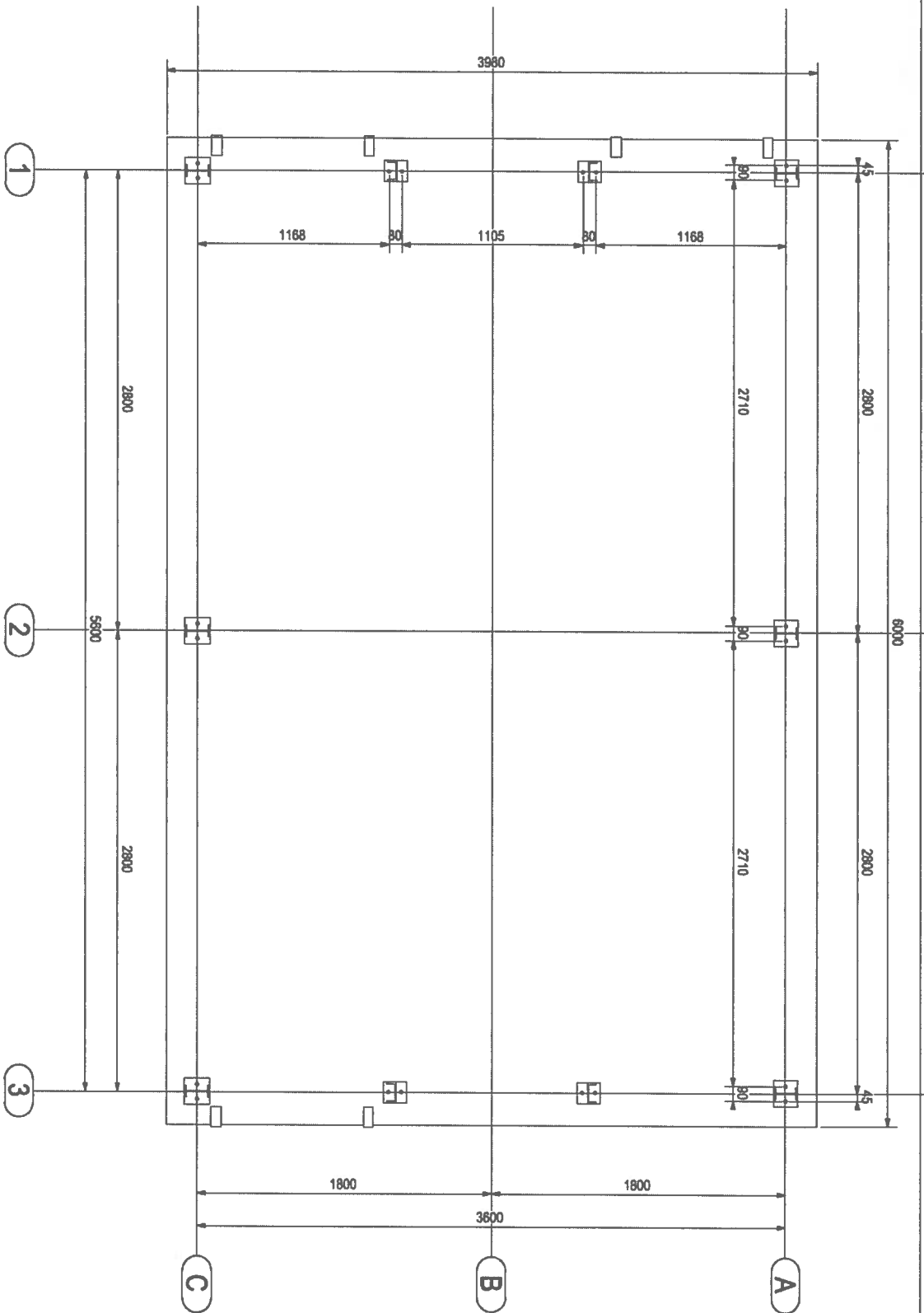

Ordernr: 129210		Orderaand: Fundering		Formaat: 420x297		Schaal: 1:25	
Ordergever: Mindel Curacao		Orderaand: Tekeningsnr: G [3]		Formaat: 0		Schaal: Gebieds	
Werk: 427-20 Nette FAB		Handelsonderneming J. Snoei B.V. The Netherlands					
Van der Glesseweg 6 2921 LP Krimpden aan den IJssel Tel: 0180-519155 Fax: 0180-519597		Postbus 191 2920 AD Krimpden aan den IJssel Web: www.jsnoei.com Mail: info@jsnoei.com		This drawing is our property and is confidential. It is not allowed to copy or to show to third parties, without our written permission.			



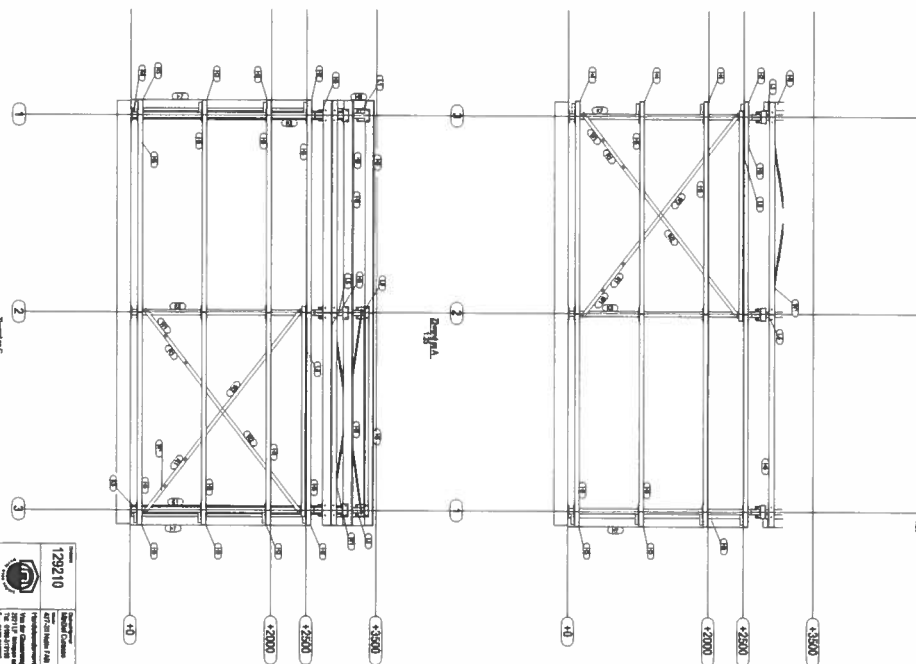
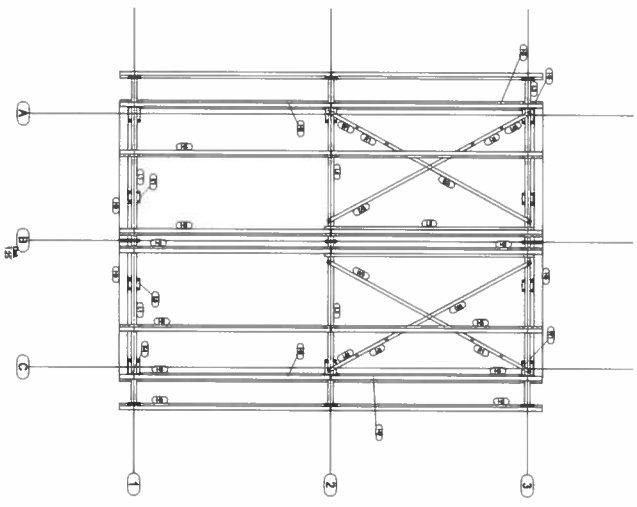
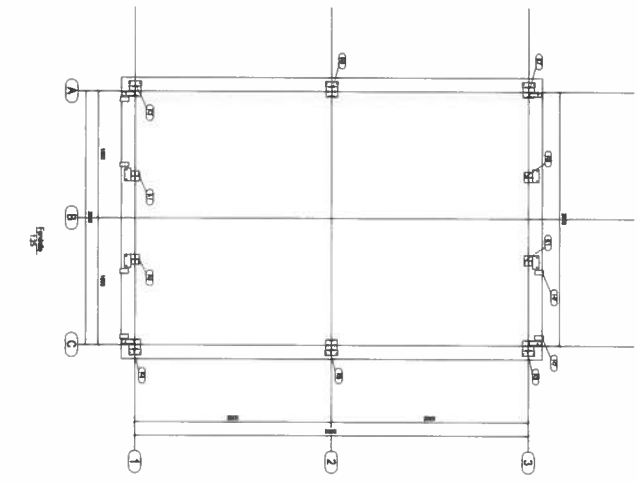
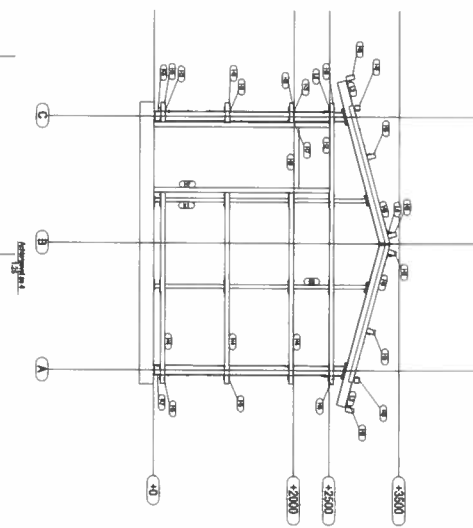
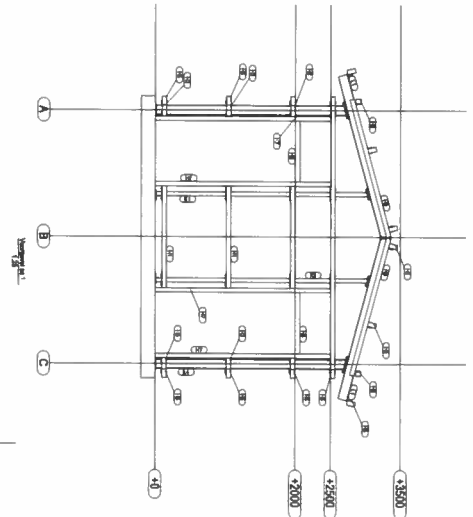
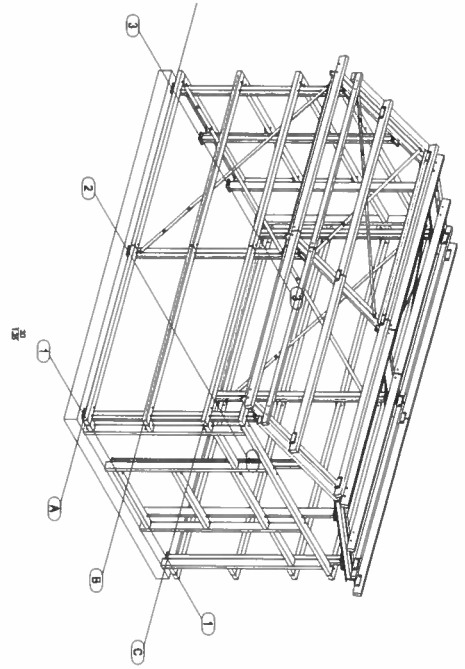

		J. SINGER AG Stahlbau- und Maschinenbau 42699 Solingen, Germany	
Project No. 129210 Date: 07.08.2014 Drawn by: J. SINGER Checked by: J. SINGER Scale: 1:100	Client: J. SINGER AG Address: 42699 Solingen, Germany Phone: +49 (0) 212 300-1 Fax: +49 (0) 212 300-2000 Email: info@j-singer.de	Project Name: Stahlbau- und Maschinenbau Project Location: 42699 Solingen, Germany Project Status: In Progress	Drawing No.: 129210 Drawing Date: 07.08.2014 Drawing Scale: 1:100

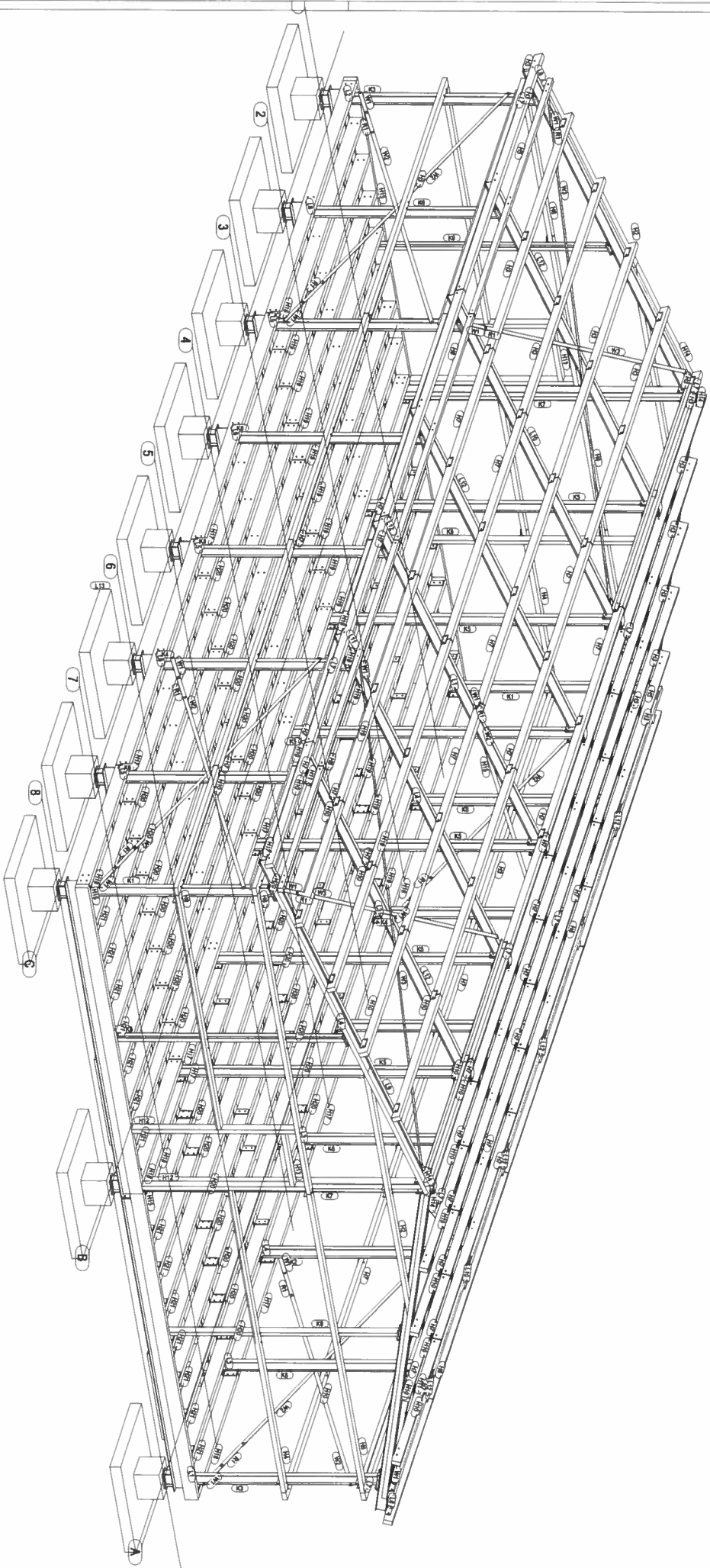

30
1/25

129210	13NCEI BV	Handwerkerweg 1, 50829 B.V., The Netherlands 2011 LP, Oostweg 1, 2020 AD Rotterdam, NL Tel: 0180-819155, Fax: 0180-819287 Mail: info@sneci.nl	Metal Construct	Constructie 3D	1:25
Client:	Contractor:	Contractor:	Contractor:	Contractor:	Contractor:
129210	Metal Construct	Constructie 3D	1:25	1:25	1:25
429.207.0000	0	0	0	0	0
22.07.2020					

13NCEI BV
prebuilt buildings

© 2020 13NCEI BV. All rights reserved. No part of this document may be reproduced or transmitted in any form or by any means electronic or mechanical, including photocopying and recording, or by any information storage or retrieval system, without the prior written permission of 13NCEI BV.

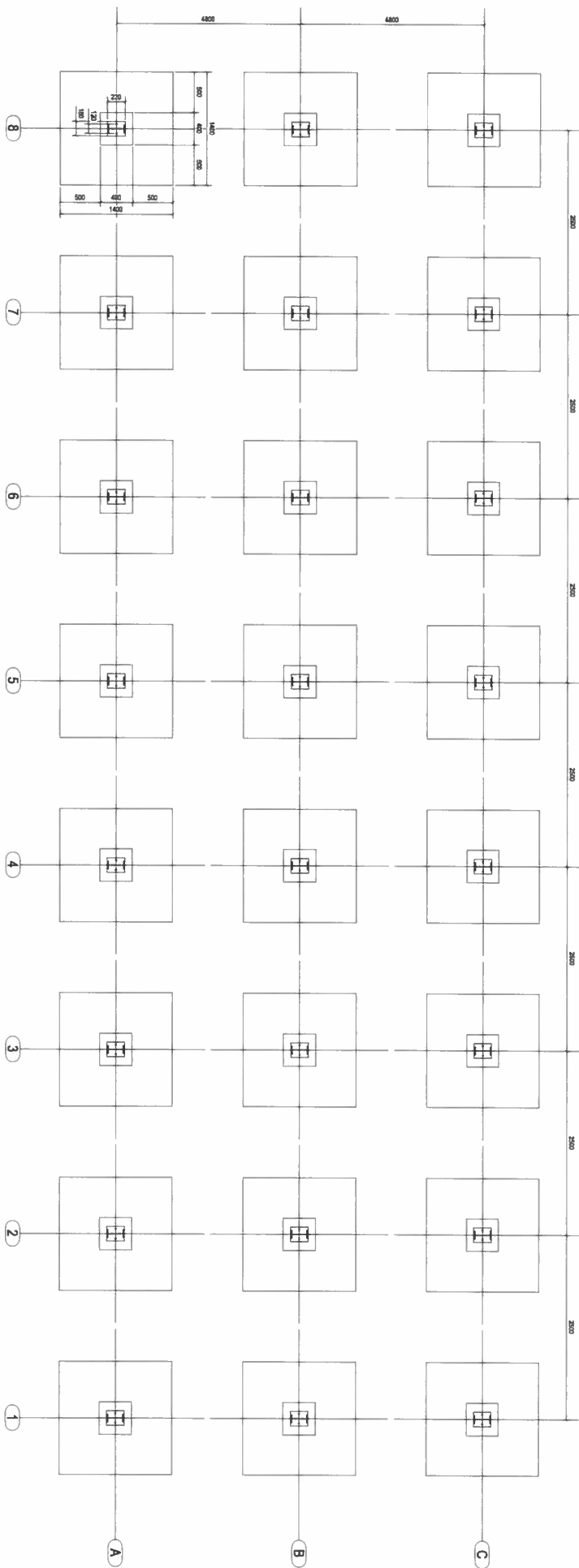

Customer		129210	
Company/Project	Middel Centrum	Project/Phase	0
Address	429-201 Poshuis	Year	2017-2020
Client	Handelvereniging J. Smid B.V.	Architect	J. Smid
Location	The Netherlands	Scale	1:25
Project Name	Handelvereniging J. Smid B.V.	Drawn	2017-2020
Client Address	Handelvereniging J. Smid B.V. The Netherlands Tel: 0185-619155 Fax: 0185-619277	Client Contact	Info@j-smid.nl
Client Phone	0185 619155	Client Email	Info@j-smid.nl
Client Fax	0185 619277	Client Website	www.j-smid.nl
Client Email	Info@j-smid.nl	Client Website	www.j-smid.nl
Client Website	www.j-smid.nl	Client Website	www.j-smid.nl

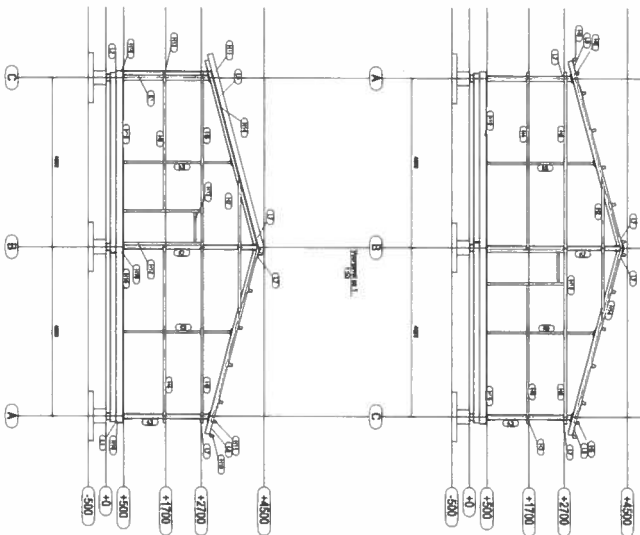
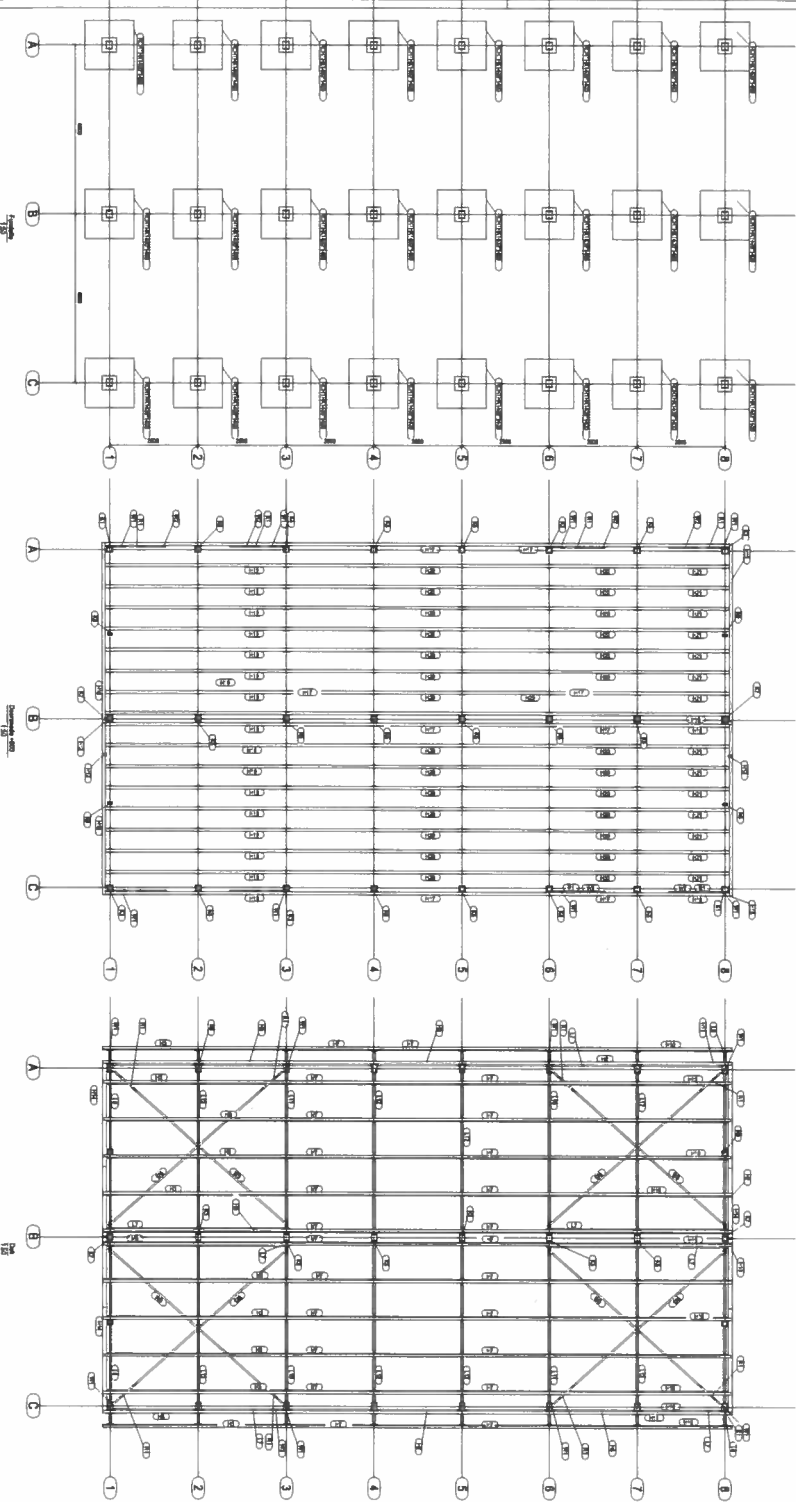
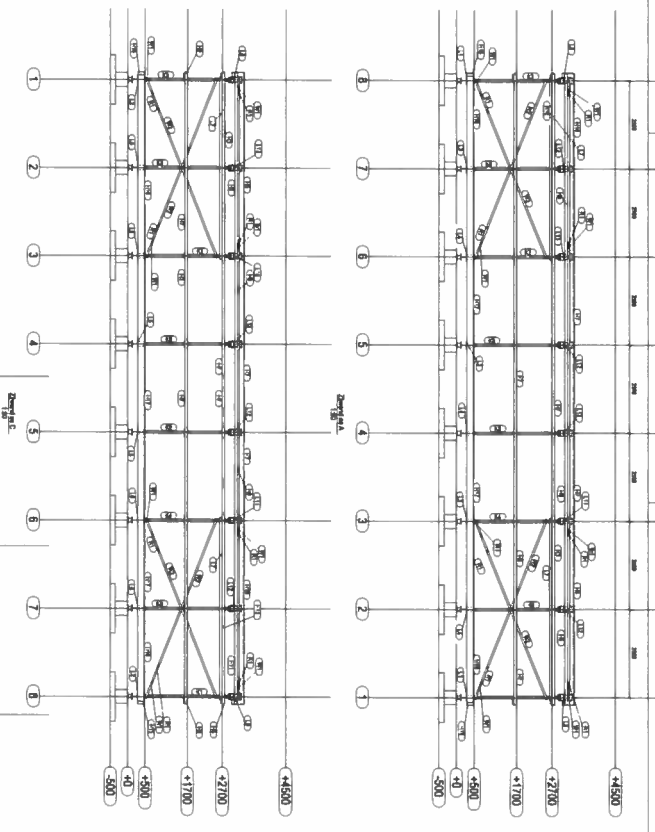
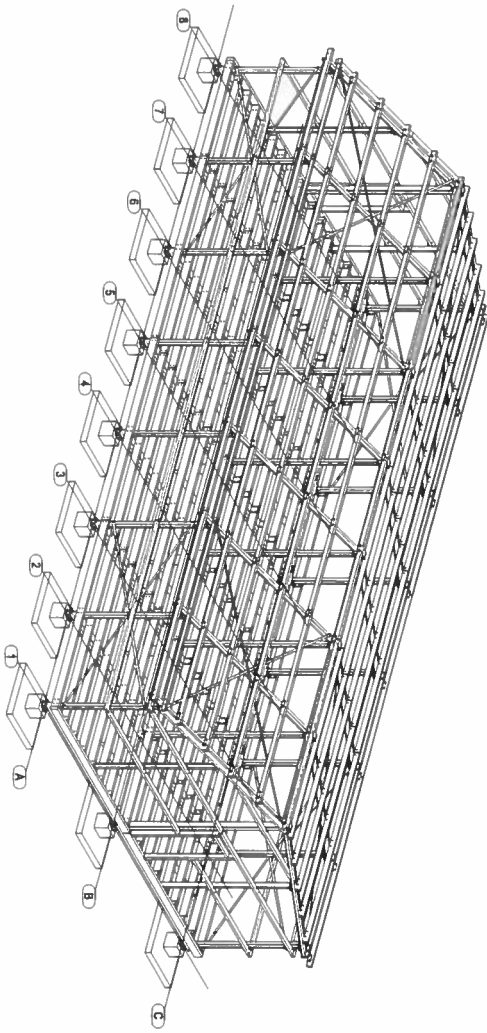

	129210 TRANSDUCING SYSTEMS LTD. 10000 10th Avenue, Suite 100 Richmond, BC V6V 1K6 Canada		Project No. _____ Drawing No. _____ Date _____	
	Prepared by _____ Checked by _____ Drawn by _____		Scale: _____ Title: _____	

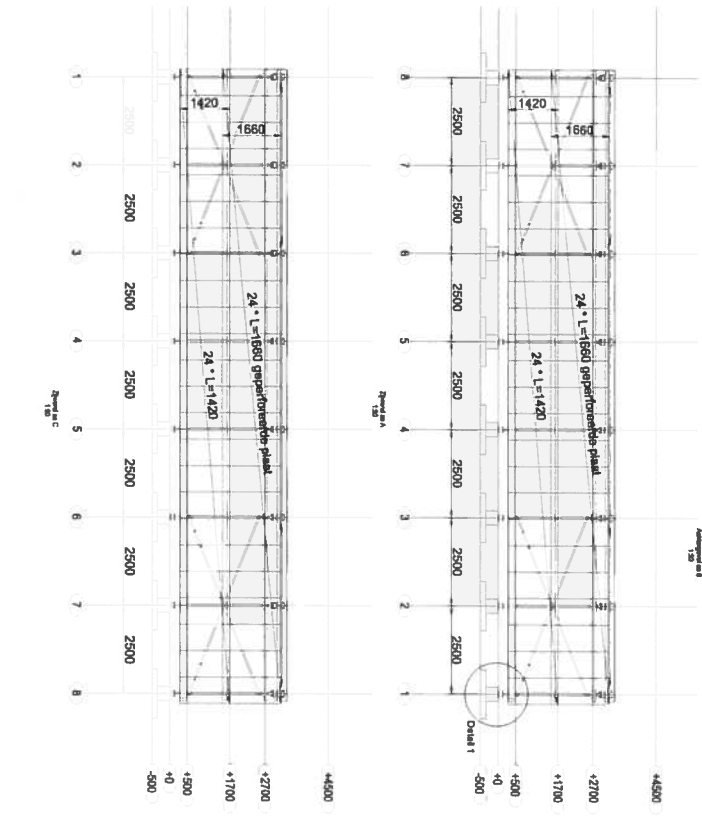
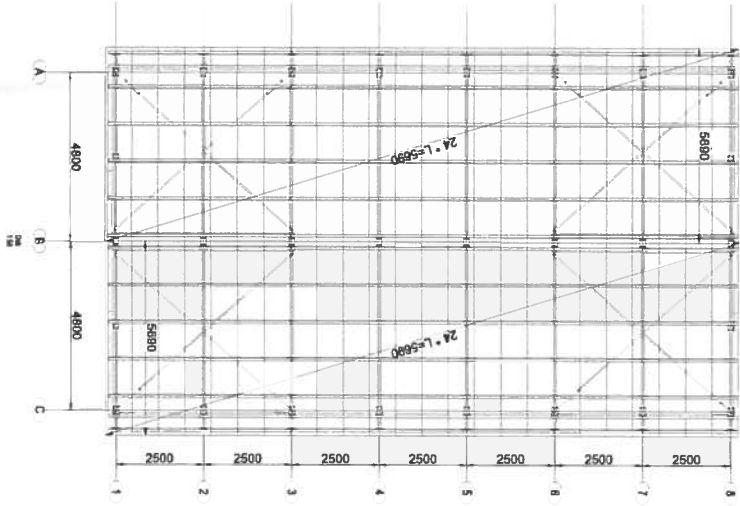
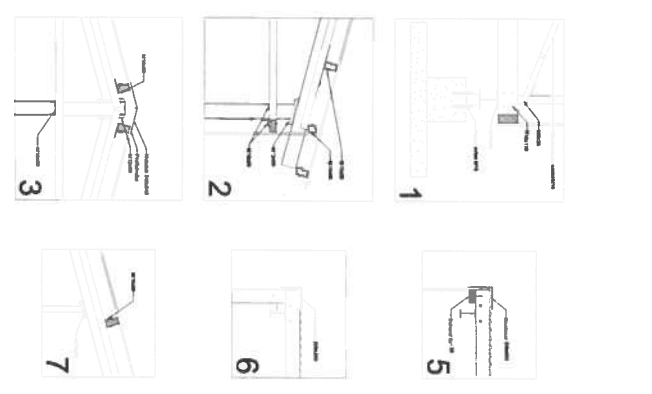
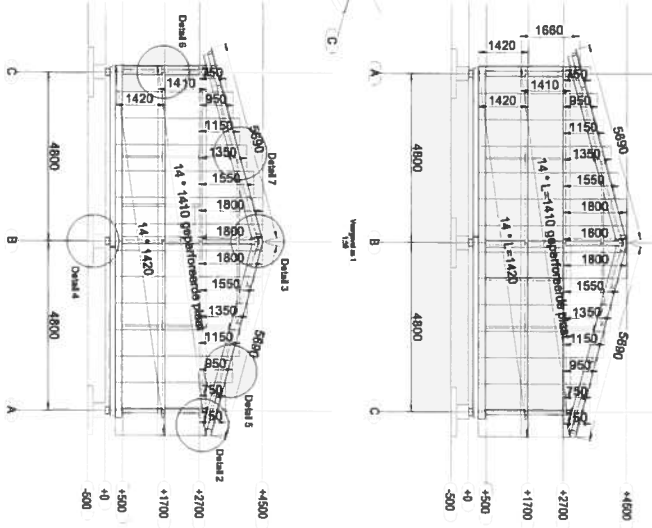
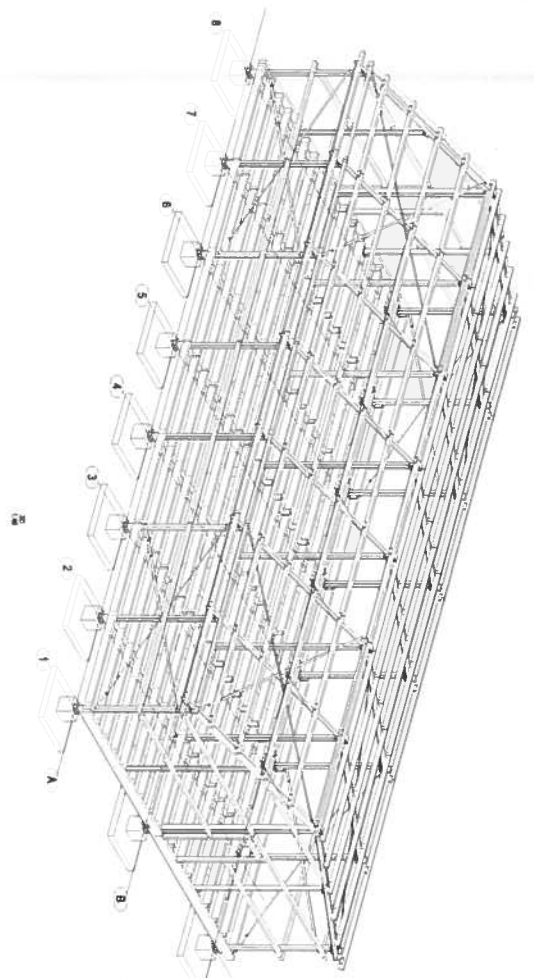

129210
 Projekt: **129210**
 Auftraggeber: **129210**
 Auftrag: **129210**
 Datum: **129210**
 Zeichnung: **129210**
 Blatt: **129210**
 Maßstab: **129210**
 Projekt: **129210**
 Auftraggeber: **129210**
 Auftrag: **129210**
 Datum: **129210**
 Zeichnung: **129210**
 Blatt: **129210**
 Maßstab: **129210**

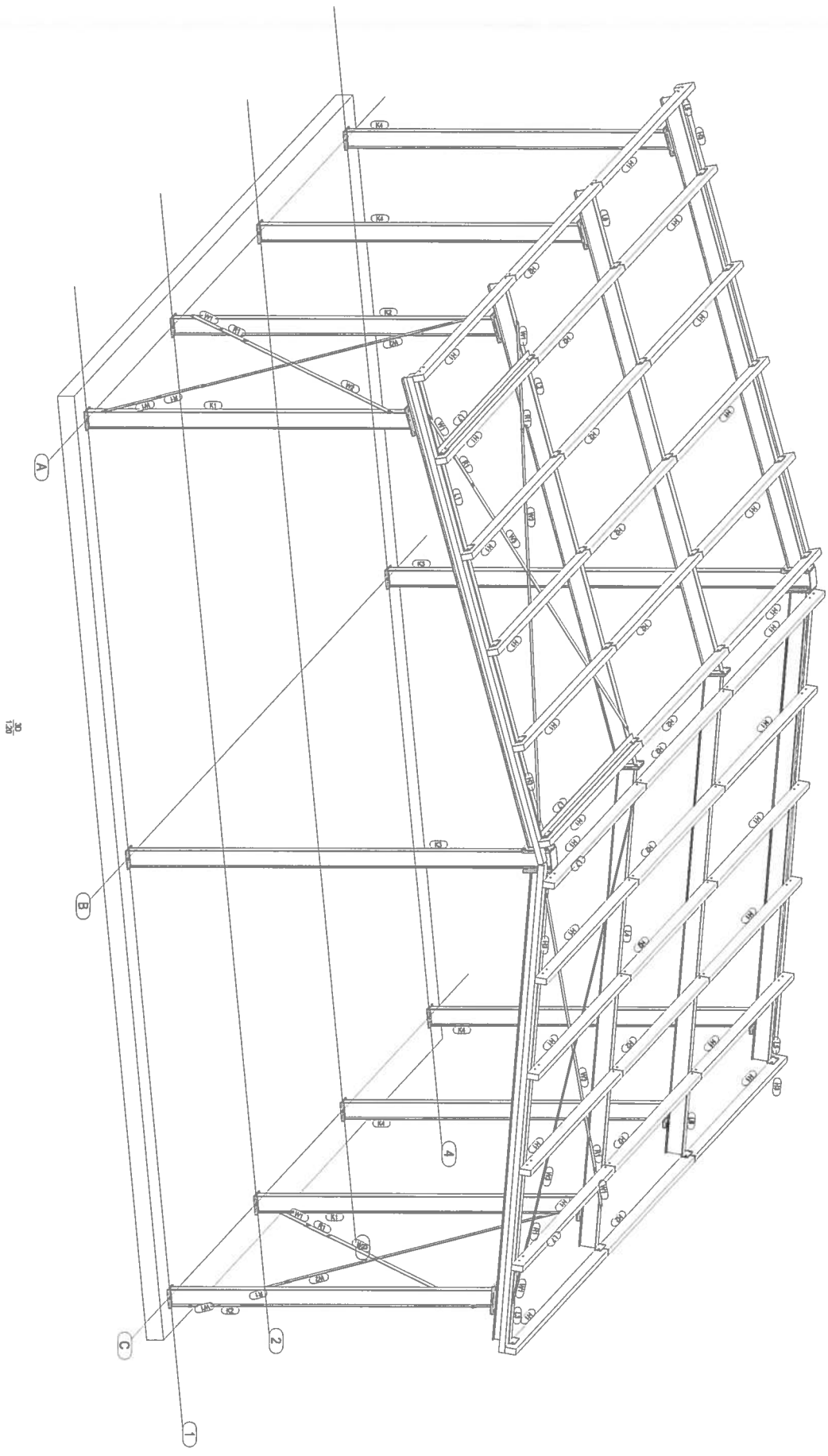

30
1/20

 J-SNCE BV meubels - badkeuken		129210	Handelsovername	Constructie	1411584
421120 24U	0 R	0	11-08-2020	11-08-2020	1-20
Handelsvereniging J. Smeets B.V. Van der Oudekerkweg 8 3821 JH Amstelveen Tel: 0184519155 Fax: 0184519157		The Netherlands Postcode 111 3821 JH Amstelveen Web: www.j-snce.nl Mail: info@j-snce.nl		11-08-2020	

This drawing is a computer print and is not intended for reproduction. Any use without the prior written permission of J-SNCE BV is prohibited.

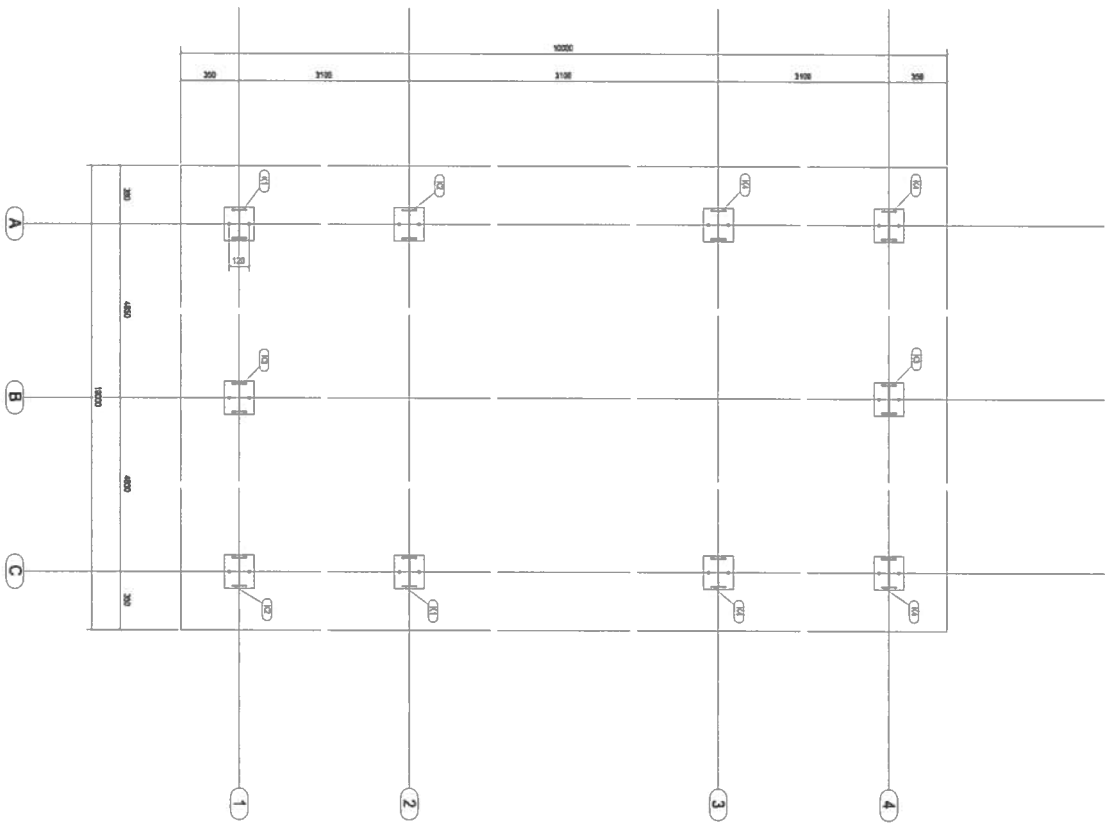

Order:	1292710	Order number:	1292710	Order date:	11/05/2020
Customer:	MANOIR Quartzido	Order type:	Standard	Order status:	115
Product:	MANOIR ZAU	Order reference:	MANOIR ZAU	Order reference:	MANOIR ZAU
Manufacturer:	Handelsunternehmen J. Sauer & V.	Order reference:	MANOIR ZAU	Order reference:	MANOIR ZAU
Manufacturer address:	20111 Tr. Krumm nach dem Lohse	Order reference:	MANOIR ZAU	Order reference:	MANOIR ZAU
Manufacturer phone:	Tele: 0180 519155	Order reference:	MANOIR ZAU	Order reference:	MANOIR ZAU
Manufacturer fax:	Tele: 0180 519157	Order reference:	MANOIR ZAU	Order reference:	MANOIR ZAU
Manufacturer website:	www.j-sauer.com	Order reference:	MANOIR ZAU	Order reference:	MANOIR ZAU
Manufacturer email:	Handels@j-sauer.com	Order reference:	MANOIR ZAU	Order reference:	MANOIR ZAU
Manufacturer website:	www.j-sauer.com	Order reference:	MANOIR ZAU	Order reference:	MANOIR ZAU
Manufacturer website:	www.j-sauer.com	Order reference:	MANOIR ZAU	Order reference:	MANOIR ZAU
Manufacturer website:	www.j-sauer.com	Order reference:	MANOIR ZAU	Order reference:	MANOIR ZAU

J.SAUER BV
Prestige Challenge

Handelsunternehmen J. Sauer & V.
20111 Tr. Krumm nach dem Lohse
Tele: 0180 519155
Tele: 0180 519157
www.j-sauer.com
Handels@j-sauer.com

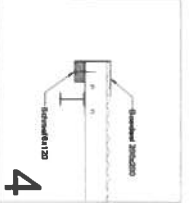
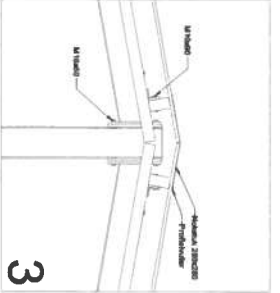
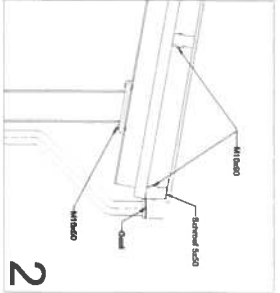
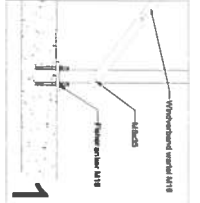
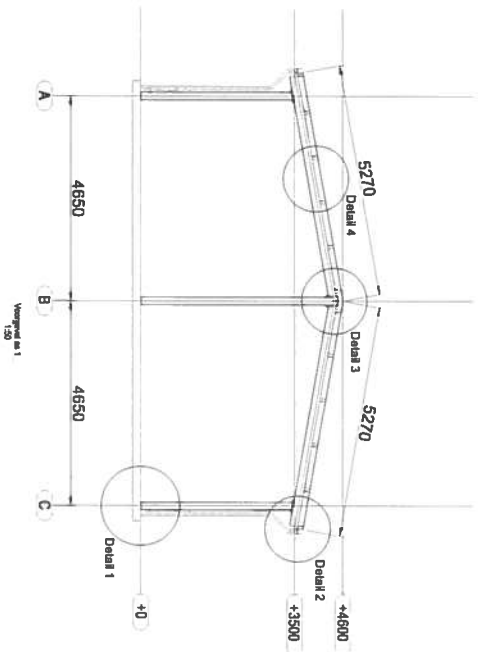
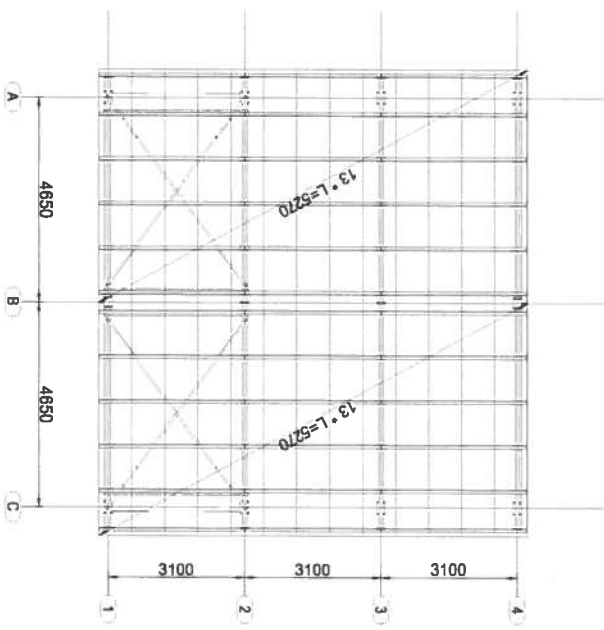
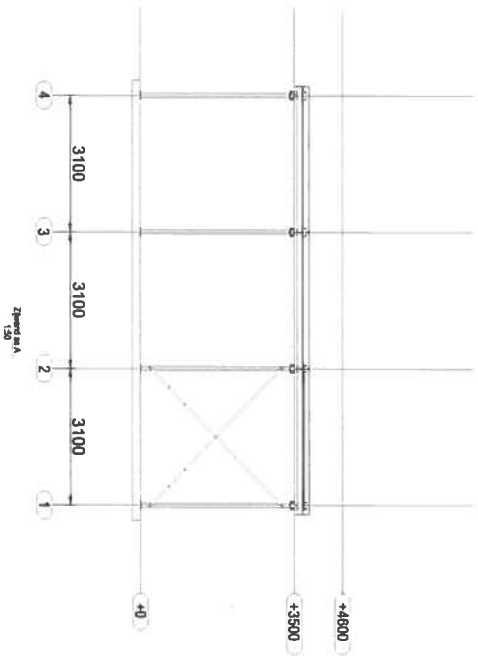
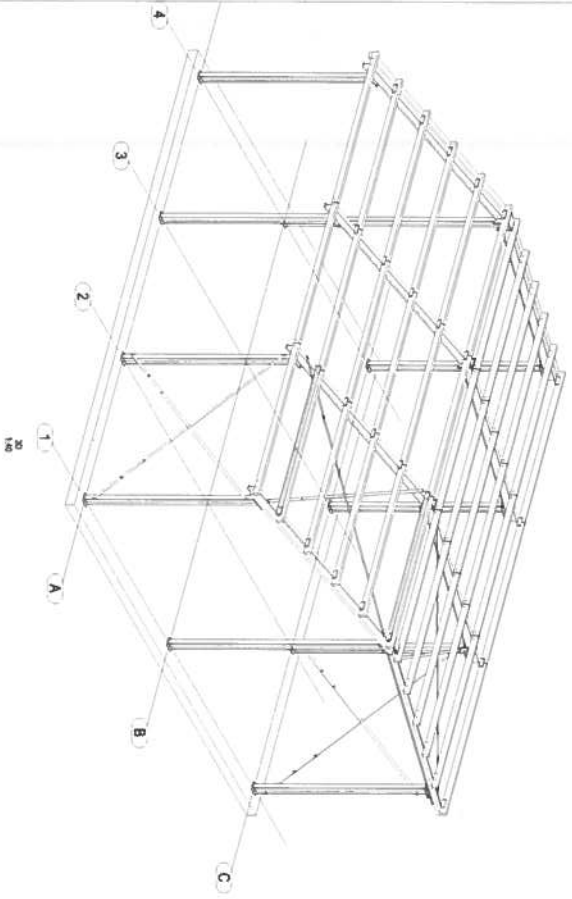

129210	Truss	1:1	1/10/14
129210	Truss	1:1	1/10/14
ASINGER BY			
Technische Zeichnung 129210 Truss Projekt: 129210 Name: ASINGER BY Datum: 14.10.2014 Rev: 01 Scale: 1:1 The drawing is an integral part of the contract. It is not to be used for other projects without the permission of the client.			



Defensie Materieel Organisatie
Ministerie van Defensie

Beoordelen schietinrichtingen en munitieopslag op Curaçao

Beoordelingsrapport Oktober 2020

Versie	1.6
Datum	17 december 2020
Status	Definitief

Colofon

DIR BESTUUR & BDFV
DIR B&B/AFD BP&BDFV
Cluster VKAM
MCGS

Postadres

Postbus 90125
3509 BB UTRECHT
MPC 55A

Dossierhouders

Art. 10 (2) (e) [redacted]
[redacted]
[redacted]
[redacted]

Art. 10 (2)
(e) [redacted]
[redacted]
[redacted]

Versie
Bijlagen

1.6
1

Inhoud

1	Grondslag 5
2	Beoordelingsbehoefte 6
3	Constateringen Schietinrichtingen 7
3.1	Schietinrichting Wacawa 7
3.1.1	Field Firing Area 7
3.1.2	Camp Dovale 7
3.1.3	Handgranaatbaan 7
3.1.4	Naval Gunnery Support (NGS) 8
3.1.5	Schietbanen Range C & D 8
3.2	MB Parera 8
4	Bepalingen schietinrichtingen 9
4.1	RSO instemming MCGS 9
4.2	Schietinrichting Wacawa 9
4.2.1	Field Firing Area 9
4.2.2	Camp Dovale 9
4.2.3	Handgranaatbaan 10
4.2.4	Naval Gunnery Support (NGS) 10
4.2.5	Schietbanen Range C & D 10
4.3	MB Parera 10
5	Munitie Opslag Locaties 11
5.1	Munitie opslag in bunkers conform Hindervergunning en QRA 11
5.2	Opslag ten behoeve van direct operationele taken. 12
5.3	Reguliere opslag in speciale- en bouwkundige kasten. 12
5.4	Opslag van in beslag genomen munitie 13
5.5	Munitie opslag te velde 13
5.6	Munitie opslag in gebouw 025, 032 en 097 op MB Parera. 14
5.7	Munitie opslag in opslaglocatie 003 op MK Suffisant. 14
6	Adviezen 15
6.1	Tijdelijke opslag van vervoerseenheden met munitie op de "driehoek" tussen gebouwen 25 en 97 op MB Parera. 15
7	Bijlage 1 16

Inleiding

De Nederlandse Staat heeft de defensietaken voor het Caribisch gebied belegd bij de Nederlandse krijgsmacht. Deze is daarmee verantwoordelijk gesteld voor de uitvoering van het Defensiebeleid.

Door adviseurs van de DMO/B&B/BP&BV/VKAM/MCGS zijn van 19 tot en met 29 oktober 2020 de schietinrichtingen en munitieopslaglocaties op Curaçao beoordeeld.

Het bezoek heeft plaatsgevonden in het kader van de controletaak zoals gesteld in de MP 40-30, Voorschrift inrichting en gebruik van schietinrichtingen Defensie en de (advies)taak zoals gesteld in de MP 40-21, Voorschrift voor de opslag en behandeling van gevaarlijke stoffen Defensie.

Bij de beoordeling van de schietinrichtingen is de MCGS begeleid door de [REDACTED]. Tijdens het werkbezoek aan de diverse munitie opslaglocaties is de MCGS begeleid door verschillende functionarissen. Het geheel is gecoördineerd door [REDACTED].

1 Grondslag

De MCGS ontleend zijn bevoegdheid ten aanzien van het beoordelen van schietinrichtingen, het instemmen met munitie opslag, het gevraagd en ongevraagd adviseren met betrekking tot munitie opslag en schietbaanveiligheid aan de navolgende regelgeving:

- MP 40-30 artikel 1.1.2.10, inrichting en het gebruik van alle schietinrichtingen binnen het Koninkrijk der Nederlanden (Nederland, Aruba, Curaçao en Sint Maarten) en de drie bijzondere gemeenten Bonaire, Sint Eustatius en Saba, die in het beheer zijn bij het Ministerie van Defensie;
- MP 40-30 artikel 1.1.2.30, inrichting en het gebruik van schietinrichtingen, niet in beheer bij het Ministerie van Defensie, die functioneel gebruikt worden door personeel van het Ministerie van Defensie;
- MP 40-30 artikel 1.1.3.30, in het door de Directie Veiligheid opgestelde plan van aanpak veiligheid, zijn de 3 Lines of Defence (LoD) vastgesteld. De MCGS geeft binnen de kaders van de second LoD, advies over de inrichting en gebruik van schietinrichtingen en houdt, binnen de kaders van de third LoD, toezicht op de het gebruik van schietinrichtingen;
- MP 40-30 artikel 1.1.4.10, Schietinrichtingen binnen het Koninkrijk der Nederlanden (Nederland, Aruba, Curaçao en Sint Maarten) en de drie bijzondere gemeenten Bonaire, Sint Eustatius en Saba, worden voor ingebruikname, v.w.b. wapens, munitie en oefeningen beoordeeld door de MCGS. Dit geldt ook voor schietinrichtingen die wijzigingen hebben ondergaan;
- MP 40-30 artikel 1.1.4.50, Schietinrichtingen, niet in beheer van Defensie, die functioneel gebruikt worden door personeel van het Ministerie van defensie, moeten voor ingebruikname, na oplevering nieuwbouw, renovatie en aanpassingen, door de MCGS worden beoordeeld.
- MP 40-21 artikel 2302, de MCGS is belast met het gevraagd en ongevraagd geven van adviezen op het gebied van inwendige, interne en externe veiligheid waarop het gestelde van het voorschrift van toepassing is;
- MP 40-21 artikel 9103, opslag van de in artikel 9101 bedoelde munitie mag slechts plaatsvinden op locaties vastgesteld door de MCGS. Hieraan worden voorwaarden gesteld.
- MP 40-21 artikel 9301, de opslag mag slechts plaatsvinden met instemming van de MCGS en de daarbij aangegeven voorwaarden.
- MP 40-21 hoofdstuk 8000, De opslag van ontplofbare stoffen en voorwerpen en daaraan gerelateerde artikelen op een munitiecomplex.
- MP 40-21 artikel 18201, de opslag en behandeling van munitie tijdens oefeningen mag alleen plaatsvinden op locaties vastgesteld door of met instemming van de MCGS.
- MP 40-21 artikel 18301, Opslag te velde.
- AASTP-1, Part I Annex A, Quantity-Distance Tables for Aboveground storage.

2 Beoordelingsbehoefte

CZMCARIB heeft met nota DMO2020000536 verzocht de onderstaande locaties en activiteiten te beoordelen en te adviseren.

Aanvullend op de behoeftestelling van CZMCARIB zijn tijdens dit bezoek de taken welke voortkomen uit de MCGS opgelegde verplichtingen, conform MP 40-30 en MP 40-21 uitgevoerd.

Verder heeft NLD SOCOM verzocht om "Camp Dovale" te mogen gebruiken als LFX voor zowel operators als snipers.

Tijdens dit werkbezoek heeft de MCGS de volgende locaties bezocht:

Wacawa:

- Nieuwe infrastructuur, waaronder "Camp Dovale";
- Algehele beoordeling van de schietinrichting;
- Gebruik SIM munitie "Camp Dovale";
- Ondersteuning en advies over Naval Gunnery Support;
- Beoordeling van opslag te velde.

MB Parera:

- Beoordeling van de schietinrichting;
- Advies over tijdelijke opslag van munitie op de "Driehoek" MB Parera;
- Advies over diverse munitie opslaglocaties;

MK Suffisant:

- Advies over en beoordeling van diverse munitie opslaglocaties.

Luchthaven HATO:

- Advies en beoordeling munitie opslaglocaties.

Aanvankelijk was het verzoek om alle overige Caribische eilanden te bezoeken voor beoordeling en advies. Door de COVID-19 beperkende maatregelen was dit niet mogelijk.

De bepalingen voor deze overige eilanden welke opgenomen zijn in het rapport met documentnummer DMO2019001484 blijven onverminderd van kracht.

3 Constateringen Schietinrichtingen

Tijdens het werkbezoek van de MCGS zijn de schietinrichtingen Wacawa en MB Parera beoordeeld. Hieronder volgen per schietinrichting de constateringen.

Op Curaçao is de Range Standing Order (RSO) als schietbaanreglement van toepassing. Hierin is per schietinrichting vastgelegd welke wapen munitie combinaties gebruikt mogen worden, rekening houdend met daarbij geldende Mal Onveilig Gebied (MOG).

In de RSO is vastgelegd hoe de waarschuwingmiddelen ingezet moeten worden, de wegen moeten worden afgesloten en uitkijkposten worden bemand. Verder is daarin beschreven hoe de gewondenafoer is georganiseerd en hoe communicatiemiddelen worden gebruikt. Tevens is de organisatiestructuur in de RSO beschreven.

3.1 Schietinrichting Wacawa

Wacawa heeft een "Field Firing Area", hierin bevinden zich de volgende schietinrichtingen:

- "Field Firing Boxen" genaamd Box 1, 2 en 3, in deze boxen zijn diverse "Firing Lanes" ondergebracht;
- "Demolition Area";
- "Mortar Base Plate Positions" (1, 2, 3, 4 en 5);
- "Impact Area".

Verder bevindt zich op Wacawa:

- een oefendorp genaamd "Camp Dovale";
- een handgranaatbaan;
- In aanbouw zijnde schietbanen "Range C en D". Deze worden beoogd als twee statische schietbanen met 2 keer 8 schietpunten.

3.1.1 *Field Firing Area*

De "Field Firing Boxen", de "Demolition Area", de "Mortar Base Plate Positions" en de "Impact Area" zijn met inachtneming van de MOG behorende bij de wapen munitie combinatie veilig te gebruiken, overeenkomstig met de MP 40-30.

3.1.2 *Camp Dovale*

Het oefendorp "Camp Dovale" bestaat uit bouwwerken van containers en is initieel ingericht als SIM munitie faciliteit. De constructie is zodanig gebouwd dat breachen mogelijk is.

3.1.3 *Handgranaatbaan*

De handgranaatbaan voldoet niet aan het gestelde in de MP 40-30. De baan is niet vrij van obstakels, waarschuwingmiddelen ontbreken en de betonnen muren van de werpunten zijn niet voorzien van zacht hout.

3.1.4 *Naval Gunnery Support (NGS)*

CZSK heeft de behoefte om NGS schieten te beoefenen, zoals is uitgewerkt in de vigerende RSO. KCW&M heeft hiervoor een MOG opgesteld uitgaande van het OTO Melara 76mm kanon. KCW&M heeft daarbij een Fire Support Area (FSA) aangewezen. De FSA is een zone op zee waarbinnen het schip afvuurt richting de "NGS Live Fire Impact Area". De MOG valt in zijn geheel binnen de "Field Firing Area".

3.1.5 *Schietbanen Range C & D*

In de huidige "Field Firing Area" worden twee schietbanen gecreëerd. De schietbanen zijn alleen voor statische schietoefeningen bedoeld. Door deze schietbanen aan de uiterst linkerkant van de "Field Firing Area" te creëren, wordt het statisch schieten gescheiden van het dynamisch optreden in de "Field Firing Boxen". De twee schietbanen zullen twee keer acht schietpunten krijgen.

3.2 **MB Parera**

Er zijn geen gebreken geconstateerd, deze schietbaan is in lijn met de MP 40-30 versie van 2010.

4 Bepalingen schietinrichtingen

Na aanleiding van het geconstateerde wordt per beoordeelde schietinrichting en met in achtneming van het naleven van de RSO het volgende bepaald.

4.1 RSO instemming MCGS

Tijdens het bezoek is de RSO gewijzigd en opnieuw aangeboden voor instemming aan de MCGS. De MCGS heeft het gedeelte in de RSO van Curaçao beoordeeld en concludeert dat de RSO voldoet aan de vigerende MP 40-30.

De MCGS geeft hierbij instemming voor het gebruik van de RSO 2020 v1.0 als schietbaanreglement. Deze instemming is alleen van toepassing op de schietinrichtingen op Curaçao.

4.2 Schietinrichting Wacawa

4.2.1 *Field Firing Area*

Voor deze schietinrichting worden geen nadere bepalingen gesteld.

4.2.2 *Camp Dovale*

Deze schietinrichting mag worden gebruikt als SIM munitie faciliteit indien voldaan wordt aan de volgende voorwaarden:

- Een MOG van 200 meter wordt verkregen door het afsluiten van de aan- en afvoerwegen;
- Omdat de Medic post (bestaande uit twee containers) op 197 meter ten oostzijde van "Camp Dovale" ligt, moeten de ramen in de gebouwen uitkijkende op deze Medic post zijn voorzien van afscherming;
- Explosief Breachen is toegestaan op de buitendeuren van de containers en met maximaal 90 gram NEG, breachen in de gebouwen is niet toegestaan;

Voor het gebruik van scherpe munitie op en rondom "Camp Dovale" wordt het volgende bepaald:

- Alleen toegestaan voor geoefend schutters SE van NLD SOCOM;
- Alle door de NLD SOCOM gevoerde wapen munitie combinaties zijn toegestaan als de MOG van dit wapen munitie combinatie binnen de sectorbegrenzing van de "Field Firing Area" valt.
- In de gebouwen van "Camp Dovale" moeten mobiele bulletraps worden gebruikt;
- Voorafgaand aan oefeningen moeten scenario's ter goedkeuring aan de Senior Medewerker Plannen Schiettraining MHKC worden aangeboden.

- In de toewijzing van het oefengebied rond "Camp Dovale" aan Speciale Eenheden zorgt de Senior Medewerker Plannen Schiettraining MHKC ervoor dat de overige schietinrichtingen buiten gebruik worden gesteld;
- De baanorganisatie moet zijn ingericht conform de Instructie CDS 701 en het VSB NLD SOCOM.

4.2.3 *Handgranaatbaan*

De handgranaatbaan mag in de huidige staat niet worden gebruikt en is per direct gesloten voor gebruik.

4.2.4 *Naval Gunnery Support (NGS)*

Voor het NGS schieten wordt het volgende bepaald:

- Waarnemers moeten zeker stellen of het verschoten projectiel is gedetoneerd;
- Niet gedetoneerde projectielen moeten worden geruimd en tot die tijd moet het gehele "Field Firing Area" buiten gebruik worden gesteld;
- Op het schip dient een level 4 Naval Gunnery Liaison Officer aanwezig te zijn om te waarborgen dat het schip zich tijdens het vuren binnen de FSA bevindt en het juiste doelengebied wordt gebruikt;

4.2.5 *Schietbanen Range C & D*

Voor de schietbanen "Range C & D" wordt het volgende bepaald:

- De baanvelden zijn bij gebruik vrij van obstakels.
- Bij gelijktijdig gebruik van de schietbanen range C en D moet I-CDS art. 5.7.2 "45°-regel" en art 5.7.3 "35°-regel" in acht worden genomen.

4.3 **MB Parera**

Voor deze schietinrichting worden geen nadere bepalingen gesteld.

5 Munitie Opslag Locaties

In de vigerende MP 40-21, artikelnummer 9103 en 18301, is gesteld dat opslag van munitie slechts mag plaatsvinden op locaties vastgesteld door MCGS. Hieraan kunnen worden voorwaarden gesteld. Daarnaast zijn er munitie opslaglocaties in bunkers welke zijn opgenomen in de QRA en vastgelegd in de Hindervergunning.

De munitie opslag locatie zijn verschillend van aard en onder te brengen in categorie:

- Munitie opslag in bunkers conform QRA en Hindervergunning;
- Opslag ten behoeve van direct operationele taken;
- Reguliere opslag in speciale- en bouwkundige kasten;
- Opslag van in beslag genomen munitie;
- Munitie opslag te velde.

De maximale hoeveelheden kilogram netto explosief gewicht (KG NEG) zijn per munitie opslaglocatie aangegeven in de tabellen in bijlage 1.

De tabellen in voorgaande nota DMO2019001484 zijn niet meer van toepassing voor alle munitie opslaglocaties op Curaçao.

5.1 Munitie opslag in bunkers conform Hindervergunning en QRA

Voor gebouw 32 op MB Parera geldt dat de hoeveelheden KG NEG, opgenomen in de QRA, in het verleden met nota's DMO2015012959 en MCGS/2007/013523/198 zijn bijgesteld in verband met bijgelegen legeringsgebouw. In tabel 1 van bijlage 1 zijn de maximale hoeveelheden NEG voor gebouw 32 aangegeven.

Aan opslag van munitie op de van toepassing zijnde locaties (CZSK en KMAR) worden geen nadere bepalingen opgelegd, deze zijn vastgelegd in de QRA of Hindervergunning.

Voor de munitie opslag in gebouw 025, 032 en 097 op MB Parera en 003 op MK Suffisant worden wel nadere bepaling opgelegd.

5.2 Opslag ten behoeve van direct operationele taken.

Ten behoeve van direct operationele opslag wordt het volgende bepaald:

- Munitie artikelen ten behoeve van direct operationeel gebruik hoeven niet in de organieke verpakking worden opgeslagen;
- Het is niet toegestaan om geladen wapens op te slaan;
- De patronen mogen in houders zijn geplaatst;
- Bij de opslag mogen ook artikelen worden opgeslagen die een directe relatie hebben met de opgeslagen munitie, bijvoorbeeld snelladers, wapens en magazijnen. De munitie moet fysiek gescheiden zijn van deze artikelen;
- Binnen 20 meter van de opslaglocatie moet minimaal één draagbaar blustoestel met een inhoud van 12 kg ABC-bluspoeder aanwezig zijn;
- De opslaglocatie moet worden opgenomen in het bedrijfsnoodplan;
- De toegangsdeur tot de opbergruimte moet zijn voorzien van het pictogram "vuur, open vlam en roken" verboden;
- Wanneer munitie is opgeslagen in de speciale- en bouwkundige kast moet deze zijn voorzien van een brandklasse etiket;
- Wanneer de opslag van de munitie plaatsvindt in een speciale kast of bouwkundige kast, moet deze voldoen aan de eisen zoals gesteld in de MP 40-21, randnummer 11300;
- Er dient een actueel beleggingsoverzicht aanwezig te zijn.

5.3 Reguliere opslag in speciale- en bouwkundige kasten.

Ten behoeve van opslag in speciale- en bouwkundige kasten wordt het volgende bepaald:

- Binnen 20 meter van de opslaglocatie moet minimaal één draagbaar blustoestel met een inhoud van 12 kg ABC-bluspoeder aanwezig zijn;
- De opslaglocatie moet worden opgenomen in het bedrijfsnoodplan;
- Er dient een actueel beleggingsoverzicht aanwezig te zijn;
- De toegangsdeur tot de opbergruimte moet zijn voorzien van het pictogram "vuur, open vlam en roken" verboden;
- Wanneer munitie is opgeslagen in de speciale- en bouwkundige kast moet deze zijn voorzien van een brandklasse etiket;
- De samenlegbaarheid van de verschillende compatibiliteitsgroepen moet voldoen aan het gestelde in MP 40-21 hoofdstuk 5200 en bijlage 4;
- De munitie moet zijn voorzien van stapelkaarten;
- De munitie moet in originele verpakking worden opgeslagen;
- De opslag van de munitie moet plaatsvinden in een speciale kast of bouwkundige kast, die voldoet aan de eisen zoals gesteld in de MP 40-21, randnummer 11300;

5.4 Opslag van in beslag genomen munitie

Voor in beslag genomen munitie, waarvan herkomst, identificatie, oorspronkelijke gevarensklasse en/of compatibiliteitsgroep met onvoldoende zekerheid kan worden vastgesteld, wordt bepaald dat deze mag worden opgeslagen in een munitiemagazijn onder de volgende voorwaarden:

- Door een opruimer explosieven is vastgesteld dat de munitie veilig is voor opslag en transport;
- Bij onzekerheid over de NEG, moet de bruto massa van het munitie artikel worden beschouwd als zijnde de NEG;
- Bij onzekerheid over de gevarensklasse, moet de gevarensklasse beschouwd worden als zijnde 1.1;
- In beslag genomen munitie dient zo spoedig mogelijk te worden afgevoerd.

5.5 Munitie opslag te velde

Op Schietinrichting Wacawa is ten zuidoosten van Camp Dovale een nieuwe munitie opslaglocatie beoordeeld. Ten behoeve van opslag te velde op Wacawa wordt het volgende bepaald:

- Op de bivak locaties 1 en 2 mag geen munitie opslag te velde meer plaatsvinden;
- Munitie opslag te velde moet plaatsvinden op de nieuwe locatie ten zuidoosten van Camp Dovale;
- De opslag van munitie moet voldoen aan het gestelde in de MP 40-21 artikel 18301;
- De maximale hoeveelheid KG NEG mag niet overschreden worden zoals gesteld is in tabel 2 van bijlage 1;

5.6 Munitie opslag in gebouw 025, 032 en 097 op MB Parera.

Bij de drie munitieopslag gebouwen bevinden de gevarenklasseborden zich hoog boven de toegangsdeuren van de verschillende compartimenten. Hierdoor zijn ze niet eenvoudig te verwisselen zodra de gevarensklasse verandert. De gevarensklasseborden dienen op een lagere plek aan de overzijde van het gebouw te zijn geplaatst en wel zo, dat ze duidelijk zichtbaar zijn vanuit de naderingsrichting(en) van het gebouw, conform MP 40-21 artikel 6106.

In munitieopslag gebouw 032 ligt de munitie opgeslagen op een stalen legbordstelling met daarvoor een traliehekwerk. Dit stellingsysteem is niet voorzien van aarding. Alle stalen delen van het stellingsysteem moeten worden voorzien van aarding of het stellingsysteem moet worden vervangen door hout.

Op munitieopslag gebouw 025 ligt een antenne. Deze antenne is gedemonteerd van de mast naast gebouw 025. Deze antenne moet zo spoedig mogelijk van de munitie bunker worden verwijderd, aangezien deze tijdens onweer kan fungeren als bliksemafleider.

5.7 Munitie opslag in opslaglocatie 003 op MK Suffisant.

In munitie opslag locatie 003 ligt munitie opgeslagen in stalen kasten, welke niet zijn voorzien van aarding. De stalen kasten moeten worden geaard of de stalen kasten dienen te worden verwijderd.

6 Adviezen

6.1 **Tijdelijke opslag van vervoerseenheden met munitie op de "driehoek" tussen gebouwen 25 en 97 op MB Parera.**

In overeenstemming met de behoefte, is beoordeeld of de MCGS instemming kan verlenen om de "driehoek" tussen gebouw 025 en gebouw 097 op MB Parera als permanente opslag locatie aan te merken. Daarbij is gebleken dat de condities waaronder de opslag plaatsvindt, qua frequentie en klimatologische omstandigheden, dermate afwijkt van de munitieopslag in de gebouw 025 en gebouw 097, dat MCGS niet die bevoegdheid heeft om dit te formaliseren. U wordt daarom geadviseerd om de QRA aan te laten passen. Met de uitkomst van dit onderzoek kan dan voor deze activiteit een vergunningsaanvraag bij het Bevoegd Gezag ingediend worden. Daarbij is het ook van belang om in uw aanvraag de mitigerende maatregelen te benoemen. Eén daarvan kan zijn een beperking in het aantal keer per jaar en de maximale duur in dagen van de opslag.

7 Bijlage 1

TABEL 1

MP Parera						
Gebouw	Ruimte / Compartiment -Nummer	HD 1.1	HD 1.2	HD 1.3	HD 1.4	Opmerkingen/ Opslag conform gestelde in hoofdstuk
025	Comp 1	0 Kg	2.000 Kg	2.000 Kg	Onbeperkt	Conform Hoofdstuk 5.1
025	Comp 2	0 Kg	2.000 Kg	2.000 Kg	Onbeperkt	Conform Hoofdstuk 5.1
025	Comp 3	0 Kg	2.000 Kg	2.000 Kg	Onbeperkt	Conform Hoofdstuk 5.1
097	Comp 1	200 Kg	2.000 Kg	2.000 Kg	Onbeperkt	Conform Hoofdstuk 5.1
097	Comp 2	200 Kg	2.000 Kg	2.000 Kg	Onbeperkt	Conform Hoofdstuk 5.1
097	Comp 3	200 Kg	2.000 Kg	2.000 Kg	Onbeperkt	Conform Hoofdstuk 5.1
097	Comp 4	200 Kg	2.000 Kg	2.000 Kg	Onbeperkt	Conform Hoofdstuk 5.1
097	Comp 5	200 Kg	2.000 Kg	2.000 Kg	Onbeperkt	Conform Hoofdstuk 5.1
097	Comp 6	200 Kg	2.000 Kg	2.000 Kg	Onbeperkt	Conform Hoofdstuk 5.1
032	N.V.T.	0 Kg	5* Kg Alleen Kleinkaliber munitie (KKM)	10 Kg	Onbeperkt	Conform Hoofdstuk 5.1
035	6	0 Kg	0 Kg	0 Kg	50 Kg	Conform Hoofdstuk 5.3
011, RIMA II	0.24	0 Kg	0 Kg	0 Kg	50 Kg	Conform Hoofdstuk 5.3
080 (Kustwacht)	109A	0 Kg	0 Kg	25 Kg	250 Kg	Conform Hoofdstuk 5.3
089 (Wacht)	N.V.T.	0 Kg	0 Kg	0 Kg	10 Kg waarvan maximaal 500 patronen KKM	Conform Hoofdstuk 5.3

TABEL 2

Wacawa						
Gebouw	Ruimte / Compartiment -Nummer	HD 1.1	HD 1.2	HD 1.3	HD 1.4	Opmerkingen/ Opslag conform gestelde in hoofdstuk
Opslag te velde	N.V.T.	100 Kg	1.000 Kg	2.000 Kg	Onbeperkt	Conform Hoofdstuk 5.5

TABEL 3

MK Suffisant						
Gebouw	Ruimte Nummer	HD 1.1	HD 1.2	HD 1.3	HD 1.4	Opmerkingen/ Opslag conform gestelde in hoofdstuk
003	N.V.T.	0 Kg	20 Kg	500 Kg	Onbeperkt	Conform Hoofdstuk 5.1
051	001	0 Kg	0 Kg	0 Kg	100 Kg waarvan maximaal 10.000 patronen KKM	Conform Hoofdstuk 5.3
051	004	0 Kg	0 Kg	0 Kg	100 Kg waarvan maximaal 10.000 patronen KKM	Conform Hoofdstuk 5.3
051	010	0 Kg	0 Kg	0 Kg	Maximaal 500 patronen KKM	Conform Hoofdstuk 5.3
038	030	0 Kg	0 Kg	0 Kg	Maximaal 2.000 patronen KKM	Conform Hoofdstuk 6.3
038	022	0 Kg	0 Kg	10 Kg	100 Kg waarvan maximaal 10.000 patronen KKM	Conform Hoofdstukken 5.2 en 5.3
080 (KMAR)	102B	0 Kg	0 Kg	0 Kg	100 Kg waarvan maximaal 13.000 patronen KKM	Conform Hoofdstukken 5.2 en 5.3

TABEL 4

Luchthaven HATO (Kustwacht)						
Gebouw	Ruimte Nummer	HD 1.1	HD 1.2	HD 1.3	HD 1.4	Opmerkingen/ Opslag conform gestelde in hoofdstuk
002	003	0 Kg	0 Kg	100 Kg	100 Kg	Conform Hoofdstuk 5.3
002	002	0 Kg	0 Kg	0 Kg	25 Kg	Conform Hoofdstuk 5.3
023	005A	0 Kg	0 Kg	25 Kg	25 Kg	Conform Hoofdstuk 5.2

034	014	0 Kg	0 Kg	25 Kg	25 Kg	Conform Hoofdstuk 5.2
034	012B	0 Kg	5 Kg *	150 Kg	100 Kg	Conform Hoofdstuk 5.3
024	004	0 Kg	0 Kg	25 Kg	25 Kg	Conform Hoofdstukken 5.2 of 5.3
006	Wacht	0 Kg	0 Kg	0 Kg	Maximaal 1.000 patronen KKM	Conform Hoofdstukken 5.2 of 5.3
*Alleen opslag van pyrotechnische seinmiddelen toegestaan.						

From: [REDACTED], CZSK/CZMCARIB/PCARIB/MO
Sent: donderdag 15 oktober 2020 13:58
To: [REDACTED], CZSK/CZMCARIB/PCARIB
Subject: FW: draft rapport Inventarisatie Natuur Ontwikkelingslocaties en Verbindingswegen Wacawa

Bon dia [REDACTED],

Nav onze ophijsmoment ben ik naar HMHKC gelopen en hij heeft onderstaande gestuurd. Er was na mijn gesprek met [REDACTED] (eind sept) al communicatie met [REDACTED] opgestart.

Mbt de vraag van MHKC is er nog geen antwoord van [REDACTED] geweest. Tot dat ik vanochtend uw mail en die van [REDACTED] heb mogen ontvangen.

Gr
 [REDACTED]

Van: %CZMCARIB HMHKC, CZSK/CZMCARIB/PCARIB/MHKC
Verzonden: donderdag 8 oktober 2020 15:01
Aan: [REDACTED]
CC: [REDACTED], CZSK/CZMCARIB/PCARIB/MO
Onderwerp: RE: draft rapport Inventarisatie Natuur Ontwikkelingslocaties en Verbindingswegen Wacawa

[REDACTED]
 Even een vraag tussendoor. Heb jij voldoende informatie om aan de rit te gaan met de activiteitenvergunningen/
 Hartelijk voor al je inzet,
 [REDACTED]

From: [REDACTED] <[REDACTED]@rijksoverheid.nl>
Sent: donderdag 1 oktober 2020 16:24
To: [REDACTED], BBA, CZSK/CZMCARIB/PCARIB/MHKC/N5-7 <[REDACTED]@mindef.nl>; [REDACTED], CZSK/CZMCARIB/PCARIB/MO <[REDACTED]@mindef.nl>; [REDACTED], CZSK/CZMCARIB/PCARIB/MHKC/N5-7 <[REDACTED]@mindef.nl>
Cc: [REDACTED], CZSK/P&O/P&O/FLEXSCHIL/KMR/STAF/INDIV <[REDACTED]@mindef.nl>; [REDACTED] <[REDACTED]@rijksoverheid.nl>; %CZMCARIB HMHKC, CZSK/CZMCARIB/PCARIB/MHKC <CZMCARIB.HMHKC@mindef.nl>
Subject: RE: draft rapport Inventarisatie Natuur Ontwikkelingslocaties en Verbindingswegen Wacawa

Dag [REDACTED]
 Nee hoor dat klopt. Ik dacht dat wanneer er snel en simpel een alternatieve locatie gevonden kon worden dit net zo goed mee kon worden genomen in de huidige aanvraag. Maar even de tijd nemen en dan een aparte aanvraag indienen is natuurlijk ook prima en zelfs beter.
 Groet
 [REDACTED]

Van: [REDACTED]@mindef.nl <[REDACTED]@mindef.nl>
Verzonden: donderdag 1 oktober 2020 22:19
Aan: [REDACTED] <[REDACTED]@rijksoverheid.nl>; [REDACTED]@mindef.nl; [REDACTED]@mindef.nl
CC: [REDACTED]@mindef.nl; [REDACTED] <[REDACTED]@rijksoverheid.nl>; [REDACTED]@mindef.nl
Onderwerp: RE: draft rapport Inventarisatie Natuur Ontwikkelingslocaties en Verbindingswegen Wacawa

[REDACTED] et al,

Korte toelichting/vraag.

De bouw op bivak locatie B is gepland voor 2021 (dit stel je zelf ook in een mail lager). We hebben daarvoor dus nog 1 jaar. De eerste optie die werd aangedragen uit Carmabi was om direct naast Bivak A te bouwen. Dat is niet wenselijk voor ons qua doestelling van de objecten.

Indien we de aanvraag voor Bivak B even uitstellen of als losse aanvraag doen. Dit stel je wel in een eerdere mail maar nu heb ik het idee dat je het toch wilt samenvoegen, heb ik dat goed begrepen? Als we de aanvraag voor Bivak B met 6 maanden uitstellen dan kopen we daarmee meer tijd. Hiermee kan Carmabi naar een geschikte locatie kijken welke aansluit bij de doelstellingen welke wij hebben voor de bouwconstructie.

Of zeg ik gekke dingen?

Groet [redacted]

Van: [redacted] <[redacted]@rijksoverheid.nl>

Verzonden: donderdag 1 oktober 2020 11:37

Aan: [redacted], CZSK/CZMCARIB/PCARIB/MO <[redacted]@mindef.nl>; [redacted]

[redacted], CZSK/CZMCARIB/PCARIB/MHHC/N5-7 <[redacted]@mindef.nl>

CC: [redacted], BBA, CZSK/CZMCARIB/PCARIB/MHHC/N5-7 <[redacted]@mindef.nl>; [redacted]

[redacted], CZSK/P&O/P&O/FLEXSCHIL/KMR/STAF/INDIV <[redacted]@mindef.nl>; [redacted]

<[redacted]@rijksoverheid.nl>

Onderwerp: RE: draft rapport Inventarisatie Natuur Ontwikkelingslocaties en Verbindingswegen Wacawa

Beste [redacted] e.a

Dank voor de info en goed dat je met Carmabi heb gesproken. Let wel, Carmabi is onze adviseur/buurman Christoffelpark maar geen bevoegd gezag. Het concept rapport ligt op dit moment bij de directeur Beleid VVRP. Zij helpt mij bij het maken van de juiste onderbouwing voor de aanvraag aanlegvergunning volgens art 9 EOP. Als Carmabi met een alternatieve locatie voor Bivak B kan komen dan nemen we die mee in de aanvraag maar dan moet het wel snel gebeuren. Het is inmiddels wel oktober en de genie start binnenkort. Dat is, zoals eerder door mij geschetst, een concreet risico zoals ook het illegaal gerealiseerde containeroefendorp. **Art. 11** [redacted]

[redacted] Ik heb dat vorige week ook zo gemeld in een afstemmingsoverleg met staf CZSK en DVM.

Met vriendelijke groet,

[redacted]

Directie Portefeuillestrategie & Portefeuillemanagement

Rijksvastgoedbedrijf

Sint Jacobsstraat 16 | 3511 BT | Utrecht

Postbus 16169 | 2500 BD | Den Haag

M [redacted]
[redacted]@Rijksoverheid.nl

<http://www.rijksvastgoedbedrijf.nl>

Het RVB realiseert en beheert zijn vastgoedportefeuille voor zijn gebruikers en zet gebouwen en terreinen in voor de realisatie van economische en maatschappelijke meerwaarde op basis van beleidsdoelen.

Van: [redacted]@mindef.nl <[redacted]@mindef.nl>

Verzonden: woensdag 30 september 2020 21:00

Aan: [redacted]@mindef.nl; [redacted] <[redacted]@rijksoverheid.nl>

CC: [redacted]@mindef.nl; [redacted]@mindef.nl

Onderwerp: RE: draft rapport Inventarisatie Natuur Ontwikkelingslocaties en Verbindingswegen Wacawa

Heren,

Vandaag goed gesprek gehad bij Carmabi, o.a. met [redacted].
Hij zou 2,5 week geleden een rapport hebben opgesteld en opgestuurd (naar ons/RVB?).
Zou ik die mogen inzien?

Bovendien was hij niet op de hoogte van de wens de bebouwing te scheiden vanwege tactisch operationele redenen.
Hij gaat nu nadenken over een mogelijke alternatieve locatie.

Inmiddels heb ik wel duidelijk(er) wat ongeveer het kader is; het Eilandelijk Ontwikkelingsplan Curacao (bijgevoegd).

Daarin geeft artikel 9 weer wat er kan in conserveringsgebied (ga er even vanuit dat Wacau in dat gebied ligt).

We zullen dan een aanlegvergunning moeten aanvragen. CARMABI adviseert de overheid over natuurwaarden, maar heeft geen formele bevoegdheid in dat proces. Wij zullen puntje bij paaltje dan moeten beargumenteren dat onze bebouwing maatschappelijk belang heeft en dat we het 'natuurinclusief bouwen' en we de huidige flora en fauna daarbij intact laten.

Maar het liefst komen we natuurlijk samen met CARMABI tot een werkbare oplossing. We hebben een lange en goede relatie en hebben meerdere mogelijke optionele werken besproken die de genie mogelijk weer tot zich kan nemen.

Wordt vervolgd,

[redacted]

From: [redacted], CZSK/CZMCARIB/PCARIB/MHKC/N5-7 <[redacted]@mindef.nl>

Sent: vrijdag 25 september 2020 11:05

To: [redacted], CZSK/CZMCARIB/PCARIB/MO <[redacted]@mindef.nl>

Cc: [redacted], BBA, CZSK/CZMCARIB/PCARIB/MHKC/N5-7 <[redacted]@mindef.nl>

Subject: FW: draft rapport Inventarisatie Natuur Ontwikkelingslocaties en Verbindingswegen Wacawa

Bon dia [redacted]

Zie onderstaande mail en adres van [redacted]
Deze heeft het onderzoek uitgevoerd en kwam met het bijgevoegde document.

Mvg, [redacted]

From: [redacted], CZSK/CZMCARIB/PCARIB/MHKC/N5-7

Sent: maandag 14 september 2020 12:57

To: [redacted], CZSK/CZMCARIB/PCARIB/MHKC/N5-7 <[redacted]@mindef.nl>

Subject: FW: draft rapport Inventarisatie Natuur Ontwikkelingslocaties en Verbindingswegen Wacawa

FYI

From: [redacted] <[redacted]@rijksoverheid.nl>

Sent: maandag 14 september 2020 11:48

To: [redacted], DOSCO/ST DOSCO/DVM/PM <[redacted]@mindef.nl>; [redacted], DOSCO/ST

DOSCO/DVM/BM <[redacted]@mindef.nl>; [redacted], CZSK/CZMCARIB/PCARIB/MHKC/N5-7

<[redacted]@mindef.nl>

Cc: [redacted] CLAS/OTCO/OTCGENIE/PPS/IP CONSTR/BPV-BGO/ET <[redacted]@mindef.nl>

Subject: FW: draft rapport Inventarisatie Natuur Ontwikkelingslocaties en Verbindingswegen Wacawa

Zie aanvullende info hieronder. graag jouw reactie of de suggesties van Carmabi bruikbaar zijn.
Van begreep ik zojuist dat realisatie Bivak B sowieso al was uitgesteld naar 2021. Dat komt mooi uit. Dan gaat mijn vergunningaanvraag alleen over Bivak A en een eventuele uitbreiding daarvan.
Groeten

Van: <@carmabi.org>

Verzonden: maandag 14 september 2020 17:22

Aan: <@rijksoverheid.nl>

CC: <@wur.nl>

Onderwerp: Re: draft rapport Inventarisatie Natuur Ontwikkelingslocaties en Verbindingswegen Wacawa

Beste

bedankt voor je ontvangsbevestiging en eerste feedback. Daarop alvast een reactie.

Inderdaad adviseer ik om Bivak B niet te ontwikkelen (argumentatie in rapport), naar mijn mening zou de gewenste aanleg van een bivak geheel op locatie Bivak A plaatsvinden. Mocht er een gebrek aan ruimte zijn, dan zijn nabij locatie Bivak A nog twee open plekken waar ook een ontwikkeling tot bivak kan plaatsvinden (ik heb deze locaties even snel provisorisch weergegeven in de bij deze email bijgevoegde figuur. Hoewel deze uitbreiding van locatie Bivak A niet onderzocht is, lijkt het me zeer aannemelijk dat er een vergelijkbare situatie is met Bivak A. Eventueel kan ik daar as zaterdag even snel kijken.

Ik denk dat het goed is als ik dit punt verduidelijk in de aanbevelingen, met een net kaartje erbij.

Ik neig niet naar ontwikkeling van Bivak B met compensatie elders.

Hopelijk geeft dit mijn idee duidelijk weer, mochten er vragen zijn dan hoor ik het graag.

Met vriendelijke groet,

www.carmabi.org

- Je aanbeveling is om Bivak B niet te realiseren maar heb je ook een suggestie waar dan wel?
- Of kunnen we het wel op de beoogde locatie doen en dan elders (over) compenseren? Wat zijn de mogelijkheden?

Ik vraag dit omdat ik ervan overtuigd ben dat Wacawa er ondermeer uit ziet zoals het er nu uitziet door het feit dat het al tientallen jaren door Defensie als oefen- en schietterrein wordt gebruikt. Deze situatie is vergelijkbaar met het ISK en ASK in Nederland. Deze schietterreinen zijn de broedkamers van de Veluwe. Natuurwaarden en defensiegebruik gaan goed samen en werken versterkend.

Dus daarom ben ik op zoek naar oplossingen . Daarover hoor graag jullie deskundige mening.

Met hartelijke groet,

■

Van: ■ <■@carmabi.org>

Verzonden: maandag 14 september 2020 15:47

Aan: ■ <■@rijksoverheid.nl>

Onderwerp: draft rapport Inventarisatie Natuur Ontwikkelingslocaties en Verbindingswegen Wacawa

Beste ■

hierbij stuur ik je het draft rapport met de resultaten van de Inventarisatie Natuur Ontwikkelingslocaties en Verbindingswegen Wacawa.

Graag je feedback, na overeenstemming verwerk ik deze tot het eindrapport.

Mochten er vragen zijn toelichting gewenst, dan hoor ik het graag.

Met vriendelijke groet,

■

■

www.carnabi.org

From: [REDACTED] CZSK/CZMCARIB/PCARIB/MHKC/N5-7
Sent: vrijdag 6 december 2019 16:26
To: [REDACTED] CZSK/CZMCARIB/PCARIB/MKSUF;
 [REDACTED] CZSK/PCZSK/F&C/BCM/C-CARIB;
 [REDACTED] CZSK/PCZSK/F&C/BCM/C-CARIB;
 CZSK/CZMCARIB/PCARIB/MBPAR;
 CZSK/CZMCARIB/PCARIB/MBPAR/AD; [REDACTED] CZSK/CZMCARIB/PCARIB;
 [REDACTED], EMSD, CZSK/CZMCARIB/PCARIB/MHKC;
 [REDACTED], CZSK/CZMCARIB/PCARIB/MHKC/N4;
 CZSK/CZMCARIB/PCARIB/MHKC/N4;
 CZSK/CZMCARIB/PCARIB/MHKC/N5-7;
 CZSK/CZMCARIB/PCARIB/MKSUF/OPL;
 CLAS/OTCO/OTCGENIE/PPS/IP CONSTR/BPV-BGO/ET;
 [REDACTED] CZSK/CZMCARIB/PCARIB/MICAR;
 CZSK/CZMCARIB/PCARIB/MICAR/LOG&TP;
 CZSK/CZMCARIB/PCARIB/MSKSAV/AD;
 CZSK/CZMCARIB/PCARIB/DET SXM;
 CZSK/CZMCARIB/PCARIB/MSKSAV/MSK;
 CZSK/CZMCARIB/PCARIB/MKSUF/AD/ONDST;
 CZSK/CZMCARIB/PCARIB/MO
Subject: Terugkoppeling IPC CABE2020

Goedemorgen allen,

In deze e-mail geef ik u allen de eerste terugkoppeling van de IPC (initial planning conference) van CABE2020 (Caribbean Beaver 2020).

CABE2020 is een constructie genie oefening te CUR in de maand SEPT20. De intentie is om jaarlijks in SEP een constructie genie oefening uit te voeren.

Tijdens de IPC hebben we de plannen van 101GNBat, 102GNCie en CZMCARIB naast elkaar gelegd. De doelstelling is om de trainingsdoelstellingen van 102GNCie aan te laten sluiten bij de constructie behoefte van CZMCARIB. Terugkijkend op de IPC is dat zeker gelukt.

Uit deze IPC is ook een planningstijdlijn gekomen en actiepunten. Voordat we aan CABE20 kunnen beginnen zullen er zeker nog diverse hobbels genomen moeten worden.

Het is de intentie dat tijdens CABE het volgende uitgevoerd gaat worden:

1. CURACAO

- a. Afronding CAMP DOVALE
- b. Wegverbetering WACAWA
- c. ZAU locatie te WACAWA. Een centraal punt op WACAWA (punt X op overzichtskaart WACAWA), waar een ZAU uit de elementen kan staan en evt op spanning dmv aggregaat.
- d. 2x FOB (Forward Operating Base) op WACAWA.

De wens van CZMCARIB is dat er op WACAWA tenminste 1x (het liefst 2x) FOB voor een SQN / COY (120 pax) komt. Met deze FOB kunnen wij gemakkelijker versterkende / bezoekende eenheden huisvesten. Een FOB is opgebouwd met 4x Tropische Veld Legering voor elk 30 pax. De legering is op stretcher en klamboe of hangmat (jungle hangmat verstrekt door defensie). De legering maakt maximaal gebruik van verkoeling door de wind. Naast de legering is er ruimte voor een natte groep. Deze natte groep is plug & play met een waterwagen. Ook is er een ruimte om de MVK onder te brengen, gecombineerd met een eetruimte. Tot slot heeft de FOB een onderkomen voor een CP en OBEVO (incl. afsluitbare opslag). De gehele FOB dient plug & play te zijn met de standaard defensie aggregaat voor stroom. Alle gebouwen hebben enkele stop contacten en verlichting.

Indien 2x FOB niet haalbaar is (in tijd of financieel) dan zijn de opties:

1. 1 volledige FOB op SQN / COY grote (locatie A op overzichtskaart WACAWA)

2. 1 FOB (locatie B), met een COB (combat outpost, op locatie B) voor een peloton/troop+. 60PAX legering, CP/BEVO en evt een MVK + eetgelegenheid en natte groep.
- e. Gallery Range (schietbanen) C en D (oost van Playa Grandi)
 1. 2x gallery range (basis is een harskamp schietbaan zonder tallud), met:
 2. Minimaal 6x schietpunt uit de elementen tbv schoolschieten
 3. 300m tbv 5.56, 7.62, 9mm
 4. Primair voor gebruik bij dag

Daarnaast plant 102Gncie nog op kleinschalige samenwerking met RVB, onderhoud rijkspakket (powerplant) en QIPs (ascension en christoffelpark).

2. ARUBA
 - a. Afronding CAMP DAVIS
 1. OBJECT C
 2. OBJECT D
 3. Start Arubaans Woonhuis
 - b. Weg herstel Vader Piet
 - c. QIPs en overige kleinere doelen
3. Saluut batterij EUX

Of al het bovenstaande gerealiseerd kan worden is uiteraard afhankelijk van diverse factoren. CZMCARIB heeft invloed op de volgende factoren: de grote van de klussen vs. beschikbare capaciteit en deels de financiële ruimte.

Daarnaast speelt RVB een belangrijke rol in de vervolg planning, immers er zal vanuit RVB voor veel zaken toestemming moeten komen. Hiervoor zullen wij (CZMCARIB en 101GnBat) in overleg gaan met RVB.

Afspraken en aandachtspunten.

Tijdens de IPC zijn de volgende afspraken gemaakt:

1. Max 30pax Gn op AUA (wk 36-39 2020)
2. Max 60pax Gn op CUR (wk 36-39 2020)
3. 101GnBat heeft geen ruimte om te schuiven in de planning ivm andere commitments
4. Genie Werken werkt alle opdrachten uit, ook voor opdrachten die mogelijk in 2021 pas uitgevoerd kunnen worden.
 - a. De kosten worden sneller bekend.
 - b. Hierdoor is 'shoppen' in principe toepasbaar adhv capaciteiten en budgetten per jaar.
5. Pelikaan is mogelijk in te zetten om bouw materiaal van NLD naar CARIB te verplaatsen (kosten besparend). Tevens is PELI mogelijk benodigd om tussen AUA – CUR en EUX te verplaatsen.

en hebben we enkele aandachtspunten onderkent:

1. Sub-eenheden CARIB betrekken in planningsproces (MBPAR, MSKSAV, MKSUF, MICAR en eenheden)
2. Vaste aanspreekpunten tussen MHKC en 101 en 102.

De planningstijdslijn is als volgt:

Wk 2: NLT QIPs Christoffelpark bekend

Wk 5: MPC op CUR (draft begroting bekend)

Wk 6:

- CONOPS gereed dzv 102
- Gegevens tbv ontwerpen aangeleverd
- RVB kansen bekend
- Start planning CARIB ENGINEER 2021
- ISOR CABE 2020 gereed
- QIP AUA bekend

Wk 17:

- Budgetten bekend
- Tekeningen van objecten gereed (incl. materiaal staat)
- Verwervers staan gereed om aan te vangen

Wk 19: FCBB 102GnCie aan 101GnBat

Wk 20: FPC CABE20

Wk 30: beladen zeevracht CABE20

Bedrijfsvoering oefenen, training en ondersteuning CZMCARIB.

De bovengenoemde projecten hebben invloed op de huidige bedrijfsvoering van CZMCARIB. Deze veranderingen komen voort uit verschillende zaken, denk hier bij aan:

De doelstelling is dat de FOB(s) op CUR plug & play zijn met aggregaten, waterwagens en MVKs. Het opzetten van een FOB locatie op WACAWA is deels bedoeld om de druk op de legering te beperken. Dit betekent dat bezoekende eenheden op CUR (ook 32RSQN en SXMDT) primair naar WACAWA voor training en legering gaan. Vanaf welke grote en duur moeten we nog bepalen. Het gebruik van een FOB met MVK vraagt ondersteuning vanuit de LDV, maar mogelijk ook MICAR (voor het plaatsen van de MVK, waterwagen etc.). Ook is het wenselijk om een SOP voor het verrekenen van gebruik van trainingsfaciliteiten door bezoekende eenheden en/of regionale partners (RST, KWCARIB, KMARBRIG, KPA, KPC, etc etc). Het lijkt mij wenselijk om hier op te anticiperen en daarom ga ik graag hierover in overleg. In week 4 2020 ga ik graag met u om de tafel. U ontvangt hiervoor een separate uitnodiging.

Met vriendelijke groeten,



From: [REDACTED], CLAS/OTCO/OTCGENIE/PPS/IP CONSTR/BPV-BGO/ET

Sent: dinsdag 10 december 2019 16:07

To: [REDACTED], CZSK/CZMCARIB/PCARIB/MBPAR/LD;
 DOSCO/DGO/EGB/REG CARIB/GC CUR;
 CZSK/CZMCARIB/PCARIB/MO;
 CZSK/CZMCARIB/PCARIB/MKSUF/AD/ONDST;
 CZSK/CZMCARIB/PCARIB/MBPAR/AD;
 CZSK/CZMCARIB/PCARIB/MICAR/LOG&TP;
 CZSK/CZMCARIB/PCARIB/MKSUF;
 CZSK/CZMCARIB/PCARIB/MHKC/N5-7;
 CZSK/CZMCARIB/PCARIB/MKSUF;
 CZSK/PCZSK/F&C/BCM/C-CARIB;
 CZSK/PCZSK/F&C/BCM/C-CARIB;
 CZSK/CZMCARIB/PCARIB/MBPAR;
 CZSK/CZMCARIB/PCARIB/MBPAR/AD;
 [REDACTED] EMSD, CZSK/CZMCARIB/PCARIB/MHKC;
 [REDACTED] CZSK/CZMCARIB/PCARIB/MHKC/N4;
 CZSK/CZMCARIB/PCARIB/MHKC/N4;
 CZSK/CZMCARIB/PCARIB/MHKC/N5-7;
 CZSK/CZMCARIB/PCARIB/MKSUF/OPL;
 CZSK/CZMCARIB/PCARIB/MICAR;
 CZSK/CZMCARIB/PCARIB/MICAR/LOG&TP;
 CZSK/CZMCARIB/PCARIB/MHKC/N5-7;
 CZSK/CZMCARIB/PCARIB/MHKC/N2;
 CZSK/CZMCARIB/PCARIB/MSKSAV/AD;
 CZSK/CZMCARIB/PCARIB/DET SXM;
 CZSK/CZMCARIB/PCARIB/MSKSAV/MSK;
 CZSK/CZMCARIB/PCARIB/MKSUF/AD/ONDST;
 CZSK/CZMCARIB/PCARIB/MO

Cc: [REDACTED] CZSK/CZMCARIB/PCARIB/MSKSAV/AD;
 [REDACTED], CZSK/CZMCARIB/PCARIB/MHKC/N5-7;
 [REDACTED], CLAS/OOCL/101GNBAT/STSTCIE/BATST/SIE GNW/PROJLDG;
 [REDACTED], CLAS/OOCL/101GNBAT/STSTCIE/BATST/SIE S3;
 CLAS/OTCO/OTCGENIE/KCEN GENIE

Subject: "specialisten" koppeling planning CABE 2020

Attachments: Terugkoppeling IPC CABE2020

Bon dia allen,

Graag wil ik (leadplanner CABE 2020) uw aandacht voor het volgende, zoals u mogelijk al heeft vernomen zal er in 2020 weer een "constructie oefening" gaan plaatsvinden op wacawa Curacao & Aruba. De IPC (eerste planning conference) heeft hiervoor plaats gevonden afgelopen wk 48 2019, hier heeft de [REDACTED] u al over geïnformeerd (zie bijlage mail, terug koppeling IPC CABE 2020)

Uit de behoefte vanuit **MHKC N5-7** en de **Trainende eenheid** zijn onderstaande doelen gekomen:

- 1) **Buiten reikwijdte** [REDACTED]
- 2) [REDACTED]
- 3) Tropische veldlegering Curaçao, WACAWA
- 4) Permanent object tbv Veldkeuken Curacao, WACAWA
- 5) ZAU onderkomen Curaçao, WACAWA
- 6) Shooting Range C+D

Om dit natuurlijk integraal aan te lopen hebben wij (N5-7 en de constructie eenheid) **uw input natuurlijk** ook nodig. Zeker als het gaat om ervaring gegevens zodat wij dit kunnen meenemen in de verschillende ontwerpen.

Graag wil ik u vragen om vanuit uw expertise een **POC te koppelen tm wk 36 2020** (aanvang bouw projecten) zodat wij uw kennis en ervaring vanuit uw vakgebied kunnen borgen/koppelen aan de projecten. Denk hierbij aan alle specialisten binnen:

- 1) MBPAR (LDV, RVB, V&M enz)
- 2) MICAR
- 3) EGB

- Week 5 2020 zal de **MPC** zijn en dan zullen de planners van de constructie genisten vanuit NLD weer op MBPAR zijn. Graag wil ik u dan ook vragen om hieraan deel te nemen. Details over timings volgen nog.
- NET wk 20 **FCP** (Final planning conference)
- Tevens wil ik u vragen om alvast vanuit uw vakgebied te reageren, dan wel uw personeel te koppelen om antwoorden te geven op onderstaande vragen vanuit de constructie genie NLD. Verzoek om dit nog voor de jaar wisseling te doen.
- Ik wil u tevens verzoeken om alle communicatie **primair** via mij (leadplanner) te laten gaan om zo de uitvoerende eenheid te informeren.

Alvast bedankt voor uw input!

Vriendelijke groet,

[Redacted signature]

MHKC N5-7

Commandant der Zeemacht in het Caribisch Gebied
Commando Zeestrijdkrachten
Ministerie van Defensie
Marinebasis Parera | Nightingaleweg z/n | Willemstad | Curacao
NAPO 401 | 3509 VS | Utrecht

M (NLD) [Redacted]

M (CUR) [Redacted]

[Redacted]@mindef.nl

From: [Redacted], CLAS/OOCL/101GNBAT/STSTCIE/BATST/SIE GNW/PROJLDG

Sent: woensdag 4 december 2019 09:43

To: [Redacted], CLAS/OTCO/OTCGENIE/PPS/IP CONSTR/BPV-BGO/ET

Cc: [Redacted], CLAS/OOCL/101GNBAT/STSTCIE/BATST/SIE S3

Subject: Projecten Carib

Dag [Redacted]

Om de PVE's van de projecten in de Carib te kunnen schrijven heb ik een aantal gegevens van je nodig.

Volgende week zal ik het PVE met je delen (als ik antwoord heb op onderstaande vragen), waarna je het PVE bij de MARNS kan verifiëren.

Buiten reikwijdte [Redacted]

Tropische veldlegering Curaçao, WACAWA

- Natte fab:
 - o Type waterwagen welke hierop aangesloten wordt?
 - o Foto?
- Keuken:
 - o Type veldkeuken welke hierop gestationeerd wordt?
 - o Foto?
- CP:
 - o Specifieke wensen (anders houden we enkel rekening met stopcontacten)?
- Onderkomen(s) t.b.v. 1 compagnie, 120 pax:
 - o Hoe ziet een CIE in de west er uit (cie-staf/pelotons/log zijn aannames mijnerzijds)?
 - Cie staf:
 - ... Pax?
 - ... Voertuigen, types:
 - Pelotons (3 stuks?):
 - ... Groepen van ... Pax?
 - ... Voertuigen per groep, types:
 - Log:
 - ... Pax?
 - ... Groep van ... Pax?
 - ... Voertuigen, types: ...
- Algemeen:
 - o Welke aggregaat zal worden meegenomen bij legering te velde? Foto?
(op basis van de capaciteit van deze aggregaat zal een stroomplan gemaakt worden)
 - o Overige materialen/middelen welke meegenomen worden bij legering te velde? Foto's?

ZAU onderkomen Curaçao, WACAWA

- Welke (type) ZAU zal hier gestationeerd worden?
- Foto?
- Welke aggregaat zal hierbij geplaatst worden?
- Foto?

Shooting Range C+D

- Heb je hier overzichtskaarten o.i.d. van?
- Veiligheidsregels/restricties (Carib)?
- Overige documentatie?

Algemeen

- Heb je voor mij Kaarten van de Carib: WACAWA (inclusief de kaart waarin de locaties van de veldlegering aangemerkt staan), vader Piet en de verschillende kazernes?

Mocht je nog documentatie hebben waarvan je denkt, deze is handig voor GNW: dan houd ik me aanbevelen.

Dit is het voorlopig ;).

Gr,

(whats-app)

From: [REDACTED], CLAS/OTCO/OTCGENIE/PPS/IP CONSTR/BPV-BGO/ET
Sent: vrijdag 6 maart 2020 14:16
To: [REDACTED], CZSK/CZMCARIB/PCARIB/MHKC/N5-7;
 [REDACTED], CZSK/CZMCARIB/PCARIB/MHKC/N5-7;
 [REDACTED], CZSK/CZMCARIB/PCARIB/MHKC/N5-7;
 CZSK/CZMCARIB/PCARIB/MHKC/N5-7;
 DOSCO/DGO/EGB/REG CARIB/GC CUR; [REDACTED],
 CZSK/CZMCARIB/PCARIB/MBPAR/LD/VERZ; [REDACTED]@rijksoverheid.nl'
Cc: [REDACTED], CZSK/CZMCARIB/PCARIB/MBPAR/LD; [REDACTED]
 [REDACTED] CZSK/CZMCARIB/PCARIB/MO; [REDACTED],
 CZSK/CZMCARIB/PCARIB/MHKC/N5-7; [REDACTED],
 CLAS/OOCL/101GNBAT/STSTCIE/BATST/SIE S3; [REDACTED],
 CLAS/OOCL/101GNBAT/STSTCIE/BATST/SIE GNW/PROJLDG; [REDACTED],
 CZSK/CZMCARIB/PCARIB/NORG/INFGPR; [REDACTED],
 CZSK/CZMCARIB/PCARIB/MICAR/LOG&TP; [REDACTED],
 CLAS/OTCO/OTCGENIE/PPS/IP CONSTR/BPV-BGO/ET
Subject: Feedback op schetontwerpen CABE 20
Attachments: 2020 CaBe_01 Projectsturing_Schetsontwerpen.pdf

Bon dia,

Hierbij zend ik u allen een **update** op de **schetsontwerpen** (zie bijlage), van zowel Curacao als Aruba tijdens de oefening CABE 20 die in wk 36 tm wk 39 zal gaan plaats vinden.

Graag wil ik u vragen om te kijken naar de bijlage, en hier mogelijk antwoorden op te geven dan wel feedback te geven van uit uw specialisme zodat we dit nog kunnen meenemen in de ontwerpen.

Verzoek om hier voor 20-03-20 op te reageren, ivm plannings tijdspad uitvoerende eenheid

@ [REDACTED] zie onderstaande mail met detail opmerkingen over de schietbanen curacao. Wk 16 ben ik fysiek niet op curacao (oefening bonaire en vakantie florida)

Voor de mensen in CC, is deze mail puur ter info, zodat u ook inzicht heeft in de verschillende opdrachten, beeldvormend.

Gr [REDACTED]

From: [REDACTED], CLAS/OOCL/101GNBAT/STSTCIE/BATST/SIE GNW/PROJLDG
Sent: vrijdag 6 maart 2020 05:11
To: [REDACTED], CLAS/OTCO/OTCGENIE/PPS/IP CONSTR/BPV-BGO/ET
Cc: [REDACTED], CZSK/CZMCARIB/PCARIB/MSKSAV/AD; [REDACTED], DMO/DIR B&B/BP&BV/CL VKAM ;
 [REDACTED], DMO/DIR B&B/BP&BV/CL VKAM ; [REDACTED], CLAS/OOCL/101GNBAT/STSTCIE/BATST/SIE
 GNW/ENERGIETEC ; [REDACTED], CLAS/OOCL/101GNBAT/STSTCIE/BATST/SIE S3 ; [REDACTED],
 CLAS/OOCL/101GNBAT/STSTCIE/BATST/SIE GNW/BOUWKUNDE ; [REDACTED],
 CLAS/OOCL/101GNBAT/STSTCIE/BATST/SIE GNW/BOUWKUNDE ; [REDACTED],
 CLAS/OOCL/101GNBAT/STSTCIE/BATST/SIE GNW/GWW ; [REDACTED],
 CLAS/OOCL/101GNBAT/STSTCIE/BATST/SIE GNW/PROG OST/TEKENKAMER ; [REDACTED],
 CLAS/OOCL/101GNBAT/STSTCIE/BATST/SIE GNW/INSTTECHN ; [REDACTED],
 DOSCO/DGO/CEAG/ADV/TN/ATN
Subject: Schietbanen / schiet inrichtingen MCGS

Dag [REDACTED]

Hierbij een korte terugkoppeling op de gesprekken die zowel met het MCGS als met [REDACTED] ([REDACTED])

[redacted]) hebben plaatsgevonden omtrent de schietbanen en schietinrichtingen, plus de hieraan gekoppelde vervolgacties/conclusies.

Daarnaast een 'houd rekening met' ten aanzien van de voorlopige ontwerpen (proces) welke ik eind volgende week aan jou verwacht te versturen, zie onderstaand:

Aruba

Buiten reikwijdte

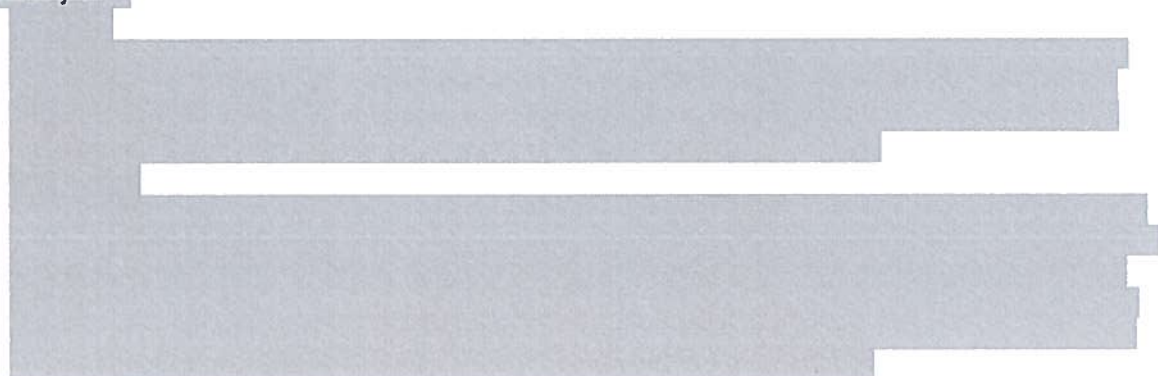

Curacao

- Camp Dovale
 - o Explosief breachen:
Momenteel wordt hier nog niet explosief gebreacht, dit was wel de intentie bij delen van de infra welke 105 WBCIE heeft gebouwd. Met het MCGS heb ik gesproken over de mogelijkheden binnen Camp Dovale en [redacted] (MCGS) komt in week 16 op locatie om hierover te spreken.
Mijn noot aan [redacted]: er zijn mogelijkheden voor Camp Dovale, zorg dat je goed voorbereid bent, dan zou dit goed moeten komen.
- Shooting range C/D
 - o Afstand tussen de schietbanen:
Schietbaan C en schietbaan D zullen 200m1 uit elkaar komen te liggen, gerekend vanaf de buitenzijden van de baan (hier houden we rekening mee in verdere ontwerpen). Reden is dat er een Mal Onveilig Gebied (MOG) over de schietbanen wordt gelegd, waarin gerekend wordt met 1/3 van de lengte van de schietbaan (300m1 in dit geval). Om beide banen afzonderlijk maar gelijktijdig te kunnen gebruiken heb je dus 200m1 tussenruimte nodig. Conformereren we ons hier niet aan, dan hebben 2 afzonderlijke schietbanen geen nut en zouden we vanzelfsprekend net zo goed 1 schietbaan kunnen realiseren.
 - o Locatie shooting range C/D
Weet dat er op de achtergrond nog het e.e.a. wordt uitgezocht omtrent de toekomstplannen van deze locatie (ten NW van het oefenterrein): er zou mogelijk al een aanvraag lopen voor een ander doel/bestemming van dit terreindeel. Mocht ik hier meer over horen, dan contact ik jou.

Proces

- Bijgevoegd heb ik nogmaals de schetsontwerpen (ter info voor externen in cc), een dergelijke opzet verwacht ik eind volgende week ook te sturen voor de voorlopige ontwerpen (13-3). Noot: i.v.m. meerdere projecten welke tegelijk lopen kan er een verschil zijn in de mate van uitwerkingen bij de verschillende opdrachten.
- Voor de interne voortgang van het project is het meer dan wenselijk om eventuele op- en of aanmerkingen uiterlijk 20-3 gebundeld retour te sturen aan mij (met [redacted] in cc, i.v.m. verlof), kortom het verzoek aan jou om in week 12 hier tijd voor in te ruimen (ter coördinatie).

Tot zover voor nu, bij vragen kun je me altijd bellen.

Goed weekend [redacted] !

Gr,

[redacted]

From: [REDACTED], CLAS/OTCO/OTCGENIE/PPS/IP CONSTR/BPV-BGO/ET
Sent: dinsdag 17 maart 2020 17:31
To: [REDACTED], CZSK/CZMCARIB/PCARIB/MO; [REDACTED], CZSK/CZMCARIB/PCARIB/MHKC/N5-7
Subject: Fwd: Voorlopige ontwerpen t.b.v. Caribbean Beaver 2020

[REDACTED] bij deze, had je e-mail adres niet goed staan

Van: "[REDACTED], CLAS/OTCO/OTCGENIE/PPS/IP CONSTR/BPV-BGO/ET" <[REDACTED]@mindef.nl>
Datum: dinsdag 17 maart 2020 om 12:26:40
Aan: "[REDACTED], CZSK/CZMCARIB/PCARIB/MHKC/N5-7" <[REDACTED]@mindef.nl>, "[REDACTED], CZSK/CZMCARIB/PCARIB/MHKC/N5-7" <[REDACTED]@mindef.nl>, "[REDACTED], CZSK/CZMCARIB/PCARIB/MHKC/N5-7" <[REDACTED]@mindef.nl>, "[REDACTED], CZSK/CZMCARIB/PCARIB/MBPAR/LD" <[REDACTED]@mindef.nl>, "[REDACTED], CZSK/CZMCARIB/PCARIB/MO" <[REDACTED]@mindef.nl>, "[REDACTED], CZSK/CZMCARIB/PCARIB/MHKC/N5-7" <[REDACTED]@mindef.nl>, "[REDACTED], CZSK/CZMCARIB/PCARIB/MBPAR/LD/VERZ" <[REDACTED]@mindef.nl>, "[REDACTED], CZSK/CZMCARIB/PCARIB/MICAR/LOG&TP" <[REDACTED]@mindef.nl>, "[REDACTED], DOSCO/DGO/EGB/REG CARIB" <[REDACTED]@mindef.nl>, "[REDACTED], DOSCO/DGO/EGB/REG CARIB/GC CUR" <[REDACTED]@mindef.nl>, "[REDACTED], CZSK/CZMCARIB/PCARIB/MHKC/N5-7" <[REDACTED]@mindef.nl>, "[REDACTED]@mindef.nl" <[REDACTED]@mindef.nl>
Cc: "[REDACTED], CLAS/OTCO/OTCGENIE/KCEN GENIE" <[REDACTED]@mindef.nl>, "[REDACTED], CLAS/OOCL/101GNBAT/STSTCIE/BATST/SIE GNW/PROJLDG" <[REDACTED]@mindef.nl>, "[REDACTED], CLAS/OOCL/101GNBAT/STSTCIE/BATST/SIE S3" <[REDACTED]@mindef.nl>, "[REDACTED], CLAS/OTCO/OTCGENIE/PPS/IP CONSTR/BPV-BGO/ET" <[REDACTED]@mindef.nl>
Onderwerp: Fwd: Voorlopige ontwerpen t.b.v. Caribbean Beaver 2020

Bon tardi,

Wij hebben wederom uw input weer benodigd, dit nav onderstaande mail die geniewerken heeft gestuurd, dit keer concreet met maatvoering en indelingen. Graag wil ik jullie vragen om te reageren op de inhoud van de bij gevoegde presentatie, die betrekking hebben op Curaçao.

Liefst voor 20-3-20, dan wel uiterlijk voor 24-03-20, daarna word er gepland met de tekeningen en de desbetreffende leveranciers op curaçao benaderd. Dus er is geen ruimte meer voor veranderingen, wensen na deze data!

Ik wil onderstaande vakgebieden dus vragen om verificatie en om feedback op de bijgevoegde PPT, voor de gestelde data

- 1) N5-7 (alle onderwerpen curaçao en EUX saluut bat)
- 2) MBPAR (veldkeuken locatie)
- 3) MICAR (plannen mbt stroomvoorzieningen irt de aggregaten)
- 3) EGB (ZAU locatie)
- 4) V&M (alle onderwerpen)

Samengevat is dit het volgende:

1) Tropische veldlegering tbv Cie/pel grote (A)

- gaan jullie akkoord met de indeling?
- PP locatie vs OPS locatie en legering kerels?
- er is dus een 20kw benodigd om de locatie te voorzien van stroom, dit kan militair natuurlijk met een 20kw, of zullen we dit civiel verwerven?
- akkoord met de indeling/ruimte?
- akkoord met de CP locatie, en met de indeling?
- akkoord met de veldkeuken locatie, tevens met de indeling? Word er volgens jullie nu ook rekening gehouden met de mogelijk nieuwe veldkeuken (ANS)?
- geen eetzaal locatie?

tropische veldlegering tbv pel grote (B):

- eetzaal locatie, en formaat? Helft van een pel onderkomen vwbt de ruimte?
- ontwerp en indeling akkoord?
- ook een 20kw benodigd, mil of burger verkrijgen?

2) wegverbetering/herstel

- kan de groeve op Wacawa worden gebruikt voor straatzand en winning menggranulaat?

3) Zau onderkomen (Z)

- akkoord met het ontwerp?
- waar zien jullie de deuren op de tekening, en aan welke kant de ramen?
- ook hier hebben we dus een 20 kw aggregaat voor nodig om stroom op alles te zetten

4) Campdovale

- akkoord met het ontwerp/indeling?
- kan de club straat zand weg halen bij de groeve op Wacawa? Toestemming [redacted]?
- tevreden met de schuttingen? (Doel is het bemoeilijk voor de trainende eenheid om van object naar een ander object te gaan, tevens ontnemt het zicht)

5) scholing range (C/D)

- zijn er bielzen beschikbaar, zo ja waar en wie is de POC? Er is dus maatvoering benodigd in wat er te verkrijgen is op curaçao
- besluit nemen op de locatie waar de weg moet komen?

6) Saluut Batterij op EUX

- akkoord met het ontwerp?
- akkoord met het materiaal waar mee gepland word?

Plannings horizon is nu:

Wk 16 Final Commanders Back Brief (FCBB)

Wk 17 Kosten raming LOG

Wk 20 NLT start met verwerven van het materiaal

Wk 35 aanvang oefening CABE 20

Wij kijken uit naar uw reactie! Verzoek om alle feedback te sturen naar mij over bovenstaande onderwerpen

Gr [redacted]

Op 17 mrt. 2020, om 07:12 heeft <[redacted]@mindef.nl>
<[redacted]@mindef.nl> het volgende geschreven:

Van: '[redacted]', CLAS/OOCL/101GNBAT/STSTCIE/BATST/SIE
GNW/PROJLDG" <[redacted]@mindef.nl>
Datum: maandag 16 maart 2020 om 20:14:53
Aan: '[redacted] CLAS/OTCO/OTCGENIE/PPS/IP CONSTR/BPV-BGO/ET"
<[redacted]@mindef.nl>', '[redacted]', CZSK/CZMCARIB/PCARIB/MSKSAV/AD"
<[redacted]@mindef.nl>
Cc: '[redacted]', CLAS/OOCL/101GNBAT/STSTCIE/BATST/SIE S3"
<[redacted]@mindef.nl>', '[redacted]', CLAS/OOCL/101GNBAT/STSTCIE/BATST/SIE
S3" <[redacted]@mindef.nl>', '[redacted]', CLAS/OOCL/101GNBAT/STSTCIE"
<[redacted]@mindef.nl>', '[redacted]', CZSK/CZMCARIB/PCARIB/MHKC/N5-7"
<[redacted]@mindef.nl>', '[redacted]',
CZSK/CZMCARIB/PCARIB/MHKC/N5-7" <[redacted]@mindef.nl>,
"[redacted] DMO/DIR B&B/BP&BV/CL VKAM" <[redacted]@mindef.nl>', '[redacted]',
CLAS/OOCL/101GNBAT/STSTCIE/GNW" <[redacted]@mindef.nl>', '[redacted]',
[redacted], CLAS/OOCL/101GNBAT/STSTCIE/GNW" <[redacted]@mindef.nl>', "[redacted]",
[redacted], CLAS/OOCL/101GNBAT/102CONSTR" <[redacted]@mindef.nl>', "[redacted]",
[redacted], CLAS/OOCL/101GNBAT/102CONSTR" <[redacted]@mindef.nl>', "[redacted]",
[redacted], CZSK/CZMCARIB/PCARIB/MHKC/N5-7" <[redacted]@mindef.nl>,
"[redacted] DMO/DIR B&B/BP&BV/CL VKAM" <[redacted]@mindef.nl>', "[redacted]",
[redacted], DMO/DIR B&B/BP&BV/CL VKAM" <[redacted]@mindef.nl>', "[redacted]",
CLAS/OOCL/101GNBAT/STSTCIE/BATST/SIE GNW/PROJLDG" <[redacted]@mindef.nl>
Onderwerp: Voorlopige ontwerpen t.b.v. Caribbean Beaver 2020

Dag [redacted] en [redacted],

Na terugkoppeling van de schetsontwerpen zend ik jullie nu de voorlopige ontwerpen.

In de uitwerkingen (Autocad) zijn we al verder, maar bijgevoegd document is voldoende voor nu denk ik.

@ [redacted], zou jij de verschillende mensen/secties op MBPAR/Curaçao de bijlage willen voorleggen ter verificatie/input?

@ [redacted] zou jij de verschillende mensen/secties op MBSAV/Aruba (Arikok) de bijlagen willen voorleggen ter verificatie/input?

Zouden jullie deze input per eiland willen bundelen en rechtstreeks aan mij willen terugsturen (vergelijkbaar met de vorige keer)?

Graag niet later dan het einde van deze week (20-3), dan wel uiterlijk volgende week dinsdag (24-3) jullie respons.

Is er nog geen input op dat moment, dan gaan we verder met de huidige concepten waarin we geen aanpassingen meer kunnen doen voor een tijdige afronding van dat deelproject.

Te bereiken effect: overeenstemming / op één lijn zitten

De bijgevoegde voorlopige ontwerpen zouden in lijn moeten zijn met wat we tot noch toe besproken hebben.

Toch vraag ik jullie nogmaals de ontwerpen kritisch te beschouwen, dit is vrijwel het laatste moment om qua vorm/indeling e.d. nog eventuele wijzigingen aan te brengen zonder dat het proces uit de tijd zou kunnen gaan lopen...

De komende week (weken) zal een constructeur aanschuiven (t.b.v. de gebouwen op Aruba) en zullen we al aanvragen gaan doen bij een leverancier (t.b.v. de tropische veldlegering op Curaçao).

In de slides heb ik wat teksten oranje gearceerd, hiervoor wacht ik op jullie input.

Hopelijk kunnen jullie hiermee uit de voeten. Mochten mensen specifieke vragen hebben bij de ontwerpen, dan kunnen ze mij het beste via whatsapp benaderen (bericht). Let wel, enkel voor vragen/verduidelijking, terugkoppeling graag centraal via jullie.

Proces risico's

1. Constructeur: mocht de te werven constructeur niet tijdig kunnen aansluiten, dan kan het zijn dat het proces voor de gebouwen B en C op Aruba uit de tijd gaat lopen. Voorlopig is dit een kanttekening. ATB constructeur is afgelopen week in de lijn gezet na het plots afzeggen van de aangewezen constructeur (tijdgebrek).
2. Corona virus: de afgelopen dagen hét nieuwsitem in binnen- en buitenland; bewust zend ik jullie deze mail pas vandaag en niet voor het afgelopen weekeinde. Vanuit CLAS, OOCL en 101GNBAT zijn in de afgelopen dagen orders uitgekomen welke ook ons raken.

Wij als GNW hebben vandaag de gevolgen van het Corona virus met bijbehorend actieplan intern besproken. Voorlopig gaat iedereen vanuit huis werken, wat inhoud dat alles op afstand geregisseerd gaat worden.

Voor Caribbean Beaver hoeft dit voorlopig nog niks in te houden: echter kunnen eventuele aanvullende maatregelen, beperkingen van het thuiswerken, uitval personeel en ondersteuning thuisfront bij Corona besmettingen/zorg leiden tot vertraging in het proces.

Rest mij niks anders dan jullie vooral een erg fijne (Corona-vrije) werkweek te wensen, aan de andere kant van het koninkrijk!

Groet,

Met vriendelijke groet,

.....
**101 Geniebataljon / Operationeel Ondersteuningscommando
Land**

**Koninklijke Landmacht
Ministerie van Defensie**

Prinses Margrietkazerne | Kolonel D.J. Teesweg 1 | 8091AT | Wezep
Gebouw 8 | 2^e verdieping | Kamer 66
Postbus 9 | 8090AA | Wezep | MPC 35D

.....
MDTN:

T:

M:

Whats-app:

E: @mindef.nl

[intranet pagina GNW](#)

Woensdag afwezig

Dit bericht kan informatie bevatten die niet voor u is bestemd. Indien u niet de geadresseerde bent of dit bericht abusievelijk aan u is toegezonden, wordt u verzocht dat aan de afzender te melden en het bericht te verwijderen. De Staat aanvaardt geen aansprakelijkheid voor schade, van welke aard ook, die verband houdt met risico's verbonden aan het elektronisch verzenden van berichten.

This message may contain information that is not intended for you. If you are not the addressee or if this message was sent to you by mistake, you are requested to inform the sender and delete the message. The State accepts no liability for damage of any kind resulting from the risks inherent in the electronic transmission of messages.

Stap, RJ, VDG, CLSK/PLV C-LSK/DP&BV/APPK/OPLEIDING/PMO

From: [REDACTED], CLAS/11LMB/11GNCIE/ST/SIE S3
Sent: dinsdag 9 juni 2020 18:40
To: [REDACTED], CZSK/OPS/MHK/MCG1/RSQN12/HQ;
 [REDACTED], CZSK/CZMCARIB/PCARIB/MHKC/N5-7
Cc: [REDACTED] CZSK/CZMCARIB/PCARIB/MHKC/N5-7; [REDACTED],
 [REDACTED] CZSK/CZMCARIB/PCARIB/MHKC/N5-7; [REDACTED],
 CZSK/CZMCARIB/PCARIB/MHKC/N5-7; [REDACTED],
 CZSK/CZMCARIB/PCARIB/MHKC/N5-7
Subject: Bouwtekening en PvE Constructie opdrachten 2020/2021/2022
Attachments: Caribbean Beaver_CUW_Wacawa_GEN_Shooting Range_Basemap_TEK-
 Overview.pdf; Caribbean Beaver_CUW_Wacawa_GEN_Basemap_Site A_TEK.pdf;
 Caribbean_ABW_Savaneta_FP_Fences_Object A_CE_TEK-Details.pdf;
 Caribbean_CUW_Wacawa_GEN_Basemap_Site B_TEK.pdf;
 Caribbean_CUW_Wacawa_Shooting range_CD_PVE.docx; Caribbean
 Beaver_CUW_Wacawa_MED_Role_EE_TEK.pdf; Caribbean
 Beaver_ABW_Savaneta_TRA_Building_Object C_AE_TEK.pdf; Caribbean
 Beaver_ABW_Savaneta_TRA_Building_Object D_AE_TEK.pdf;
 Caribbean_ABW_Savaneta_FP_Fences_Object B_CE_TEK-Details.pdf; Constructie
 CARIB overzicht 2020-2021-2022.xlsx; Caribbean Beaver_EUX
 Oranjestad_FP_Perimeter_Saluting Battery_AE_TEK-Overview.pdf

Tracking:

Recipient	Read
[REDACTED] CZSK/OPS/MHK/MCG1/RSQN12/HQ	Read: 9-6-2020 18:52
[REDACTED] CZSK/CZMCARIB/PCARIB/MHKC/N5-7	
[REDACTED] CZSK/CZMCARIB/PCARIB/MHKC/N5-7	Read: 9-6-2020 19:11
[REDACTED] CZSK/CZMCARIB/PCARIB/MHKC/N5-7	Read: 9-6-2020 19:30
[REDACTED] CZSK/CZMCARIB/PCARIB/MHKC/N5-7	Read: 9-6-2020 18:50
[REDACTED] CZSK/CZMCARIB/PCARIB/MHKC/N5-7	

Bon tardi,

Hierbij zend ik jullie een greep uit de belangrijkste projecten, let wel!! Toko word in delen gebouwd (2020-2021 en 2022)

Wanneer wat gereed is staat in de "CONCEPT" bestand genaamd Constructie CARIB overzicht 2020_2021_2022.xlsx

- Ik zend jullie dit puur voor de beeldvorming, willen jullie dieper in de details dan kan dat via onderstaande link:

[https://mysite.mindef.nl/personal/Art. 10 \(2\) \(e\) \[REDACTED\]](https://mysite.mindef.nl/personal/Art. 10 (2) (e) [REDACTED])

In de mailbijlage vind je de bouwtekeningen van de "MAIN" projecten:

Curacao Wacawa:

- 1) Site A (FOB Marinier)
- 2) Site B (FOB Milicien)

- 3) Object C&D (schietbaan)
- 4) Object Z (Medische post)

Aruba Savaneta:

Buiten
reikwijdte



EUX:

Buiten reikwijdte

Vriendelijke groet,



Commandant der Zeemacht in het Caribisch Gebied
Commando Zeestrijdkrachten
Ministerie van Defensie
Marinebasis Parera | Nightingaleweg z/n | Willemstad | Curacao
NAPO 401 | 3509 VS | Utrecht



@mindef.nl